

artel

Ishonchli va barakali™

UZ | RU

# GRAND INVERTER

SOVUTKICH



## FOYDALANUVCHINING QO'LLANMASI

HD-360FWEN

HD-395FWEN

HD-430RWEN\*\*

HD-455RWEN\*\*



+998 78 148-88-88



@artelelectronics





**■ NO FROST MAISHIY SOVUTGICHLAR**
**■ MUNDARIJA**

Xavfsizlik talablari.....	4
Foydalanish bo'yicha umumiy qoidalar.....	5
Mahsulot tavsifi, modeli, ishlash xususiyatlari.....	8
Ishlash prinsipi (sozlash va boshqarish).....	11
Tashish, qadoqlash, yuklash va saqlash Ishga tushirish	
Texnik xizmat ko'rsatish va ta'mirlash.....	20
a) Elektr tarmog'iga ulash	
b) Elektrik sxemasi	
Nosozliklar va ularni bartaraf qilish usullari.....	25

**Hurmatli xaridor!**

**ARTEL** sovutgichlarini sotib olganingiz uchun minnatdorchilik bildiramiz. Biz Sizga funksional va dizayn jihatidan ishlangan, mahsulot sifatiga qo'yilgan yuqori talablarga mos ishlab chiqarilgan mahsulot taklif etishdan mamnunmiz.

Ishonamizki, **ARTEL** kompaniyasi mahsulotlarini sotib olganingizdan xursand bo'lasiz.

Ilтимos, foydalanishdan oldin mazkur yo'riqnomani diqqat bilan o'qib chiqing. Unda maishiy sovutgichlardan xavfsiz foydalanish va uni saqlash yuzasidan muhim ko'rsatmalar o'rin olgan. Ushbu "Foydalanish bo'yicha qo'llanma"ni ehtiyotlik bilan saqlang.

**Quyida ko'rsatilgan shartli belgilar bo'yicha muhim ko'rsatmalar:**

Iste'molchilarning sog'lig'ini xavf ostiga qo'ymaslik maqsadida qoidalarga rioya qilgan holda amalga oshirilishi kerak bo'lgan ishlar.



Sovutgichning buzilishini oldini olish uchun amalga oshirilishi kerak bo'lgan ishlar.



Sovutgichlarni ishlatish bilan bog'liq bo'lgan foydali ma'lumotlar va maslahatlar.

\*\*Yulduzcha(lar) variantlarini bildirib, (0-9) yoki (A-Z) orasida bo'ladi.

## ■ XAVFSIZLIK TALABLARI.



Sovutgich elektr toki ta'siridan himoyalaniş toifasi 1- toifaga asosan tayyorlangan, shu bois sovutgichdan foydalanganda quyidagi elektr xavfsizligi qoidalariga rioya qiling:

- sovutgichni manbaaga ulashdan oldin uning sozligini, elektr o'tkazgich simining himoya qobig'i butligini tekshiring;
- sovutgich korpusiga tok o'tkazish qismlarning tegishi kuzatilsa, sovutgichni o'chiring va kamchilikni bartaraf qilish uchun mutaxassisni chaqirtiring;
- bir vaqtning o'zida sovutgichga va tabiiy yerga ulanishi mavjud bo'lgan qurilmalarga (gaz plitasi, isitish radiatori, suv quvurlari va h.k.) teginmang;
- sovutgichni yuvishda, uning pol qismini artishda, kamchiliklarni bartaraf etishda sovutgichni o'chirib, uning vilkasini manbadan uzib qo'ying.

Quyidagi sharoitlarda sovutgichni ishlatish taqiqlanadi:

- o'ta yuqori namlik (xona devori va shiftlari namlik bilan qoplangan bo'lsa), tok o'tkazuvchi chang;
- kimyoviy aktiv muhitda (tok o'tkazuvchi qismlarni yemiruvchi parlarni doimiy yoki uzoq muddat mavjud bo'lishi);
- tok o'tkazuvchi polda (metall, tuproqli, temirbetonli).

Yong'in xavfsizligini ta'minlash maqsadida sovutgichga quvvati 2 W dan yuqori bo'lgan yoritish lampalarini o'rnatish taqiqlanadi.



**Sovutgichning sovutish tizimida sovutuvchi agent IZOBUTAN (R600a) mavjud.**

**DIQQAT! Sovutish tizimning germetikligini saqlang.**

Sovutgichning foydalanish yo'riqnomasida ko'rsatilmagan buyumlar yordamida muzlatgichda hosil bo'lgan muz sathini ko'chirmang.

Sovutgich ichida elektr qurilmalardan foydalanmang.



**DIQQAT! Sovutish tizimi shikastlanganda, xonani to'liq shamollatish zarur va sovutgich atrofiga ochiq olov paydo bo'lishiga yo'l qo'ymaslik kerak, chunki Izobutan tez alanganuvchi gaz.**

**DIQQAT! Sovutgichni tez alanganuvchi va yong'in tarqatuvchi buyum va jismlarga (parda, lak, bo'yoqlar va boshqa.) yaqin joylashtirmang.**

Sovutgichning mebelga, ichki sathga yopishtirilishi natijasida orqa devori bilan xona devori orasidagi oraligni to'sib qo'yish **TAQIQLANADI**.

Yong'in xavfsizligini ta'minlash maqsadida quyidagilar **TAQIQLANADI**:

- tok kuchlanishidan himoyasi nosoz bo'lgan elektr tarmog'iga sovutgichni ulash. Elektr tarmog'ida 10 A ga mo'ljallangan himoya qurilmasi mavjud bo'lishi kerak;
- sovutgichni ulashda, tabiiy yerga ulanishi bo'lmagan rozetkadan foydalanish;
- sovutgichni elektr tarmog'iga ulashda, qo'shimcha qurilmalardan, ko'p o'rinli rozetkalardan (ikki va undan ortiq o'rinli ulanishli) foydalanish;

- sovutgichda yaxshi berkitilmagan idishlarda kuchli spirtli ichimliklarni (spirt miqdori 40% va yuqori) saqlash;
- sovutgichda portlovchi moddalarni saqlash;
- muzlatgichda yaxlovchi suyuqliklarni shisha idishlarda saqlash;
- kompressordagi erigan suvni to'plovchi idish mavjud bo'lmasa sovutgichni ekspluatatsiya qilish;
- sovutgich ustiga boshqa elektr qurilmalarni o'rnatish (masalan, mikroto'lqinli pech, toster va h.k.) hamda suyuqlik idishlar, xona o'simliklari (elektr o'tkazish qismlariga namlik tushishi).

## ■ FOYDALANISH BO'YICHA UMUMIY QOIDALAR



Ikki kamerali maishiy sovutgichlar (keyingi o'rinlarda matnda – sovutgich) mahsulotlarni sovutilgan va muzlatilgan holatda saqlash, oziq-ovqat muzini tayyorlash hamda ichimliklarni sovutish uchun mo'ljallangan.

Sovutgichni ishlatishda atrof-muhit harorati +16°C dan +38°C gacha bo'lishi talab etiladi. Sovutgich chastotasi 50 Hz o'zgaruvchan tok va kuchlanishi 220(±10%) V bo'lgan manbada ishlaydi.

**Sovutgichni harid qilishda uning ishlashini, 3-bo'limdagi jadvalga muvofiq butligini hamda unda mexanik shikastlar yo'qligini sotuvchi ishtirokida tekshirib oling.**

**Sovutgich sotilgandan keyin ishlab chiqaruvchi undagi mexanik shikastlar va uning butligi yuzasidan e'tirozlarni qabul qilmaydi.**

Sovutgichlar quyidagi qulayliklarga ega:

- tokchalarni turli balandlikda o'rnatish imkoniyati;
- erigan suvni sovutgichdan tashqariga chiqib ketishi;
- sovutish va muzlatish kameralarini avtomatik tarzda eritish;
- sovutish va muzlatish bo'limlarining kengligi.



**Diqqat:** Sovutgich kafolat talonida mahsulot sotilgan sana va savdo tashkiloti muhri qo'yilishini talab qiling.

Sovutgich tuzilishi doimiy ravishda takomillashib boradi, shu bois ushbu yo'riqnomada ko'rsatilmagan o'zgarishlar bo'lishi mumkin. Sovutgich qismlarining joylashishi 3-bo'limda keltirilgan.

Sovutgich qadog'ini oching va uni transportirovka qutisidan chiqaring. Sovutgich uchun poydevor bo'lib xizmat qiluvchi qo'shimcha taglikni (4-rasm) olib tashlang. O'rnatuvchi tirgak yordamida sovutgichni polga mustahkam o'rnatilishini ta'minlang, bunda yuqori sathi gorizontol holatda bo'lishi kerak.

Sovutgich eshigi mustaqil ravishda, sizning yordamingizsiz yopilishi uchun o'rnatuvchi tirgak yordamida (1-rasm) sovutgichni orqa tomonga (5-7mm) qiyalikda joylashtiring.

Sovutgichni ishlatishdan avval ichki va tashqi tomonini sovun yordamida iliq suvda yuving, quruq qilib arting va eshigini ochib bir soat davomida shamollating.

Sovutgichni issiqlik manbalaridan uzoqroqda, quyosh nurlari tushmaydigan joyga o'rnatish (2-rasm).



2 rasm



Sovutgichni ishga tushirishdan oldin uning eshigini ochgan holda kamida 12 soat davomida xona haroratida saqlang. Xona haroratida ushlab turilmagan sovutgichni darhol ishga tushirish motor kompressorni buzilishi va sovutish tizimiga moy haydalishi mumkin. Bu esa sovutgichni ishdan chiqishiga olib keladi.

Sovutgichlarda ehtiyojga ko'ra eshiklar ochilishi holatini qarama-qarshi holatga o'zgartirish mumkin. Bu jarayon 1- ilovada ko'rsatilgan.

Sovutgich rozetkaga shtepselli vilka orqali ulanadi. Sovutgichni tarmoqqa ulashdan avval, manbaadagi kuchlanish, sovutgichning ichki qismiga biriktirilgan yorliqda keltirilgan kuchlanishga muvofiqligini tekshirish zarur.

Sovutgichda issiqlik o'tkazmaydigan material, poliuretan ko'pik ishlatiladi. U qisqarish xususiyatiga ega. Sovutgich yuzasidagi kichik nosimmetriklar, shu poliuretan ko'pikining qisqarishi natijasida yuzaga kelishi mumkun. Bu hol sovutgich ishlashiga ta'sir qilmaydi va issiqlik izolyatsiyasini buzmaydi.



#### **Mahsulotlarni saqlash.**

0°C dan yuqori haroratda saqlanishi kerak bo'lgan yangi mahsulotlarni sovutish kamerasiga joylashtiring.

Yodingizda tuting, muzlatgichdan pastda joylashgan bo'limdagi harorat, sovutish kamerasi quyi qismidagi haroratdan past, shu bois tez ayniydigan mahsulotlarni yuqoriga joylashtirishingizni maslahat beramiz. (HD-430RWEN\*\* va HD-455RWEN\*\* modellarda aksincha). Sovutgichda harorat rejimi elektron tablo yordamida avtomatik boshqariladi 1-jadvalda mahsulotlarni taxminiy saqlash muddati keltirilgan.

Mahsulotlar	Saqlanish muddatlari kun hisobida											
	1	2	3	4	5	6	7	8	9	10	11	12
Yangi baliq	■											
Ham go'sht	■	■										
Go'sht qiymasi	■	■										
Yag'	■	■	■	■	■	■	■	■	■	■	■	■
Sir	■	■	■	■	■	■	■	■	■	■	■	■
Sut, qaymoq	■	■	■	■	■	■	■	■	■	■	■	■
Tuxum	■	■	■	■	■	■	■	■	■	■	■	■
Meva, sabzavotlar	■	■	■	■	■	■	■	■	■	■	■	■
	Ta'mining sifati buzilmagan holda											
	Ta'mining sifatini qoniqarli darajada saqlash											

Muzlatilgan holatda uzoq muddat saqlashga mo'ljallangan mahsulotlarni, avvalo polietilen sellofanga yoki alyumin zarga o'rab, muzlatgichga joylashtiring.

Qadoqlanmagan mahsulotlarni hamda o'tkir hidli yoki o'ziga hid oluvchi mahsulotlarni sellofanga, polietilen sellofanga yoki alyumin zarga o'rab saqlang. Yoqimsiz hidlarni paydo bo'lishini oldini olish maqsadida dori vositalarini germetik qadoqsiz saqlash taqiqlanadi.



Suyuqliklarni ochiq idishlarda qadoqlanmagan holda saqlash muzlatgich eshigini terlashiga va sovutgichning ishlash prinsipini yomonlashishiga olib keladi.

Sovutgichni devordan alohida ajratgan holda joylashtirishda devor va sovutgich o'rtasidagi masofa 50 mm dan kam bo'lmasligi lozim. Bu sovutgichdan ajralib chiqayotgan havo oqimi yo'nalishining to'g'ri harakatlanishiga xizmat qiladi (3-rasm).

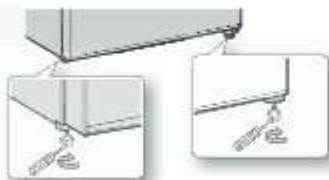

1-rasm

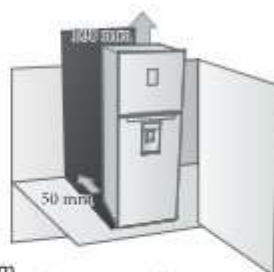

3-rasm





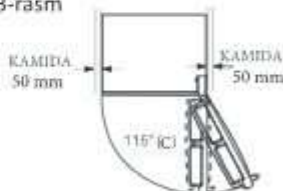

4-rasm



**MAHSULOT TAVSIFI, MODELI, ISHLASH XUSUSIYATLARI**

Texnik ko'rsatkichlar

2-jadval

Texnik tasnif / Modellar	ARTEL HD-360FWEN	ARTEL HD-395FWEN	ARTEL HD-430RWEN**	ARTEL HD-455RWEN**
Sovutgich kamerasi harorati, °C*	0 dan + 8 gacha	0 dan + 8 gacha	0 dan + 8 gacha	0 dan + 8 gacha
Muzlatgich kamerasi harorati, °C*	-18	-18	-18	-18
Maishiy sovutgich turi	*{***}II tur, muzlatgichli sovutgich			
Nominal iste'mol quvvati, Vt	65	80	67	70
Mustaqil eritish tizimi (No Frost)	Mavjud	Mavjud	Mavjud	Mavjud
Iqlim tasnifi	ST, N	ST, N	ST, N	ST, N
Tokdan himoyalash to'fasi				
Muzlatgich kamerasida (ozuq-ovqat) harorati ko'tarilishi uchun nominal vaqt, soat	11			
Umumiy hajmi, (L)	278	305	330	350
Sovutilgan mahsulotlar saqlash bo'limi hajmi (L)	218	245	232	252
Muzlatilgan mahsulotlar saqlash bo'limi hajmi (L)		60	60	98
		5	5	–
Nominal tok kuchlanishi va chastotasi (V, Hz)	220-240, 50	220-240, 50	220-240, 50	220-240, 50
To'liq kirish quvvati, (Amper)	N : 1 ST : 1	N : 1 ST : 1	N : 1 ST : 1	N : 1 ST : 1
Yoritgich chirog'ining quvvati, (Vt)	LED 1.1	LED 1.1	LED 1.1	LED 1.1
Energiya samaradorlik sinfi	A+	A+	A+	A+
Yillik energiya istemoli, (kVt*soat/yil)	252	262	286	293
Mahsulot muzlatish quvvati, (Kg/24soat)	2.7	3	4.5	4.5
Eng sovuq bo'limini tang'alash belgisi				
Sovituvchi agent turi	R600a	R600a	R600a	R600a
Korreksiyalangan shovqin quvvatini pog'onasi, (dB)	37	37	37	37
Vazni qadoq bilan, (kg)	56.5	58.5	72	73.5
Vazni qadoqsiz, (kg)	52	54	67	68
Tashqi o'lchamlari qadoq bilan (ExChxB), (mm)	666*724*1555	666*724*1670	666*724*1935	666*724*2016
Tashqi o'lchamlari qadoqsiz (ExChxB), (mm)	595*676*1490	595*676*1608	595*676*1858	595*676*1940

Sovutgich butlovchi qismlarining jamlanishi 4 va 5 jadvallarda keltirilgan. 4-jadval\*

Modeli	HD-360FWEN	HD-395FWEN
<b>Tarkibiy qismlar</b>		
Muzlatish kamerasi tokchasi	1	1
Muz qoliplar uchun jamlanma (ledogenerator)	1	1
Muzlatgich kamerasi eshigining tokchasi	2	2
Sabzavot va mevalar savati oynali qopqog'i	1	1
Tokcha katta	1	1
Tokcha o'rtacha	-	1
Tokcha kichik	2	2
Quti (sabzavot va mevalar uchun)	1	1
Sovutgich kamerasi katta oynali tokcha	2	2
Tuxum uchun savatcha	2	2
Uzoq muddat saqlashga mo'ljallangan tokcha	1	1
Foydalanish bo'yicha qo'llanma	1	1

5-jadval\*

Modeli	HD-430RWEN**	HD-455RWEN**
<b>Tarkibiy qismlar</b>		
Muzlatgich kamerasi oynali tokchasi	1	1
Muzlatish va saqlash uchun quti	3	3
Sovutgich kamerasi katta oynali tokcha	3	3
Sabzavot va mevalar savati oynali qopqog'i	1	1
Tokcha katta	1	1
Tokcha o'rtacha	1	1
Tokcha kichik	2	2
Quti (sabzavot va mevalar uchun)	1	1
Eshikning qo'shimcha qismlari	2	2
Tuxum uchun savatcha	2	2
Muz qolipi	1	1
Foydalanish bo'yicha qo'llanma	1	1
Tokcha (ichimliklar uchun)	1	1

\* - Sovutgich tuzilishi doimiy ravishda takomillashib boradi, shuning uchun ayrim o'zgarishlar bo'lishi mumkin.

## Sovutgich qismlarining joylashishi

5-rasm

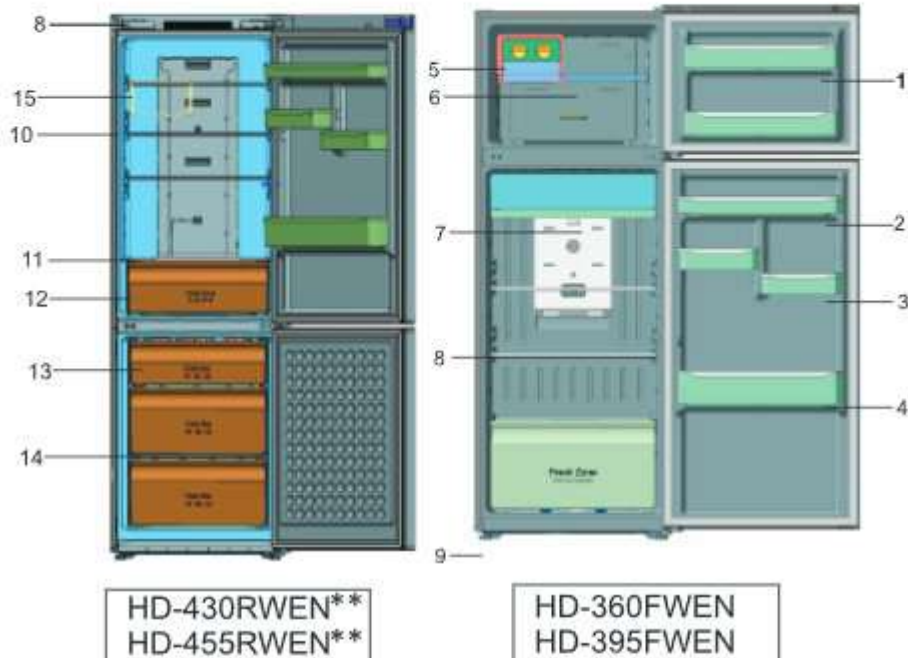

- 1 - Muzlatgich kamerasidagi tokcha;
- 2 - Tokcha o'rtacha;
- 3 - Tokcha kichik;
- 4 - Tokcha katta;
- 5 - Muz qoliplar uchun jamlanma (ledogenerator);
- 6 - Muzlatgich kamerasi tokchasi;
- 7 - Uzoq muddat saqlashga mo'ljallangan tokcha;
- 8 - Chiroq o'chirgich;
- 9 - O'rnatuvchi tirgak;
- 10 - Sovutgich kamerasi oynali tokcha;
- 11 - Sabzavot va mevalar savati oynali qopqog'i;
- 12 - Quti (sabzavot va mevalar uchun);
- 13 - Muzlatish va saqlash uchun quti;
- 14 - Muzlatgich kamerasi oynali tokchasi.
- 15 - Tokcha (ichimliklar uchun)

\* - Sovutgich tuzilishi doimiy ravishda takomillashib boradi, shuning uchun ayrim o'zgarishlar bo'lishi mumkin.

## ■ ISHLASH PRINSIPI

Boshqaruv displeyidan foydalanish.

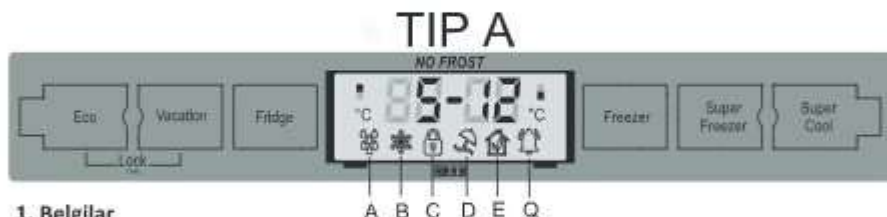

### 1. Belgilar

A: Tez sovutish belgisi; B: Tez muzlatish belgisi; C: Qulflash va qulfdan chiqarish belgisi; D: Ta'til belgisi; E: Tejamkorlikni boshqarish belgisi; Q: Ogohlantiruvchi signal belgisi.

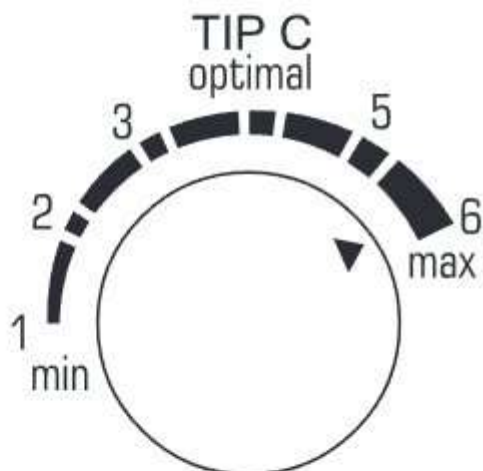
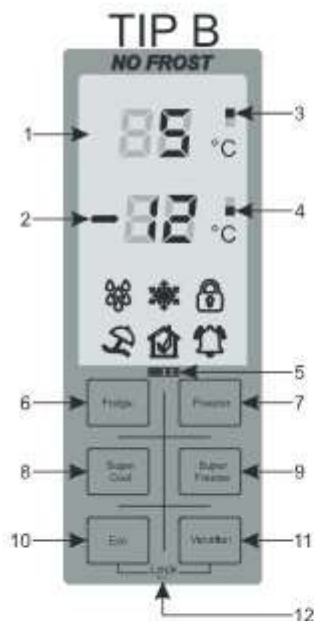

# Temp. control

### 2. Display

1: Sovutgich kamerasining harorati; 2: Muzlatgich kamerasining harorati; 3: Sovutgich kamerasining belgisi; 4: Muzlatgich kamerasining belgisi; 5: Eng sovuq bo'limini tamg' alash belgisi; 6: Sovutish kamerasini boshqarish tugmasi; 7: Muzlatish kamerasini boshqarish tugmasi; 8: Tez sovutish rejimini boshqarish tugmasi; 9: Tez muzlatish rejimini boshqarish tugmasi; 10: Energiyani saqlash rejimini boshqarish tugmasi; 11: Ta'til rejimini boshqarish tugmasi; 12: Qulflash va qulfdan chiqarish tugmasi.

### 3. Sovutgich kamerasi (FRIDGE)

Sovutgichdagi haroratni  $1^{\circ}\text{C}$  dan  $7^{\circ}\text{C}$  gacha bo'lgan diapazonda o'rnatish uchun "FRIDGE" (🔧) tugmachasini bosing. Avtomat tarzda o'rnatilgan harorat ko'rsatgichi  $5^{\circ}\text{C}$  ga teng bo'lib, "FRIDGE" tugmachasi har safar bosilganda, harorat quyidagi tartibda o'zgaradi, harorat indikatorini esa siz istagan haroratni aks ettiradi.



### 4. Muzlatgich kamerasi (FREEZER)

Muzlatgich kamerasidagi haroratni  $-15^{\circ}\text{C}$  dan  $-23^{\circ}\text{C}$  gacha diapazonda o'rnatish uchun "FREEZER" (🔧) tugmachasini bosing. Avtomat tarzda o'rnatiladigan harorat ko'rsatgichi  $-19^{\circ}\text{C}$  ga teng bo'lib, "FREEZER" tugmachasi har safar bosilganida, harorat quyidagi tartibda o'zgaradi, harorat indikatorini esa siz istagan haroratni aks ettiradi.



### 5. Super cool (tez sovutish) rejimi

**Tez sovutish** rejimini yoqish uchun **Super cool** tugmachasini bosing. Displayda **Super cool** indikatorini (❄️) yonadi. Ushbu rejimda sovutgich kamerasidagi haroratni 8 soat davomida  $+1^{\circ}\text{C} \pm 1$  darajagacha oraliqda bo'ladi. Sovutgich kamerasi 8 soatdan keyin avtomat tarzda **Tez sovush** rejimidan chiqadi va harorat ko'rsatgichi  $5^{\circ}\text{C}$  ga tushadi. Ushbu rejimda muzlatish kamerasi harorati o'zgarishsiz qoladi. **Super cool** rejimini behosdan faollashtirilgan holatda, standart rejimga o'tish uchun **FRIDGE** tugmasini qayta bosish tavsiya qilinadi.

### 6. Super freezer (tez muzlatish) rejimi

**Tez muzlatish** rejimini yoqish uchun **Super freezer** tugmachasini bosing. Displayda **Super freezer** indikatorini (❄️) yonadi. Ushbu rejimda muzlatgich kamerasidagi harorat 24 soat mobaynida  $-25^{\circ}\text{C}$  darajagacha (muzlaydi) chiqadi va bu ko'proq iste'mol muzini tayyorlash uchun xizmat qiladi. Muzlatgich kamerasi 24 soatdan keyin buyurilgan haroratga etganda, avtomat tarzda **Tez muzlatish** rejimidan chiqadi va harorat ko'rsatgichi  $-19^{\circ}\text{C}$  ga tushadi. Ushbu rejim ishlagan davrda elektr energiya sarfi ham oshadi. **Super freezer** rejimini behosdan faollashtirilgan holatda, standart rejimga o'tish uchun **FREEZER** tugmasini qayta bosish tavsiya qilinadi.

### 7. Energiyani saqlash (ECO) rejimini ishga tushirish va o'chirish.

**Energiyani saqlash rejimini tanlash uchun "ECO"** tugmasini bosing va energiyani saqlash rejimiga o'ting. Displayda "ECO" indikatorini (🌱) yonadi. "ECO" rejimi vaqtida sovutgich va muzlatgich haroratini chegaralaydi yani sovutgich kamerasidagi harorat  $+6^{\circ}\text{C}$  tashkil qilsa, muzlatgich kamerasidagi harorat  $-16^{\circ}\text{C}$  tashkil qiladi. "ECO" rejimi siz uzoq safarga yoki uyda bo'lmagan davrlarda elektr energiya sarfini kamaytirish uchun xizmat qiladi.

"ECO" rejimini o'chirish uchun "FRIDGE" va "FREEZER" bir vaqtda bosish yo'li bilan amalga oshiriladi.

### 8. TA`TIL (VACATION) rejimini ishga tushirish

Ta`til rejimini tanlash uchun "VACATION" tugmasini bosib va ta`til rejimiga oting. Displayda "VACATION" Indikatori (🌞) yonadi. Ushbu rejim siz uzoq muddatga ta`tilga yoki xizmat safariga jo`nab ketganingizda va sovutgichdan foydalanish zarurati bo`lmaganida energiya iste`molini minimal darajada kamaytirish uchun xizmat qiladi. Vacation funksiyasi aktivlashtirilganda muzlatish kamerasi ishlab turadi. Ushbu rejim yoqilgan paytda sovutgich kamerasida harorat bir meyarda +15 °C, muzlatgich kamerasida esa -17 °C darajaga tushirishni ta`minlaydi. Ushbu rejimni uzoq vaqt uyda bo`lmagan paytda ishlatish tavsiya qilinadi. TA`TIL (VACATION) rejimini behosdan faollashtirilgan holatda, standart rejimga o`tish uchun FRIDGE yoki FREEZER tugmasini qayta bosish tavsiya qilinadi.

### 9. Qulflash va qulfdan chiqarish funksiyasi

Ushbu funksiyasini yoqish uchun bir vaqtning o`zida "ECO" va "VACATION" tugmalarini 1 soniya ushlab tursangiz displey qulflanadi. Displayda qulf indikatori (🔒) yonadi va hech bir tugma ishlamaydi. Displeyni qulfdan chiqarish uchun bir vaqtning o`zida "ECO" va "VACATION" tugmalarini 3 soniya ushlab tursangiz displey qulfdan chiqadi. Displayda qulf indikatori (🔒) qulfsizlanadi.

Amallar bajarilgandan so`ng displey chirog`i 30 soniyadan so`ng faolsizlanadi. Displeyni qayta faollashtirish uchun istalgan tugmani bosish kifoya.

### 10. Eshikni boshqarish

Sovutish kamera eshigini ochgan vaqtda displey va sovutgich ichki chirogi yonib turadi. Sovutgich eshigini har ochganda signal chalinmaydi. Agar sovutish kamerasi to`liq yopilmasa yoki 2 daqiqadan ortiq vaqt davomida ochiq qoldirilsa displeyda "BUZZER" ogohlantiruv indikatori (🔊) yonadi, tizim bu haqida signal orqali ogohlantiradi. Eshik yopilgach signal o`chadi.

### 11. Sovutgich displeyidagi 3 yulduzchali belgi (★★★)

Ushbu belgi sovutgichdagi muzlatish darajasi -18°C va undan past harorat darajaga ko`tariladi. Bu esa ba`zi mahsulot turlarini bir yilgacha saqlash imkonini beradi. Har bir yulduzcha (\*) -6°C darajani anglatadi.

### 12. Nosozliklar to`grisida xabar

Displayda E1-EH belgilari aks ettirilsa, sovutgich ishlashida nosozliklar mavjudligidan xabar beradi. Ba`zi nosozliklar holatida qurilma ishlashni davom ettirishi mumkin, biroq ta`mirlash ishlarini tezda amalga oshirish lozim bo`ladi. (HD-430RWEN\* va HD-455RWEN\* modellari uchun)

Xabar	E 1	E 2	E 3	E 4	E 5	E 6	E 7	E H
Nosozliklar	Muzlatish kamerasi harorat sensori	Sovutish kamerasi harorat sensori	Muzlatish kamerasi eritish sensori	Tashqi muhit sensori	Eritish sistemasida nosozlik	Displayda nosozlik	Ventilyatorda nosozlik	Muzlatish kamerasida harorat yuqori

## **!** Iste'mol muzini tayyorlash.

Muz qolipini o'zingizga tortgan holda chiqarib oling. Qolipga to'lishiga 4-5 mm qolungacha ichimlik suvi quyung. Ehtiyot bo'lib suvni to'kib yubormagan holda qolipni yana ushlagichga qaytib qo'ying. Muz tayyorlanadi. Muz kubiklari, qolipdan xona haroratida 5-6 daqiqa turgandan so'ng ajraladi.



Qolip ostida savatcha borligiga ishonch hosil qiling. Agar bo'lmasa uni o'rnatning. Qolip aylanishni boshlamaguncha ruchkalardan birini soat mili yo'nalishi bo'yicha burang. Natijada muz kubiklari savatchaga tushadi. Agar zarur bo'lsa qolipning ikkinchi yarmi uchun ushbu ketma-ketlikni takrorlang. Muz savatchani chiqarib olish uchun quyidagi harakatni bajaring.

- Uni ko'taring
- O'zingizga torting



Hech qachon suyuqlik solingan shisha butikalarni muzlatish kamerasiga qo'ymang, negaki undagi suyuqlik muzlaganda shisha yorilib ketishi mumkin.



Agar uzoq muddat davomida uyda bo'lmaydigan bo'lsangiz sovutgichni mahsulotlardan bo'shating va uni o'chiring. Sovutgich ichidagi namlikni ho'lni artib tashlang va eshikni ochiq qoldiring. Bu yoqimsiz hid va mog'or hosil bo'lishini oldini olishga yordam beradi. Agar sovutgich uzoq vaqt foydalanilmaydigan bo'lsa quvvat simi vilkasini rozetkadan sug'iring.

Muzlatish kamerasida ko'proq joy ochish uchun jihozni hech qanday asbop uskuna yordamisiz olib qo'yish mumkin bo'lgan qo'shimcha elementlarni olib qo'yish mumkin, masalan, polkalar, muz tayyorlash uchun aylanuvchi qolip, muz savatchalari va ularni ko'tarib turuvchi elementlar. Sovutgichning harorat va mexanik xarakteristikalariga bu ta'sir ko'rsatmaydi. Ko'rsatilgan muzlatish kamerasi sig'imi undagi barcha jihozlarni chiqarib olib qo'ygandan keyingi sig'im ko'rsatgichidir.

Displeyli modellarda signalizatsiya funksiyasi eshik ochiq holatda bo'lganda ishlaydi. Shuningdek muzlatish kamerasi eshigi yopilgan holatda ekanligini ham tekshiring, muzlatish kamerasi eshigi ochiq holatda bo'lganda signal yangramaydi, (displeysiz modellarda ham). Eshiklar yopilgan holatda ekranini tekshiring.

## ! Sovutgich qismlarini olib qo'yish.

Sovutgich qismlarini yig'ishda sovutgich kamerasi tokchalari, muzlatgich kamerasi tokchalarini muvofiq holatda qo'ying, ularni tepasini pastga qarab qo'ymang. Bu jarohat yoki qurilmaga zarar yetishiga olib kelishi mumkin.



Muz qolipi va qutini chiqarib oling so'ng muz qolipi tayanchini chiqarib oling.

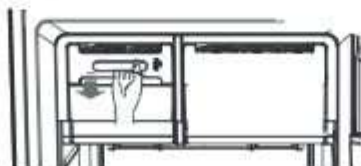

Muz qolipi tayanchlarini tartib olishda ehtiyot bo'ling, negaki u birdaniga siz tomonga qarab siljib borishi mumkin.

Yig'ish uchun muz qolipi tayanchini o'yiqlar ustiga shunday qo'yinki, o'ng tomon baland bo'lsin. Uning o'rta qismini pastdan ushlab turing, muz qolipi tayanchini o'z joyiga tushgunga qadar itaring.



Muzlatish kamerasi tokchasini ozgina ko'tating va uni oldinga suring, so'ng muz qolipi va qutini chiqarib oling. Muz qolipi tayanchini chiqarib oling.

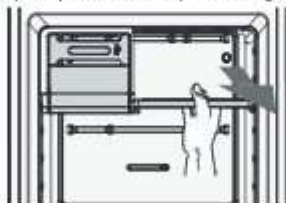

**!** Sovutgich tokchalarini o'zingizga torting.

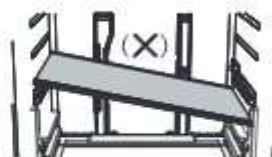
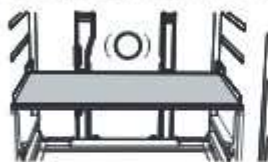

Sovutgich tokchalarini olib qo'yishda, agar eshikni lang ochishni imkoni bo'lsa tokchalarni oldinga torting, biroz ko'tarib so'ng chiqarib oling.

Sovutgich tokchalarini olib qo'yishda, agar eshikni lang ochish mumkin bo'lmasa, tokchalarni oldinga torting, biroz ko'tarib so'ng chiqarib olish uchun ularni qiyaroq qiling. Tokchalarni qayta joyiga qo'yishda "Safety Glass" belgisi bo'lgan tomonini sovutgichning old tarafiga qo'yilganligiga ishonch hosil qiling.

## HARORAT NAZORATI

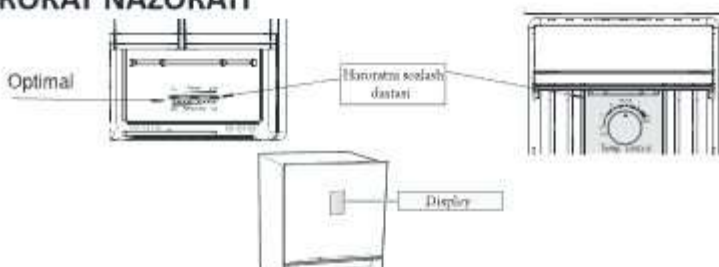

Muzlatgich va sovutgich kamerasida haroratni kafolatlash uchun **OPTIMAL** rejimi sovutgichni barqaror ishlashiga sozlashni tavsiya qilamiz. Agar sovutgichdagi ovqat muzlagan bo'lsa yoki sovutgich haroratni ko'tarmoqchi bo'lsangiz muzlatgich kamera haroratini boshqarish moslamasini chapga suring.



Qishki vaqtda muz hosil qilish uchun muzlatgich kamera haroratini boshqarish moslamasini o'ngga suring.



Yozda (35C dan yuqori) muzlatgich kamera haroratni boshqarish moslamasini **OPTIMAL** rejimiga suring.

## MUZLATGICH KAMERA HARORATINI SOZLASH.

- !** Agar muzlatuvchi kamera haroratini pasaytirmoqchi bo'lsangiz muzlatuvchi kamera haroratini boshqarish moslamasini o'ngga suring.



Agar muzlatgich kamera haroratini ko'tarmoqchi bo'lsangiz muzlatgich kamera haroratini boshqarish moslamasini chapga suring.

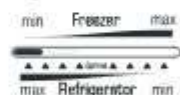

Qishki vaqtda muzlatgich kamera haroratini boshqarish moslamasini o'ngga suring.

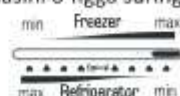

Aks holda muzlatgich ishlashida muammo paydo bo'lishi mumkin.

Yozda (35C dan yuqori) muz hosil qilish uchun muzlatuvchi kamera haroratini boshqarish moslamasini o'ngga surmang. Aks holda muzlatgichning ishlashida muammo paydo bo'lishi mumkin.

## SOVUTGICH KAMERA HARORATINI SOZLASH.

Agar sovutgich siz istaganday sovuq bo'lmasa yoki muzlatgich haroratini pasaytirmoqchi bo'lsangiz sovutgichning haroratni nazorat qilish moslamasini 5-6 ga yoki displey modeli sovutgichlarning haroratni 1 ga qo'ying. Agar sovutgichdagi ovqat muzlab qolgan bo'lsa yoki muzlatgich kamera haroratini ko'tarmoqchi bo'lsangiz sovutgichning haroratni nazorat qilish moslamasini 1-3 ga yoki displey modeli sovutgichlarning haroratni 3-7 ga qo'ying. Qishki vaqtda sovutgichning harorat nazorat qilish moslamasini 1-2 ga yoki displey modeli sovutgichlarning haroratni 3-7 ga qo'ymang.



Temp. control

Yozda (35C dan yuqori) sovutgichning haroratni nazorat qilish moslamasini 4-6 ga yoki display modeli sovutgichlarning haroratni 1-2 ga qo'ying. Aks holda sovutgich ishlashida muammolar paydo bo'lishi mumkin.



**ESLATMA:** Muzlatgich kamerasi devorlari shikastlanishini oldini olish maqsadida muzni ketkazish yoki muzlagan mahsulotlarni ajratib olishda o'tkir tig'li predmetdan foydalanmang.

Sovutgichda elektr energiya sarfini kamaytirish maqsadida, quyidagilarni maslahat beramiz:

- sovutgichni belgilangan talablarga muvofiq o'rnatishni;
- issiq mahsulotlarni sovutgichga joylashdan oldin, xona haroratigacha sovutishni;
- eshik ochilishlar sonini va davomiyligini kamaytirishni;

Sovutgich uzoq muddat foydalanish uchun mo'ljallangan, shu sababli uni tarmoqdan uzganda shurni u shikastlanmaydigan holda joylashtirish kerak, shundan so'ng uni tozalash mumkin.

Sovutgichni oyiga kamida bir marta tozalab turing.

**ESLATMA:** Sovutgich ishlaganda kompressor yuzasi 90°C gacha qizishi mumkin. Kompressor ishga tushishi va to'xtashi davomida sovutgich sifati va ish faoliyatiga ta'sir ko'rsatmaydigan shovqin paydo bo'lishi mumkin. Shuningdek sovutgichning ikki yon tomoni sovutgich ishlayotgan vaqtda qiziydi. Bu esa sovutgichning ish faoliyatiga hech qanday ta'sir ko'rsatmaydi.

## ■ TASHISH, QADOQLASH, YUKLASH VA SAQLASH

**Tashish.** Sovutgichni tashishda kompressordan yog', ichki qurilmalarga to'kilishini oldini olish maqsadida kompressor, albatta, avtomobil kuzoviga tik holatda mahkamlangan bo'lishi lozim. Agar sovutgichni tik holatda o'rnatishning imkoni bo'lmasa ko'rpus ko'pi bilan 40 daraja qiyalikda joylashtirilishi mumkin.

Sovutgichni mahkamlashda tashish paytida uning ustki qatlami tirnalmaligi uchun metall xalqali maxsus yumshoq arqondan foydalaniladi. Shuningdek, sovutgichni tashishda iqlim xususiyati ham inobatga olinishi kerak, imkon qadar tashish yopiq avtomobilda amalga oshirilishi maqsadga muvofiq.



Sovutgichni gorizontal joylashtirish mumkin emas, uni tik holatda joylashtiring. Bunda quyidagi ko'rsatkich tepaga qaratilgan holatda bo'lishi lozim.



Sovutgich qulab ketmasligi uchun tashish paytida uni qattiq mahkamlang.

**Qadoqlash.** Sovutgichni tashishdan oldin undagi barcha yordamchi jihozlar (tokchalar, qutilar va boshqalarni) ni chiqarib olib, sinchkovlik bilan qadoqlash lozim. Qadoq o'rami sovutgich va transport vositasi turi, qolaversa tashish masofasiga qarab amalga oshiriladi.

Qadoqlashda karton, penoplast, polietilen hamda havo-pufakchali materiallardan foydalanish mumkin. Bo'yalgan sath shikastlanishini oldini olish maqsadida sovutgich ostiga karton yoki qalin mato tashlab qo'yilishi mumkin. Tashish jarayonida sovutgichni chayqalishdan saqlash uchun uning atrofini tayanch pona yoki qistirma bilan chegaralab qo'yish maqsadga muvofiq. Shuningdek, sovutgichning eshigi mahkam yopilganligiga hamda tashish paytida ochilib ketmasligiga ishonch hosil qilinishi mumkin. Buning uchun sovutgich eshigi yumshoq arqon bilan mahkamlanishi kerak.

**Yuklash.** Sovutgichni avtomobilga yuklash muhim ahamiyatga ega. Sovutgich kompressorlari prujinada osilgan holatda turishini inobatga olib yuklashda silkinish va zarbalarga yo'l qo'yilmasligi kerak. Chunki kompressorga misdan tayyorlangan mo'rt quvurlar o'rnatiladi va ular kuchsiz silkinishda ham shikastlanishi mumkin.



Yuklashda va tushirishda sovutgichning yuza qismi yuqoriga qarab turganligiga ishonch hosil qiling.



Sovutgichni tashishda uni bir o'zingiz ko'tarmang. boshqalar yordamidan foydalaning.

**Saqlash.** Qadoqlangan sovutgichni yopiq binoda tabiiy shamollatish sharoitida havoning nisbiy namligi 80% dan ko'p bo'lmagan holda saqlash lozim. Agar sovutgich uzoq vaqt davomida ishlatilmasa uni elektr tarmog'idan uzib, undagi barcha mahsulotlarni chiqarib, muzlatish kamerasini eritish hamda sovutgichni tozalash tavsiya etiladi. Tozalash yakunlangandan so'ng kameralarda noxush hid bo'lmisligi uchun sovutgich eshigini biroz ochiq qoldirilishi lozim.



Sovutgichni ikki yoki uch kishi bo'lib ko'tarish lozim hamda uning yuzasi yuqoriga qarab turganligiga ishonch hosil qilinishi kerak.



Agar sovutgichlar yonma-yan joylashtirilgan bo'lsa ularning qulab ketishi yoki boshqa inson shikastlanishini oldini olish maqsadida ular o'zaro mustahkam mahkamlanganiga ishonch hosil qilinishi lozim.

## ■ ISHGA TUSHIRISH

**Elektr tarmog'iga ulash.**



Sovutgichni elektr tarmog'iga ulashda, qo'shimcha qurilmalardan, ko'p o'rinli rozetkalardan (ikki va undan ortiq o'rinli ulanishli) foydalanish **TAQIQLANADI**. Bu shurning qizib ketishiga yoki yong'in kelib chiqishiga sabab bo'lishi mumkin.

Sovutgichda maxsus o'chirish tugmasi mavjud emas. Shuning uchun unga elektr ta'minotini nazorat qiluvchi moslama o'rnatilishi maqsadga muvofiq. Mazkur moslama sovutish priborining uzluksiz ishlashini ta'minlaydi. Sovutgichning tarmoq vilkasi elektr tarmog'i rozetkasiga mahkam o'rnatilishi va yerga ulanishi (zazemleniya) mavjud bo'lishi lozim. Tok kuchi va elektr tarmoq manbasi chastotasi ishlab chiqaruvchi o'rnatgan holatda bo'lishi kerak.

Elektr kabel o'tkazishda kabelning xususiyatlari amaldagi qonunchilik me'yorlari (yerga ulanish, ta'minotning qo'shimcha manbalaridan foydalanish, elektr tokini nazorat qilish moslamasini o'rnatish va boshqa)ga muvofiq bo'lishi lozim. Sovutgichni tarmoqqa ulashdan avval, manbaadagi kuchlanish, sovitgichning orqa tomonida birlashtirilgan yorliqda keltirilgan kuchlanishga muvofiqligini tekshirish zarur. Yuqorida keltirilganlar bo'yicha savollar tug'ilsa mutaxassisga murojaat qiling.

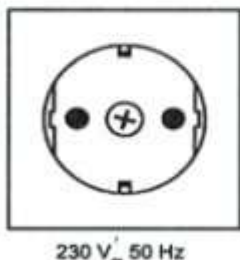

## ■ TEXNIK XIZMAT KO'RSATISH VA TA'MIRLASH



Sovitgichni o'rnatish va ishlatishtni noto'g'ri amalga oshirish hamda o'z vaqtida tozalamaslik nosozliklar keltirib chiqarishi mumkin.

Sovitgichdagi nosozliklar hamda uni ta'mirlashga ketadigan ortiqcha xarajatlarning oldini olish uchun quyidagi texnik qoidalarni bilish va ularga amal qilish lozim:

1. Sovitgich o'chirilgandan keyin uni qayta yoqish uchun 5 – 7 daqiqa kutib turing, uni barvaqt yoqish kompressor motori ish faoliyatiga nosozlik keltirib chiqarishi mumkin.
2. Sovitgichni tozalab bo'lgandan so'ng mahsulotlarni darhol joylamang. O'rnatilgan harorat sharoitida ish boshlashini kuting.
3. Termoregulyator ko'rsatkichlarini o'rtachadan yuqori o'rnatmang. Bu to'g'ri emas. Agar termoregulyator ko'rsatkichlari maksimum darajaga qo'yilsa harorat sezilarli darajada tushadi va sovitish agregati yuklamasi ortadi.
4. Sovitgichni tozalashda iliq suvdan foydalanish tavsiya etiladi. Sovitgichni tozalashda yumshoq latta yoki jun matodan foydalanish mumkin. Sovitgichni tozalashda pichoq va boshqa o'tkir jismlardan foydalanish mumkin emas.



- **ELEKTRIK SXEMA.** (HD-360FWEN\*\*, HD-395FWEN\*\* inverter kompressorli modellari uchun)

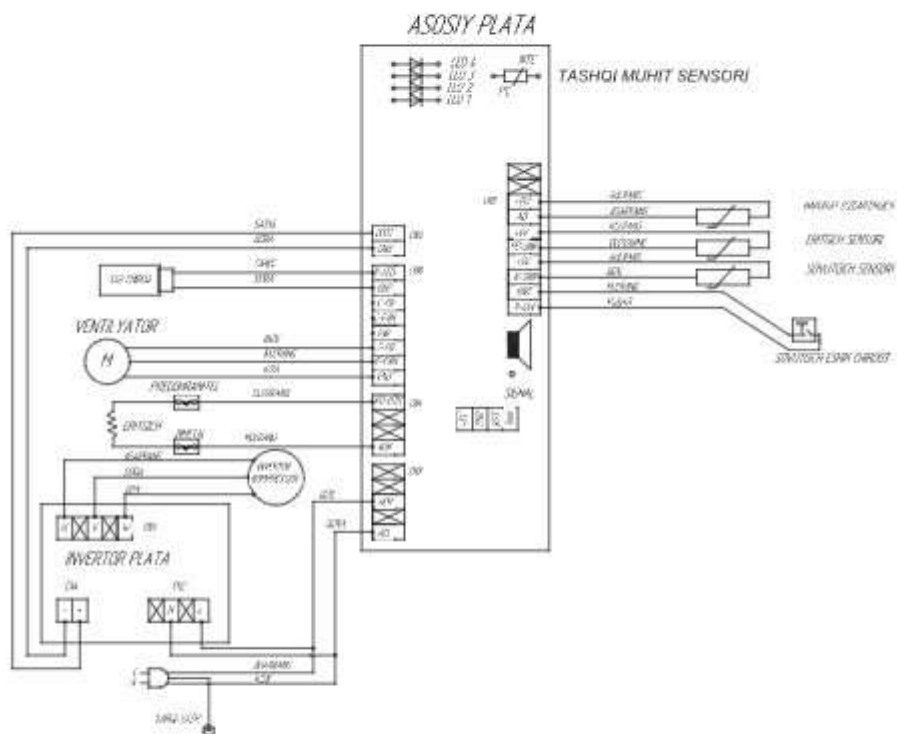



- **ELEKTRIK SXEMA.** (HD-430RWEN\*\*, HD-455RWEN\*\* invertor kompressorli modellari uchun)

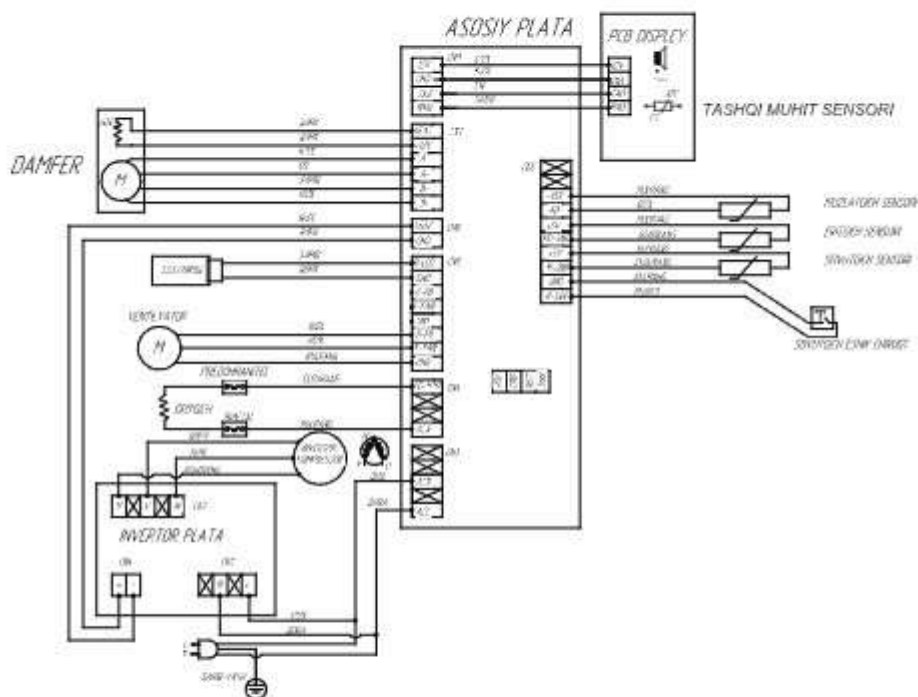

**■ NOSOZLIKLAR VA ULARNI BARTARAF QILISH USULLARI**

MUAMMO	YECHIMI
Jihoz umuman ishlamayпти yoki harorat judayam yuqori.	<ul style="list-style-type: none"> <li>• Quvvat simi elektr tarmog'iga to'g'ri ulanganini tekshiring.</li> <li>• Old paneldagi harorat sozlagich to'g'ri o'rnatilganmi?</li> <li>• Jihozga bevosita quyosh nuri tushadimi yoki jihoz yaqinida biror issiqlik chiqaruvchi manba bormi?</li> <li>• Jihozning orqa tomoni devorga yaqin turibdimi?</li> </ul>
Sovutgichdagi mahsulotlar muzlab qolgan	<ul style="list-style-type: none"> <li>• Old paneldagi harorat sozlagich eng past haroratga o'rnatilganmi?</li> <li>• Tevarak atrofdagi harorat judayam past emasmi?</li> <li>• Tarkibida suv miqdori yuqori bo'lgan mahsulotlarni sovutgichning eng sovuq qismida saqladimmi?</li> </ul>
Sovutgichdan g'alati shovqin chiqayпти.	<ul style="list-style-type: none"> <li>• Jihoz mustahkam, tekis polga o'rnatilganligini tekshiring.</li> <li>• Jihozning orqa tomoni devorga yaqin turibdimi?</li> <li>• Jihoz orqa yoki tagiga begona predmetlar tushmaganimi?</li> <li>• Shovqin jihoz kompressoridan chiqayптиmi?</li> <li>• Sovutgich ichidan tiqilovchi tovush eshitilishi mumkin; bu normal holat. Turli aksessuarlarning siqilishi yoki kengayishi natijasida shunday ovoz chiqadi.</li> </ul>
Jihoz old qirralari va yon yuzalari issiq; bug' hosil bo'la boshlayпти.	<ul style="list-style-type: none"> <li>• Jihoz old burchaklarida issiqqa bardoshli trubalar o'rnatilgan bo'lib, ular bug' hosil bo'lishini oldini oladi. Tevarak atrofdagi harorat ko'tarilganda, bu har doim ham samara bermaydi. Shu bilan birga, bu hol normal holat hisoblanmaydi.</li> <li>• O'ta namchil ob-havoda jihozning tashqi yuzasiga bug' hosil bo'ladi, bu paytda havodagi hamlik jihozning sovuq yuzasi bilan to'qnashadi.</li> </ul>
Muz generatori muz tayyorlamayпти.	<ul style="list-style-type: none"> <li>• Muz tayyorlashni boshlashdan oldin, sovutgichni o'rnatgandan keyin 12 soat kutdingizmi?</li> <li>• Muz tayyorlashning qo'll funksiyasini to'xtatdingizmi?</li> <li>• Muzlatish bo'lmasi harorat juda yuqorimi? Muzlatish bo'lmada pastroq haroratni o'rnatib ko'ring.</li> <li>• Suv idishni suvga to'ldirdingizmi?</li> <li>• Suv idishni to'g'ri ulanganligini tekshirdingizmi?</li> </ul>
Jihoz ichidan qulqullagan tovush eshitiladi.	<ul style="list-style-type: none"> <li>• Bu sovutuvchi agent bo'lib, jihoz ichida sovutishni amalga oshiradi.</li> </ul>
Jihoz ichida yoqimsiz hid bor.	<ul style="list-style-type: none"> <li>• Ichida buzilgan mahsulot bormi?</li> <li>• O'tkir hidli oziq-ovqat mahsulotlari (masalan, baliq) germetik material bilan o'rnatilganligiga ishonch hosil qiling.</li> <li>• Vaqti-vaqti bilan muzlatish bo'lmagini tozalab turing va barcha buzilgan yoki buzilganga o'xshagan mahsulotlarni tashlab yuboring.</li> </ul>
Jihoz devorlarida qirov qatlami bor.	<ul style="list-style-type: none"> <li>• Sovutgich ichida saqlanayotgan mahsulotlar ventilatsiya tesliklarini to'sib qo'ymaganini tekshiring.</li> <li>• Mahsulotlarni shunday joylangki, bo'lmada maksimal ventilyatsiya ta'minlansin.</li> <li>• Eshik oxirigacha yopilganmi?</li> </ul>
Jihozning ichki devorlari va sabzavotlar atrofida bug' hosil bo'lyapti.	<ul style="list-style-type: none"> <li>• Tarkibida suv miqdori yuqori bo'lgan mahsulotlar ochiq holatda va yuqori namlik darajasi sharoitida saqlanmoqda yoki eshik uzoq vaqt ochiq holatda qoldirilgan.</li> <li>• Mahsulotlarni qopqoqli idishda yoki germetik konteynerlarda saqlang</li> </ul>



**Hurmatli xaridor (ISTE'MOLCHI)**, mahsulotda biror bir kamchilik, shikastlanish yoki nosozlik mavjudligini kafolat muddati davomida yoki undan keyin aniqlasangiz qisqa muddat ichida vakolatli servis markaziga murojaat eting yohud kafolat talonida ko'rsatib o'tilgan telefon raqamiga qo'ng'iroq qiling. Servis markaziga murojaat qilishda sovutgich modeli va seriya raqamini taqdim qiling.

#### Utilizatsiya

Sovutgichni qadoqlashda foydalaniladigan materiallar, ikkilamchi xom-ashyolarni qabul qilish punktlariga topshirilsa, ularni qayta ishlash va undan yana foydalanish mumkin.



**DIQQAT!** Bolalarning qadoqlash materiallari bilan o'ynashlariga yo'l qo'ymang, aks holda qadoqlash plyonkalarini chigallashtirish yoki karton quti ichiga tushib ketish natijasida bo'g'ilib qolish xavfi mavjud.

Utilizatsiya qilinishi lozim bo'lgan sovutgichni, mamlakat qonunchiligiga muvofiq holda utilizatsiya qilish va tarmoq shnurini uzib yaroqsiz holga keltirish kerak.

Sovutish tizimida mavjud bo'lgan R600a xladagenti esa mutaxassis tomonidan utilizatsiya qilinishi kerak. Sovutish tizimi quvurlari utilizatsiya qilingunga qadar shikastlanmaganligini tekshirish va bunga e'tiborli bo'lish lozim.

#### Hurmatli xaridor!

«ARTEL» savdo belgisi Sizning tanlovingiz uchun minnatdorchilik bildiradi hamda foydalanish qoidalariga rioya etilganda mazkur mahsulotning yuqori sifat bilan nuqsonsiz ishlashiga kafolat beradi.

## Eshiklar ochilish holatini qarama-qarshi holatga o'zgartirish

Sovutgich eshigi holatini qarama-qarshi holatga o'zgartirishda oldin qurilmaning manbaga ulash vilkasini uzib qoying. Eshiklarining ochilish tomonini o'zgartirish ishlarini faqat **Artel** kompaniyasining servis markazi tomonidan bajarilishini tavsiya etadi. U to'lov asosida va mijoz hisobidan amalga oshiriladi.

Eshiklarni ochilish tomonini o'zgartirishga qilingan harakat bilan yetkazilgan har qanday zarar qurilma ishlab chiqaruvchisining kafolati bilan qoplanmaydi. Ushbu sabab bo'yicha talab etiladigan har qanday ta'mirlash ishlari to'lov asosida mijozlarning hisobidan amalga oshiriladi.

Sovutgich eshigining ochilish tomonini o'zgartirish oldindan sovutgich asosiy elektr energiyasi manbaidan uzib qo'yilganiga va sovutgichning ichidan barcha mahsulotlar chiqarib olinganiga ishonch hosil qiling.

Agar mijoz foydalanuvchi uchun qo'llanmadagi yo'riqnomani bajara olmasligini his qilsa, ushbu o'zgarishni amalga oshirish uchun Artel kompaniyasining malakali mutaxassisiga murojaat qilish kerak.

Eshikning ochilish tomoni o'zgarganidan so'ng sovutgichni darrov manbaga ulamang, bir soatdan kamroq vaqt kutib turing.

**Eshiklar ochilish holatini qarama-qarshi holatga o'zgartirish 1- ilova**

HD-430RWENS\*\*, HD-455RWENS\*\* modellari uchun

1. Simlarning himoyasini (1) va eshik qopqog'ini (2) olib tashlang.



2. Ilgakni kiritish uchun quyidagi suratlarda ko'rsatilganiday halqa qopqog'ini yechib oling.

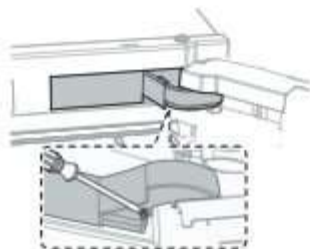

3. Simlarni bir-biridan ajratib oling (eshik displeyli modellar uchun). Keyin yuqori tirgakni 2 ta vintini otvertka yordamida bo'shatib va tirgakni echib oling. Eshik og'ir, shu bois eshikni yechib olayotganda jarohatlanmaslik uchun e'tiborli bo'ling.

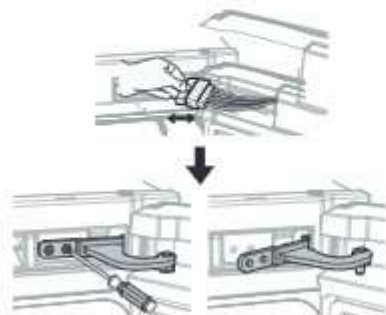

4. Sovutgich eshigini vertikal tarzda tepaga sekin ko'targan holda o'rtta tirgakdan echib oling.

Eshik og'ir, shu bois eshikni yechib olayotganda jarohatlanmaslik uchun e'tiborli bo'ling.

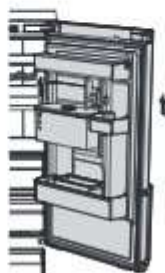

5. O'rtta tirgakni 3 ta vintini xochsimon otvortka yordamida bo'shatib turib o'rtta tirgakni qismlarga ajrating.

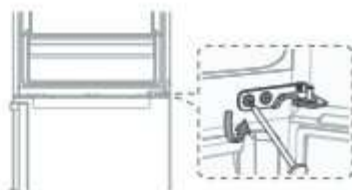

6. Muzlatish kamerasining eshigini vertikal tarzda tepaga asta ko'targan holda uni pastki tirgakdan echib oling. Eshik og'ir, shu bois eshikni yechib olayotganda jarohatlanmaslik uchun e'tiborli bo'ling.





7. Sovutgichni ehtiyotkorlik bilan yotqizing. Oyoqchasini (1) va tirgakni (2) yeching

**oldin**



**keyin**



8. Sovutgichning pastki o'ng tomonidagi vintni (1) va muzlatish kamerasining eshigini yechib oling. Avtomat richag tutashtruvchining (2) holatini o'ng tomondan chap tomonga almashtiring.



9. O'rtga tirgakni otvertka yordamida o'rnatib. Oldin muzlatish kamerasining eshigini va o'rtga tirgakni yig'ing. Keyin pastki tirgak va sovutgich eshigini yig'ing. Bunda to'plamdagi tirgakni yuqori holatda joylashtiring.

**Eshiklarni yig'ish jarayoni.**

O'rtga tirgak → Muzlatish kamerasining eshigi → Pastki tirgak → Sovutgich eshigi va to'plamdagi tirgak yuqori holatda. Ish paytida jarohatlanmaslik uchun ehtiyot bo'ling

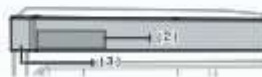

10. Pastki tirgakni va oyoqchani holatini almashtiring (O'ngdan → Chapga). Muzlatish kamerasining eshigini o'rtga tirgakka o'rnatgandan keyin pastki tirgakni yig'ing.

Yo'naltiruvchining avtomat tutashtruvchisini va tirgak o'qini (1) yechib oling.

Tirgak o'qini va yo'naltiruvchisining avtomat tutashtruvchisini ushbu suratda ko'rsatilganiday qilib o'rnatib.

Boshqaruv pultining qopqog'idan (3) boshqaruv pulti qoplamasini (2) suratda ko'rsatilganiday qilib yechib oling.

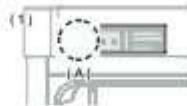

11. Boshqaruv pultining qoplamasini (1) yechib olgandan keyin simlar eshikchasing yo'nalishini (2) sovutgich eshigidagi qarama-qarshi yo'nalishda almashtiring (faqat displeyli model uchun). Boshqaruv qopqog'ini suratda (3) ko'rsatilganiday qilib vint (A) yordamida to'plang.



12. Tapa tirgakni o'qini olish uchun 12mm lik gayka kalitidan foydalaning.

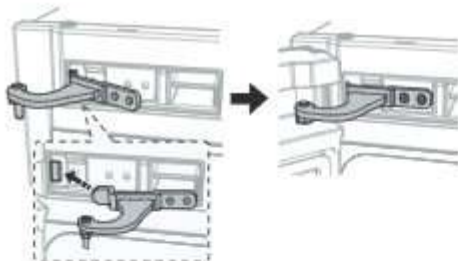
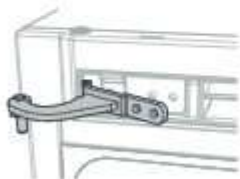

13. Tirgashni biroz kattalashtirish uchun tepa tirgakni kiriting, keyin sovutgichni yig'ish uchun tepa tirgakni olib tashlang.

### Tepa tirgakni yig'ish

- Sovutgich eshigiga tepa tirgakni o'rnatib.
- O'rta tirgakni sovutgichning eshigiga o'rnatib.
- Tepa tirgakni tepa plankaga o'rnatib.
- Vintni qotirib.



14. Simni ulang va uni boshqaruv simni tirgak qopqog'iga o'rnatib, keyin quyidagi suratda ko'rsatilganiday birlashtirilishini ta'minlagan holda fikslarni aylantiring.

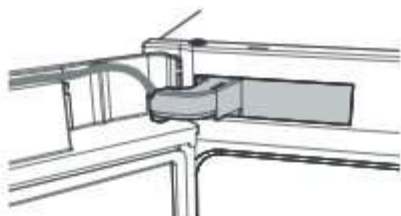

15. Halqa qopqog'ini o'rnatib, bunda uning holatini halqa bo'ylab markazlashtiring.



16. Simlar eshikchasining yo'nalishini qarama-qarshi yo'nalishga o'zgartirib va eshik qopqog'ini yig'ing.

HD-360FWEN, HD-395FWEN modellari uchun

1. Sovutgichning yuqori tirgak qopqog'ini echish uchun vintni xochsimon (+) otvyortka yordamida bo'shatib va qopqoqni echib oling.



2. Keyin yuqori tirgakning 3 ta vintini xochsimon (+) otvyortka yordamida bo'shatib va yuqori tirgakni yechib oling.



3. Muzlatgich kamerasi eshigini vertikal tarzda tepaga sekin ko'targan holda o'rtga tirgaktan echib oling.



**ESLATMA:**

Eshik og'ir, shu bois eshikni yechib olayotganda jarohatlanmaslik uchun e'tiborli bo'ling.

4. Chap tarafdagi plastmassali qopqog' yassi kallakli (-) otvyortka yordamida rasmda ko'satilgandek astalik bilan qopqoqni yechib oling.



5. O'rtga tirgakni 3 ta vintini xochsimon otvyortka yordamida bo'shatib turib o'rtga tirgakni qismlarga ajratib.

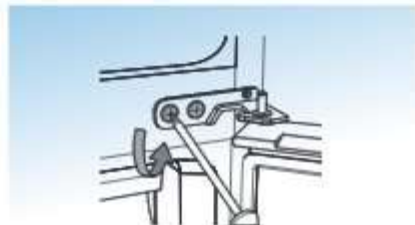

6. Sovutgich kamerasining eshigini vertikal tarzda tepaga asta ko'targan holda uni pastki tirgaktan echib oling.



**ESLATMA:**

Eshik og'ir, shu bois eshikni yechib olayotganda jarohatlanmaslik uchun e'tiborli bo'ling.

7. Sovutgichni ehtiyotkorlik bilan yotqizing. Oyoqchasini (1) va tirgakni (2) yeching



8. Pastki tirgak va oyoqchasining holatini almashtiring (o'ng-chap).



9. Yo'naltiruvchi avtomat tutashiruvchisini va tirgak o'qini. Tirkak o'qini va yo'naltiruvchining avtomat tutashiruvchisini ushbu suratda ko'rsatilganiday qilib o'rnatib.



10. Sovutgichning pastki o'ng tomondagi vintni (1) va muzlatish kamerasining eshigini yechib oling. Avtomat richag tutashiruvchining (2) holatini o'ng tomondan chap tomonga almashtiring.

oldin



keyin



11. O'rta tirgakni otvertika yordamida o'rnatib. Oldin sovutish kamerasining eshigini va o'rta tirgakni yig'ing.



12. Tapa tirgakni o'qini ajratib olish uchun 10 mm lik gaykali kalitidan foydalaning.



13. Sovutgich kamerasi eshigini pastki tirgakka o'rnatib. Keyin o'rta tirgakni vintlar bilan qotirib.

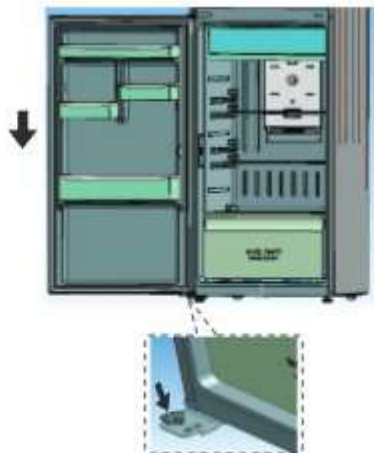

#### ESLATMA:

Eshik og'ir, shu bois eshikni o'rnatayotganda jarohatlanmaslik uchun e'tiborli bo'ling.

14. Muzlatgich kamerasi eshigini o'rtga tirgakka o'rnatish.



15. Tepa tirgakni 3 ta vint bilan otvyortka yordamida sovutgichning tepa qismiga oqotiring. Oldin sovutish kamerasining eshigini va o'rtga tirgakni yig'ing.



16. Sovutgichning yuqori tirgak qopqog'ini tirgakka o'rnatish va vint bilan xochsimon (+) otvyortka yordamida qopqoqni qotiring.



17. Chap tarafdagi plastrmassali qopqoq yassi kallakli (-) otvyortka yordamida rasmda ko'satilgandek astalik bilan qopqoqni yechib oling.







Ishonchli va barakali ™

artel

Надёжно и выгодно™

RU

# GRAND INVERTER

ХОЛОДИЛЬНИК



**ИНСТРУКЦИЯ**  
ПО ПРИМЕНЕНИЮ  
HD-360FWEN  
HD-395FWEN  
HD-430RWEN\*\*  
HD-455RWEN\*\*

СЕРВИС | ЗАПЧАСТИ | АКСЕССУАРЫ



@artelelectronics





## ■ БЫТОВЫЕ ХОЛОДИЛЬНИКИ NO FROST

### ■ СОДЕРЖАНИЕ

Предупреждения по безопасности.....	4
Общие инструкции к применению.....	5
Описание продукта, модель, рабочие характеристики.....	8
Принцип работы (настройка и.....)	11
Перевозка, упаковка, погрузка и хранение	
Ввод в	
Техническое обслуживание и ремонт.....	20
а) Электрическое подключение	
б) Электрическая схема	
Неисправности-причины-решения.....	25



#### Уважаемый покупатель!

Благодарим Вас за покупку холодильников **ARTEL**. Мы рады предложить вам функциональную и дизайнерскую разработку, изготовленную в соответствии с высокими требованиями к качеству продукции.

Мы уверены, что вы будете рады от покупки продуктов компании **ARTEL**. Пожалуйста, внимательно прочитайте эту инструкцию перед использованием. В ней содержатся важные руководства по безопасному использованию бытовых холодильников и их хранению. Бережно храните это "Руководство по эксплуатации".

#### Важные инструкции по условным знакам, показанным ниже:



Работы, которые должны быть выполнены с соблюдением правил, чтобы не подвергать опасности здоровья потребителей.



Работы, которые необходимо выполнить, чтобы предотвратить повреждение холодильника.



Полезная информация и советы по использованию холодильников.

\*\* Звездочки обозначают различные варианты моделей и могут заменяться цифрами (0-9) или буквами (A-Z).

## ■ ПРЕДУПРЕЖДЕНИЯ ПО БЕЗОПАСНОСТИ

Холодильник выполнен по типу защиты от поражения электрическим током класса 1, поэтому при эксплуатации холодильника соблюдайте правила электробезопасности:

- перед подключением холодильника к электрической сети проверьте исправность розетки, вилку и шнур электропроводки на отсутствие нарушений изоляции;
- при наличии замыкания токоведущих частей на корпус холодильника (пощипывание при касании металлических частей) отключите холодильник от сети и вызовите специалиста для устранения неисправности;
- не прикасайтесь одновременно к холодильнику и устройствам, имеющим естественное заземление (газовая плита, радиаторы отопления, водопроводные краны и т.д.);
- отключайте холодильник от сети, вынув штепсельную вилку из розетки, на время: уборки его внутри и снаружи, мытья полов под холодильником, устранения неисправностей и др.

Запрещается эксплуатация холодильника в помещениях, характеризующихся наличием в них следующих условий:

- особой сырости (когда потолок, стены и предметы, находящиеся в помещении, покрыты влагой);
- химически активной среды (помещение, в котором постоянно или длительное время содержатся пары или образуются отложения, которые разрушают токопроводящие части);
- токопроводящих полов (металлических, земляных, железобетонных).

В целях пожарной безопасности запрещается устанавливать в холодильнике лампочку мощностью более 2 Вт.

В холодильной системе холодильника содержится хладагент изобутан (R600a)



**ВНИМАНИЕ!** Не нарушайте герметичность холодильной системы. Не

применяйте предметы и устройства для удаления снегового покрова, не рекомендованные в руководстве по эксплуатации холодильника. Не используйте электрические приборы внутри холодильника.



**ВНИМАНИЕ!** При повреждении холодильной системы необходимо тщательно проветрить помещение и не допускать появления открытых источников огня вблизи холодильника, так как изобутан легко воспламеняющийся газ.



**ВНИМАНИЕ!** Не устанавливайте холодильник в непосредственной близости от легко воспламеняющихся и распространяющих огонь предметов и веществ (шторы, лаки, краски и т.п.).



**ЗАПРЕЩАЕТСЯ** устанавливать холодильник в нишу или встраивать его в мебель, а также перекрывать зазор образуемый задними упорами, между задней стенкой холодильника и стеной помещения.

Для обеспечения пожарной безопасности **ЗАПРЕЩАЕТСЯ**:

- подключать холодильник к электрической сети, имеющей неисправную защиту от токовых перегрузок. Электрическая сеть должна иметь устройство защиты, рассчитанное на ток до 10 А;
- использовать для подключения холодильника розетку без заземляющего контакта;
- использовать для подключения холодильника к электрической сети переходники, многочисленные розетки (имеющие два и более мест подключения) и удлинительные шнуры;
- хранить в холодильнике крепкие алкогольные напитки (с содержанием спирта 40% и выше) в неплотно закрытых бутылках;
- хранить в холодильнике взрывоопасные вещества;
- хранить в морозильной камере стеклянные ёмкости с замерзающими жидкостями;
- эксплуатировать холодильник при отсутствии сосуда для сбора талой воды на компрессоре;
- устанавливать на поверхность холодильника другие электрические приборы (например, микроволновая печь, тостер и др.), а также ёмкости с жидкостями, комнатные растения во избежание попадания влаги на элементы электропроводки.

## ■ ОБЩИЕ ИНСТРУКЦИИ К ПРИМЕНЕНИЮ

Холодильники бытовые двухкамерные и однокамерные (далее по тексту — холодильник) предназначены для хранения продуктов в охлаждённом и замороженном состоянии, приготовления пищевого льда и охлаждения напитков в быту. Приемлемая температура окружающего воздуха для эксплуатации холодильника от +16°С до +38°С. Холодильник работает на источнике, где частота 50 Гц переменного тока и напряжение 220В (±10%).

**При покупке холодильника проверьте его работоспособность и целостность, а также отсутствие в нем механических повреждений с участием продавца. После продажи холодильника производитель не принимает возражений на механические повреждения в нем и его целостность.**

Холодильники имеют следующие удобства:

- возможность монтажа полок на разной высоте;
- выход растворенной воды из холодильника;
- автоматическое оттаивание охлаждающих и морозильных камер;
- ширина охлаждающих и морозильных секций.

**Внимание:** Требуется заполнения даты продажи и простановки штампа Продавца в Гарантийном талоне холодильника.

Конструкция холодильника постоянно совершенствуется, поэтому возможны некоторые изменения, не отражённые в настоящем Руководстве.

Холодильник распакуйте, и освободите от транспортировочного дна. С помощью регулировочных опор отрегулируйте устойчивое положение холодильника на полу, при этом верхняя плоскость должна находиться в горизонтальном положении.

Для того, чтобы дверь холодильника стремилась закрываться сама, без вашей помощи, при помощи регулировочных опор установите холодильник с небольшим (5-7 мм) наклоном назад.

Перед началом эксплуатации, холодильник вымойте тёплым мыльным раствором внутри и снаружи, насухо протрите и проветрите в течение часа при открытой двери.

Устанавливайте холодильник вдали от источников тепла, в месте, недоступном для прямых солнечных лучей (Рис 2).



Рис. 2

Перед запуском холодильник должен простоять не менее 12 часов, при комнатной температуре с открытой дверью. Не продержав при комнатной температуре, мгновенный запуск холодильника может нарушить работу компрессора двигателя и прокачать масло в систему охлаждения. Это приводит к сбою в работе холодильника. В холодильниках, в соответствии с потребностью, можно менять положение открывания дверей в противоположную сторону.

Холодильник подключается к розетке через штепсельную вилку. Перед подключением холодильника к сети необходимо проверить, соответствует ли напряжение на источнике напряжению, указанному на вкладке, прикрепленной к внутренней стороне холодильника.

В холодильнике используется теплоизоляционный материал пенополиуретан, который может дать усадку. Возможные проявления незначительных неровностей на поверхности холодильника, вызванное усадкой пенополиуретана, не влияет на работу холодильника и не ухудшает теплоизоляцию.

#### **Хранение продуктов.**

Свежие продукты, предназначенные для хранения при температуре выше 0°C, размещайте в холодильной камере.

Имейте в виду, что температура в отсеке нижней части холодильника, выше температуры верхней части холодильной камеры, поэтому мы рекомендуем вам поместить скоропортящиеся продукты верхний отсек. (В отличие от моделей HD-430RWEN\*\* и HD-455RWEN\*\*). Температурный режим в холодильнике регулируется автоматически, с помощью электронного табло. В таблице 1 приведены примерные сроки хранения продуктов.

Таблица 1

Продукты	Сроки хранения в днях											
	1	2	3	4	5	6	7	8	9	10	11	12
Рыба	■	■	■									
Мясо	■	■	■	■	■							
Фарш	■	■	■	■	■							
Жир	■	■	■	■	■	■	■					
Сыр	■	■	■	■	■	■	■	■	■			
Молоко	■	■	■	■	■	■	■	■	■	■		
Яйца	■	■	■	■	■	■	■	■	■	■	■	■
Фрукты овощи	■	■	■	■	■	■	■	■	■	■	■	■
	Без нарушения качества вкуса											
	Поддержание качества вкуса в удовлетворительном состоянии											

Продукты, предназначенные для длительного хранения в замороженном состоянии, вначале заверните в полиэтиленовую плёнку или алюминиевую фольгу и поместите в холодильник. Храните в целлофане, полиэтиленовой плёнке или алюминиевой фольге не упакованные продукты, а также продукты с резким запахом. Во избежание появления неприятных запахов, запрещается хранить лекарственные средства без герметичной упаковки.

 Хранение жидкостей в открытых емкостях без упаковки приводит к образованию влаги на двери холодильника и ухудшению работы холодильника. При размещении холодильника у стены, расстояние между стеной и холодильником должно быть не менее 50 мм. Это служит для правильной циркуляции потока воздуха. (рис. 3)



Рис 1



Рис 3

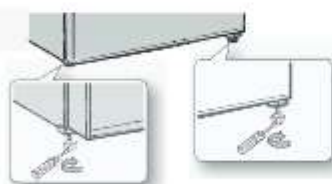

Рис 4

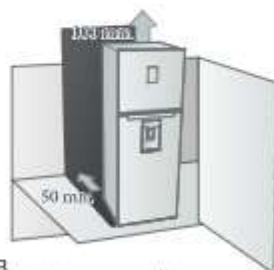

**■ ОПИСАНИЕ ПРОДУКТА, МОДЕЛЬ, РАБОЧИЕ ХАРАКТЕРИСТИКИ**
**Технические характеристики**
**Таблица 2**

Описание	Модели	ARTEL HD-360FWEN	ARTEL HD-395FWEN	ARTEL HD-430RWEN**	ARTEL HD-455RWEN**
	Температура холодильной камеры, С°		От 0 до +8	От 0 до +8	От 0 до +8
Температура морозильной камеры, С°		-18	-18	-18	-18
Тип бытового холодильника	Холодильник с морозильным отделением (***)II типа				
Номинальная потребляемая мощность, Вт		65	80	67	70
Автоматическая система разморозки "без инеобразования"		Имеется	Имеется	Имеется	Имеется
Климатический класс		ST, N	ST, N	ST, N	ST, N
Класс защиты от поражения током		I	I	I	I
Номинальное время повышения температуры пищевых продуктов в морозильном отделении, в часах		11			
Общий объем (л)		278	305	330	350
Общий объем для хранения свежих продуктов (л)		218	245	232	252
Общий объем для хранения замороженных продуктов (л)		60	60	98	98
		5	5	--	--
Номинальное напряжение тока и частота (В, Гц)		220-240,50	220-240,50	220-240,50	220-240,50
Полная входная мощность, (Ампер)		N : 1 ST: 1	N : 1 ST: 1	N : 1 ST: 1	N : 1 ST: 1
Мощность лампы (Вт)		LED 1.1	LED 1.1	LED 1.1	LED 1.1
Класс энергоэффективности		A+	A+	A+	A+
Потребление электроэнергии, (кВт*ч/год)		252	262	286	293
Мощность замораживания (кг/24 час)		2.7	3	4.5	4.5
Символ маркировки самого холодного отделения					
Тип охлаждающего агента		R600a	R600a	R600a	R600a
Уровень звуковой мощности, (дБ)		37	37	37	37
Вес с упаковкой, (кг)		56.5	58.5	72	73.5
Вес без упаковки, (кг)		52	54	67	68
Габариты в упаковке (Ш*Г*В) (мм)		666*724*1555	666*724*1670	666*724*1935	666*724*2016
Габариты без упаковки (Ш*Г*В) (мм)		595*676*1490	595*676*1608	595*676*1858	595*676*1940

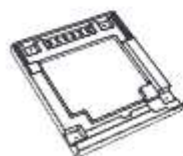
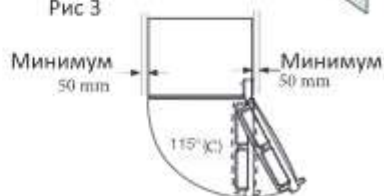
Комплектность поставки холодильника представлена в таблицах 4 и 5.

Таблица 3 \*

Составные части	Модель	
	HD-360FWEN	HD-395FWEN
Пола морозильной камеры	1	1
Ледогенератор в сборе	1	1
Барьер морозильной камеры	2	2
Стеклопанель крышки ящика для овощей	1	1
Барьер большой	1	1
Барьер средний	-	1
Барьер малый	2	2
Ящик (для овощей и фруктов)	1	1
Большая стеклянная полка холодильной камеры	2	2
Форма для яиц	2	2
Ящик для длительного хранения	1	1
Руководство по эксплуатации	1	1

Таблица 4\*

Основные части	Модель	
	HD-430RWEN**	HD-455RWEN**
Стеклопанель морозильной камеры	1	1
Ящик для замораживания и хранения	3	3
Большая стеклянная полка холодильной камеры	3	3
Крышка (стеклянная) ящика для овощей и фруктов	1	1
Барьер большой	1	1
Барьер средний	1	1
Барьер малый	2	2
Ящик (для овощей и фруктов)	1	1
Дополнительные детали двери	2	2
Форма для яиц	2	2
Форма для льда	1	1
Руководство по эксплуатации	1	1
Винная полка	1	1

\* - Конструкция холодильника постоянно совершенствуется, поэтому могут быть некоторые изменения.

Расположение съемных и других частей холодильников

Рис 5

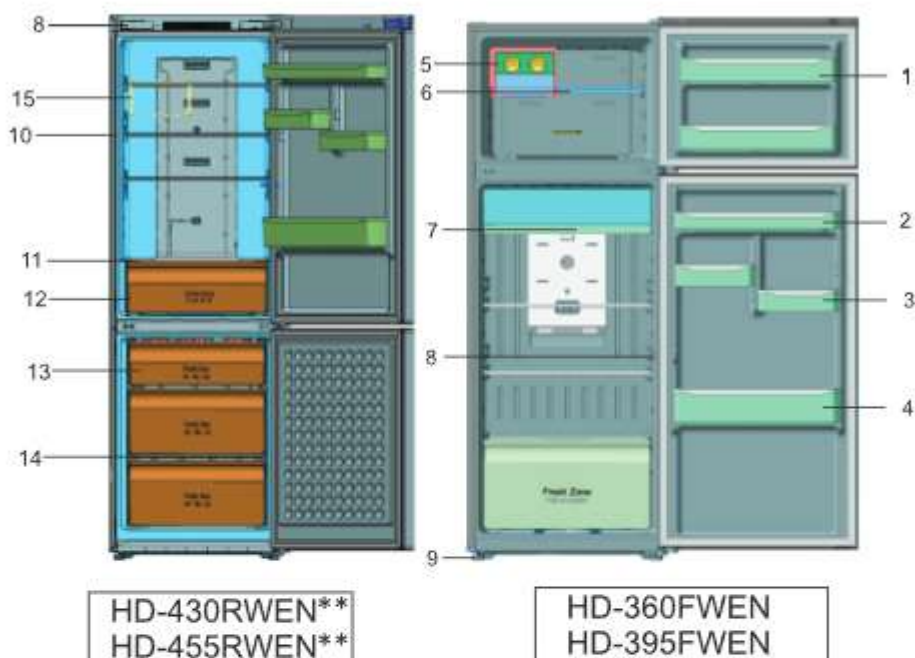

- 1-Барьер в холодильной камере;
- 2-Барьер средний;
- 3-Барьер малый;
- 4-Барьер большой;
- 5-Ледогенератор в сборе;
- 6-Полка морозильной камеры;
- 7-Ящик для длительного хранения;
- 8-Выключатель лампы;
- 9-Опора регулировочная;
- 10-Полка стеклянная холодильной камеры;
- 11-Стеклополка для овощей и фруктов;
- 12-Ящик (для овощей и фруктов);
- 13-Ящик морозильной камеры;
- 14-Стеклополка морозильной камеры.
- 15-Винная полка

\* - Конструкция холодильника постоянно совершенствуется, поэтому могут быть некоторые изменения.

## ■ ПРИНЦИП РАБОТЫ

Использование дисплея управления.



### 1. Показатели

A: Символ быстрого охлаждения; B: Символ быстрого замораживания; C: Символ блокировки и разблокировки; D: Символ отпуска; E: Символ эконома режима; Q: Символ предупреждающего сигнала.

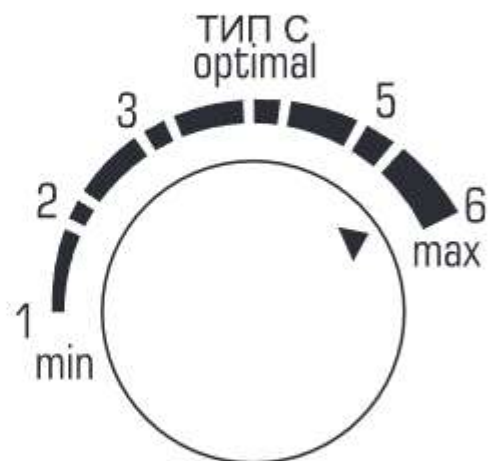
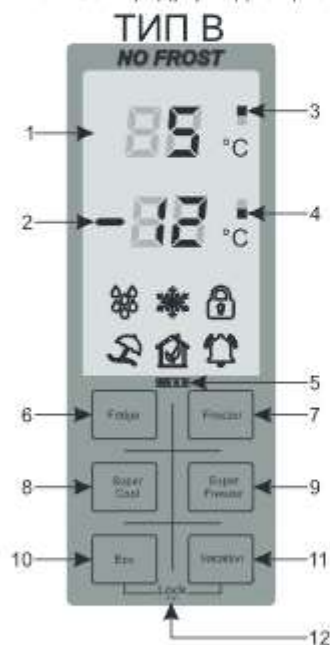

## Темп. контроль

### 2. Дисплей

1: Символ температура холодильной камеры; 2: Символ температура морозильной камеры; 3: Символ холодильной камеры; 4: Символ морозильной камеры; 5: Символ маркировки самого холодного отдела; 6: Кнопка управления холодильной камерой; 7: Кнопка управления морозильной камерой; 8: Кнопка управления быстрого охлаждения; 9: Кнопка управления быстрой заморозки; 10: Кнопка управления энергосбережения; 11: Кнопка управления отпуска; 12: Кнопка блокировки и разблокировки (нажимайте 3сек).

### 3. Холодильная камера (FRIDGE)

Нажмите кнопку **FRIDGE** , чтобы установить температуру в холодильнике в диапазоне от 1°C до 7°C. Значение температуры по умолчанию равно 5°C, при каждом нажатии кнопки "FRIDGE" температура меняется в следующем порядке, а индикатор температуры отображает температуру, которую вы хотите.



### 4. Морозильная камера (FREEZER)

Нажмите кнопку **FREEZER** , чтобы установить температуру в морозильной камере в диапазоне от -15°C до -23°C. Значение температуры по умолчанию равно -19°C, при каждом нажатии кнопки **FREEZER** температура меняется в следующем порядке, а индикатор температуры отображает температуру, которую вы хотите.





### 5. Режим Super cool (быстрое охлаждение)

Нажмите кнопку Super cool, чтобы включить режим быстрого охлаждения. На дисплее загорается индикатор Super cool . В этом режиме температура в холодильной камере будет находиться в диапазоне +1 °C градуса в течение 8 часов. Камера охлаждения автоматически выходит из режима быстрого охлаждения через 8 часов, а температура падает до 5°C. В этом режиме температура морозильной камеры остается без изменений. В случае, непреднамеренной активации режима **Super cool**, рекомендуется нажать кнопку **FRIDGE**, чтобы перейти к стандартному режиму.

### 6. Режим Super freezer (быстрое замораживание)

Нажмите кнопку Super freezer, чтобы включить режим быстрого замораживания. На дисплее горит индикатор Super freezer . В этом режиме температура в морозильной камере доходит до -25°C градусов (замерзает) в течение 24 часов, что служит для приготовления большего количества потребляемого льда. Когда морозильная камера достигает заданной температуры после 24 часов, она автоматически выходит из режима быстрой заморозки, а индикатор температуры падает до -19°C. В период работы этого режима потребление электроэнергии также увеличивается. В случае, непреднамеренной активации режима **Super freezer**, рекомендуется нажать кнопку **FREEZER**, чтобы перейти к стандартному режиму.



### 7. Включение и выключение режима энергосбережения (ECO).

Чтобы выбрать режим энергосбережения, нажмите кнопку **ECO**  и перейдите в режим энергосбережения. На дисплее загорится индикатор **ECO** . Во время режима **ECO** температура холодильника и морозильника ограничивается, т. е. если температура в холодильной камере составляет +6°C, то температура в морозильной камере достигнет -16°C. Режим **ECO** служит для снижения потребления электроэнергии в период, когда вы находитесь в длительном путешествии. Для выхода из режима **ECO** нажмите одновременно кнопки **FRIDGE** и **FREEZER**.

## 8. Запуск режима отпуска (VACATION)

Чтобы выбрать режим отпуска, нажмите кнопку **VACATION** и выберите режим отпуска. На дисплее загорится индикатор **VACATION** . Этот режим служит для того, чтобы минимизировать потребление энергии, когда вы отправитесь в отпуск или в командировку на длительный срок, и вам не нужно использовать холодильник. При активации функции **VACATION** работает морозильная камера. При включении этого режима температура в холодильной камере может достигать +15°C градусов, а в морозильной камере -17°C градусов. Этот режим рекомендуется использовать, когда вы не находитесь дома в течение длительного времени. В случае непреднамеренной активации режима **VACATION** следует нажать кнопку **FRIDGE** или **FREEZER**, чтобы перейти к стандартному режиму.

## 9. Функция блокировки и разблокировки

Чтобы включить эту функцию, нужно одновременно удерживать кнопки **ECO** и **VACATION** в течение 1 секунды и дисплей будет заблокирован. На дисплее будет гореть индикатор блокировки , и кнопки не будут работать. Если одновременно удерживать кнопки **ECO** и **VACATION** в течение 3 секунд, экран будет разблокирован. На дисплее индикатор блокировки  разблокируется.

После завершения работы, подсветка автоматически выключится через 30 секунд. Достаточно нажать на любую кнопку, чтобы снова активировать дисплей.

## 10. Управление дверью

При открытии двери холодильника, дисплей и внутренняя лампа холодильника включатся. Если дверь холодильника не закрыть или удерживать ее в открытом состоянии более чем 2 минут, индикатор предупреждения **BUZZER**  загорится на дисплее, система будет предупреждать об этом с помощью сигнала. Сигнал прекратится, только после закрытия дверцы.

## 11. Значок 3 звезды на дисплее холодильника

Этот символ указывает на уровень замораживания морозильной камеры холодильника, температура составляет -18°C и ниже. Это позволяет хранить некоторые виды продукции до года. Каждая звездочка \* означает -6 градусов.

## 12. Напоминание о неисправности

Если на дисплее появятся значки E1-EH, то это означает, что холодильник в неисправном состоянии. В случае какого-либо отказа, холодильник может продолжать работать, но обязательно следует провести техническое обслуживание. (Для моделей HD-430RWEN\*\* и HD-455RWEN\*\*)

Сообщение	E 1	E 2	E 3	E 4	E 5	E 6	E 7	E H
Неисправности	Датчик температуры морозильной камеры	Датчик температуры холодильной камеры	Датчик ТЭН оттайки	Датчик внешней среды	Неисправность в системе разморозки	Неисправность в панели управления	Неисправность вентилятора	Высокая температура морозильной камеры

## ! Приготовление пищевого льда

Вытащите ледяную форму, потянув ее к себе. Залить питьевой водой до уровня 4-5 мм до заполнения формы. Осторожно, не проливая воду, верните форму в держатель где готовится лёд. Кубики льда отделяют от формы, настаивая при комнатной температуре 5-6 минут.



Убедитесь, что под формой есть лоток. Если нет, установите его. Покрутите одну из ручек по часовой стрелке, пока форма не начнет вращаться. В результате кубики льда опускаются в корзину. При необходимости повторите эту последовательность для второй половины формы. Чтобы вытащить лоток льда, выполните следующие действия.

- Поднимите его
- Потяните на себя



Никогда не ставьте стеклянные бутылки с жидкостью в морозильную камеру, потому что стекло может лопнуть, когда жидкость в ней замерзает.



Если вы не находитесь дома в течение длительного времени, освободите холодильник от продуктов и выключите его. Помойте его и оставьте дверь холодильника открытой. Это поможет предотвратить неприятный запах и образование плесени. Если холодильник не используется длительное время, отключите вилку кабеля питания от розетки.

Чтобы освободить больше места в морозильной камере, можно убрать дополнительные элементы, такие как полки, формы для подготовки льда, ледяные корзины и элементы их подъема, которые могут быть удалены без помощи каких-либо инструментов. На температурные и механические характеристики холодильника это никак не влияет. Показанная емкость холодильной камеры является показателем емкости после извлечения всех предметов из нее.

В моделях с дисплеем, функция сигнализации работает, когда дверь открыта. Также проверьте, что дверь холодильной камеры находится в закрытом состоянии, сигнал не горит, когда дверь холодильной камеры открыта (даже в моделях без дисплея).

Проверьте, что двери находятся в закрытом состоянии.

## Снятие частей холодильника

При сборке деталей холодильника вставьте полки холодильной камеры и полки морозильной камеры в направляющие пазы, не вставляйте их сверху вниз. Это может привести к поломке или повреждению устройства.



Выньте ледяную форму и лоток, а затем удалите основание .

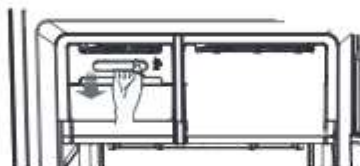

Будьте осторожны при вынимании основания ледяной формы, потому что она может внезапно сдвинуться в вашу сторону.

Чтобы собрать ледяную форму, поместите основание так, чтобы оно было на прорези, чтобы правая сторона была высокой. Держите его среднюю часть снизу, толкайте основание ледяной формы до тех пор, пока она не встанет на свое место.



Приподнимите немного полку морозильной камеры и сдвиньте ее вперед, затем вытащите ледяную форму и лоток. Выньте основание ледяной формы.

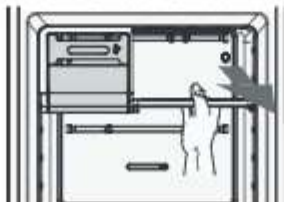



Вытяните полки холодильника на себя.

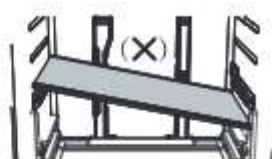
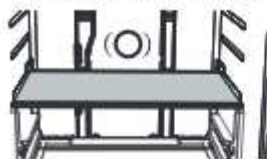

При снятии полок холодильника, если есть возможность открыть дверь, потяните полки вперед, слегка приподняв ее вверх, чтобы вынуть.

При снятии полок с холодильника, если дверь не может быть полностью открыта, потяните полку вперед, слегка приподнимите её под углом, чтобы вынуть. При перестановки полок убедитесь, что сторона с маркировкой "Safety Glass" помещена на лицевую сторону холодильника.

## Контроль температуры



Для того, чтобы гарантировать температуру в холодильнике и холодильной камере, мы рекомендуем настроить оптимальный режим для стабильной работы холодильника. Если блюдо в холодильнике замерзло, или вы хотите поднять температуру холодильника, просто сдвиньте устройство управления температурой камеры влево.



Чтобы сделать лед, передвиньте регулятор температуры слева, направо.



Летом (выше 35°C) передвиньте регулятор температуры холодильной камеры в оптимальный режим.

## Настройка температуры морозильной камеры



Если вы хотите снизить температуру морозильной камеры, регулятор управления температурой передвиньте вправо.

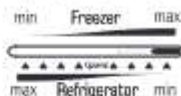

Если вы хотите повысить температуру холодильной камеры, регулятор управления температурой передвиньте влево.



Передвиньте регулятор управления температурой камеры холодильника вправо.



В противном случае может возникнуть проблемы с работой холодильника. В летний сезон (выше 35°C), не двигайте регулятор управления температурой морозильной камеры вправо. В противном случае может возникнуть проблемы с работой холодильника.

## Настройка температуры холодильной камеры



Если морозильная камера не достаточно холодная, как вы хотите, или вы хотите снизить температуру холодильника, поместите контроллер температуры холодильника на 5-6 или температуру моделей холодильников с дисплеем на 1.

Если блюдо в холодильнике замерзло или вы хотите поднять температуру холодильной камеры, поставьте контроллер температуры холодильника на 1-3 или температуру моделей холодильников с дисплеем на 3-7. В зимнее время не ставьте контроллер температуры холодильника на 1-2 или температуры моделей холодильников с дисплеем на 3-7.

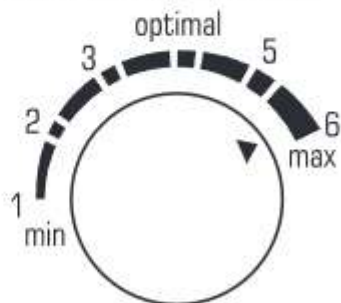

## Темп. контроль

Летом (выше 35°C) выставьте температуру холодильника на 4-6 или температуру моделей холодильников с дисплеем на 1-2. В противном случае могут возникнуть проблемы с работой холодильника.



**ПРИМЕЧАНИЕ:** Не используйте острые предметы при удалении льда или извлечения замороженных продуктов, чтобы предотвратить повреждения стенок холодильной камеры. Для того чтобы снизить потребление

электроэнергии в холодильнике, рекомендуем:

- установить холодильник в соответствии с требованиями;
- охлаждать горячие продукты до комнатной температуры, прежде чем поместить их в холодильник;
- уменьшить количество и продолжительность открывания дверей;

Холодильник предназначен для длительного использования, при его отключении от сети шнур должен быть помещен в безопасное положение, после чего его можно очистить. Чистите холодильник не реже одного раза в месяц.

**ПРИМЕЧАНИЕ:** При работе холодильника поверхность компрессора и две боковые наружные стенки холодильника могут нагреваться до 90°C. При запуске и остановке компрессора может возникать шум, который не влияет на качество и работоспособность холодильника.

## 5. ТРАНСПОРТИРОВКА, УПАКОВКА, ЗАГРУЗКА И ХРАНЕНИЕ

**Транспортировка.** В целях предотвращения разлива масла из компрессора во внутренние устройства, при транспортировке холодильника компрессор обязательно должен быть закреплен в вертикальном положении в кузове автомобиля. Если невозможно установить холодильник в вертикальном положении, то корпус можно наклонить не более, чем на 40 градусов. При креплении холодильника используется специальная мягкая веревка с металлическим кольцом, чтобы при транспортировке его верхний слой не поцарапался. Также при транспортировке холодильника следует учитывать климатическую особенность, желательно, чтобы транспортировка осуществлялась в закрытом автомобиле.



✓ Нельзя устанавливать холодильник горизонтально, только в вертикальном положении. Он должен находиться в вертикальном положении



✗ Плотное закрепите холодильник чтобы он не упал

**Упаковка.** Перед транспортировкой холодильника, необходимо вынуть из него все вспомогательное оборудование (полки, коробки и т. д.) и аккуратно упаковать. Упаковка осуществляется в зависимости от типа холодильника и транспортного средства, а также расстояния транспортировки.

В упаковке могут быть использованы картон, пенопласт, полиэтилен и воздушно-пузырьковые материалы. Чтобы предотвратить повреждение окрашенного слоя, под холодильник можно положить картон или толстый материал. В процессе транспортировки, холодильник желателен закрепить на полу или по бокам, чтобы не допустить падения. Также можно убедиться в том, что дверь холодильника плотно закрыта и не откроется во время транспортировки. Для этого дверцу холодильника нужно закрепить мягкой веревкой.

**Загрузка.** Важно, чтобы холодильник был загружен в автомобиль. С учетом того, что компрессоры холодильника находятся в подвешенном положении на пружине, не должна допускаться встряска и удары при загрузке. Потому что в компрессоры монтируются хрупкие трубки из меди и они могут быть повреждены даже при слабом встряхивании.



Убедитесь, что верхняя часть холодильника при погрузке и разгрузке направлена вверх.



При транспортировке холодильника, не поднимайте его самостоятельно, используйте помощь других.

**Хранение.** Упакованный холодильник следует хранить в закрытом помещении с относительной влажностью воздуха не более 80% в условиях естественной вентиляции. Если холодильник не используется в течение длительного времени, его рекомендуется отключать от электросети, вынимать из него все продукты, размораживать морозильную камеру и убирать холодильник. После завершения очистки, дверь холодильника должна быть оставлена приоткрытой, чтобы не было неприятного запаха в камерах.



Необходимо поднимать холодильник с помощью двух-трех человек и убедиться, что его поверхность обращена вверх.



Если холодильники расположены бок о бок, нужно быть уверенным, что они прочно закреплены между собой, чтобы предотвратить их падение или другие травмы человека.

## 6. Ввод в эксплуатацию

### Подключение к электросети.



При подключении холодильника к электросети запрещается использовать оборудование, многозадачные розетки (с подключением двух и более точек). Это может привести к перегреву шнура или возникновению пожара.

В холодильнике нет специальной кнопки выключения. Поэтому целесообразно установить на него устройство, контролирующее электропитание. Данное устройство обеспечивает бесперебойную работу холодильного прибора. Сетевая вилка холодильника должна быть плотно установлена в розетке электросети и иметь заземление. Мощность тока и частота источника питания электрической сети должны быть в положении, установленном производителем.

Характеристики кабеля в электропроводе должны соответствовать действующим законодательным нормам (заземление, использование дополнительных источников питания, установка контроллера электрического тока и другие). Перед подключением холодильника к сети необходимо проверить, соответствует ли напряжение на источнике, напряжению указанному на стикере, прикрепленной к боковой части холодильника. Если возникнут вопросы по приведенному выше, обратитесь к специалисту.

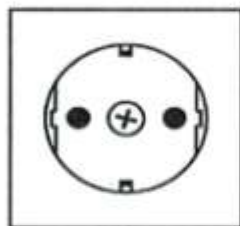

230 V<sub>~</sub> 50 Hz

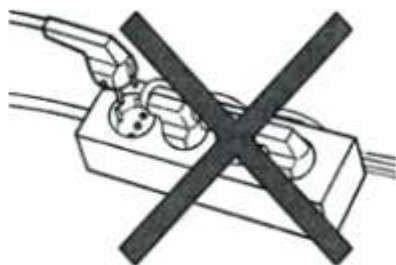

## ■ ТЕХНИЧЕСКОЕ ОБСЛУЖИВАНИЕ И РЕМОНТ



Неправильное выполнение установки и эксплуатации холодильника, а также несвоевременная очистка могут привести к неисправностям.

Во избежание неисправностей в холодильнике и чрезмерных затрат на его ремонт, необходимо знать и соблюдать следующие технические правила:

1. Подождите 5 – 7 минут, чтобы снова включить холодильник после его выключения, так как резкое включение может привести к сбоям в работе компрессорного двигателя.
2. Не помещайте продукты сразу после того, как вы очистите холодильник. Подождите, пока работа начнется в условиях установленной температуры.
3. Не устанавливайте показатели терморегулятора выше среднего. Это не правильно. Если показатели терморегулятора ставятся на максимальный уровень, то температура значительно снижается, а нагрузка холодильного агрегата увеличивается.
4. При чистке холодильника, рекомендуется использовать теплую воду. При чистке холодильника можно использовать мягкую ткань или шерстяную ткань. При чистке холодильника нельзя использовать нож и другие острые предметы.









## ■ НЕИСПРАВНОСТИ-ПРИЧИНЫ-РЕШЕНИЯ

ПРОБЛЕМА	РЕШЕНИЕ
Устройство не работает вообще или температура очень высокая.	<ul style="list-style-type: none"> <li>• Проверьте, правильно ли электрический кабель подключен к электросети.</li> <li>• Правильно ли установлен регулятор температуры на передней панели?</li> <li>• Попадает ли солнечный свет непосредственно на устройство или есть источник тепловыделения вблизи устройства?</li> <li>• Стоит ли задняя часть устройства рядом со стеной?</li> </ul>
Продукты в холодильнике заморозились	<ul style="list-style-type: none"> <li>• Установлен ли регулятор температуры на передней панели на самую низкую температуру?</li> <li>• Низкая температура окружающей среды?</li> <li>• Хранили ли вы продукты с высоким содержанием воды в самой холодной части холодильника?</li> </ul>
Из холодильника исходит странный шум	<ul style="list-style-type: none"> <li>• Убедитесь, что устройство надежно прилегает к плоскому полу.</li> <li>• Стоит ли задняя часть устройства рядом со стеной?</li> <li>• Не попадали ли посторонние предметы на устройство или под него?</li> <li>• Шум выходит из компрессора устройства?</li> <li>• Внутри холодильника может быть слышен звук затухания; это нормальное состояние. Такой звук исходит, в результате сжатия или расширения различных компонентов.</li> </ul>
Кромки и боковые поверхности осей устройства теплые, начинает образовываться пар.	<ul style="list-style-type: none"> <li>• В передних углах устройства установлены термостойкие трубы, предотвращающие образование паров. Это не всегда эффективно, когда температура вокруг повышается. Это состояние не считается нормальным.</li> <li>• В экстремально влажную погоду на внешней поверхности оборудования образуется пар, при котором воздушное пространство скапливается с холодной поверхностью оборудования.</li> </ul>
Ледогенератор не готовит лед.	<ul style="list-style-type: none"> <li>• Перед началом приготовления льда, после установки холодильника</li> <li>• Вы ждали 12 часов?</li> <li>• Прекратили ли вы ручную функцию подготовки льда?</li> <li>• Температура морозильника слишком высока? Попробуйте установить более низкую температуру в морозильнике.</li> <li>• Вы заполнили резервуар для воды?</li> <li>• Вы проверили, правильно ли расположен контейнер для воды?</li> </ul>
Внутри устройства слышен непонятный звук.	<ul style="list-style-type: none"> <li>• Это хладагент, который увеличивает охлаждение внутри устройства.</li> </ul>
Внутри устройства неприятный запах.	<ul style="list-style-type: none"> <li>• Есть ли внутри испорченный продукт?</li> <li>• Убедитесь, что продукты с резким запахом (например, рыба) закрыты герметичным материалом.</li> <li>• Периодически очищайте камеру заморозки, выбросьте все испорченные продукты, или похожие на испорченные.</li> </ul>
Стены оборудования имеют твердый слой.	<ul style="list-style-type: none"> <li>• Проверьте, чтобы продукты, хранящиеся в холодильнике, не блокировали вентиляционные отверстия.</li> <li>• Расположите продукты так, чтобы внутри была обеспечена максимальная вентиляция.</li> <li>• Дверь закрыта до конца?</li> </ul>
Устройство образует пар вокруг внутренних стен и овощей.	<ul style="list-style-type: none"> <li>• Изделия с высоким содержанием воды хранятся в открытом состоянии и в условиях высокой влажности, либо дверь в течение длительного времени была в открытом состоянии.</li> <li>• Храните продукты в контейнере с крышкой или герметичной таре</li> </ul>



Уважаемый покупатель (потребитель), если вы обнаружите в течение гарантийного срока или позже какие-либо недостатки, повреждения или неисправности в продукте, пожалуйста, свяжитесь с уполномоченным сервисным центром в кратчайшие сроки или позвоните по номеру телефона, указанному в гарантийном талоне. При обращении в сервисный центр предъявите модель холодильника и серийный номер.

#### Утилизация

Материалы, используемые в упаковке холодильника, могут быть использованы для их переработки и дальнейшего использования, если они поставляются в пункты приема вторичного сырья.

**Внимание!** Не допускайте, чтобы дети играли с упаковочным материалом, иначе есть риск быть замотанным в упаковочную пленку или попадания в картонную коробку. Необходимо утилизировать холодильник, в соответствии с законодательством страны и сделать сетевой шнур непригодным для использования.

Хладагент R600a, в системе охлаждения, должен быть утилизирован специалистом. Необходимо проверить, не повреждены ли трубки системы охлаждения до тех пор, пока они не будут утилизированы, обратите на это внимание.

#### Уважаемый покупатель!

Товарный знак "ARTEL" выражает благодарность за ваш выбор, а также гарантирует высококачественную работу данного продукта при соблюдении правил эксплуатации.

### Изменение положения открытия дверей в противоположную сторону

Перед изменением положения двери холодильника в противоположную сторону, отключите вилку подключения устройства от источника. Компания **Artel** рекомендует, чтобы работы по изменению стороны открытия дверей выполнялись только авторизованным сервисным центром компании **Artel**. Он осуществляется на платной основе и за счет клиента. Любые убытки, причиненные действиями по изменению стороны открытия дверей, не покрываются гарантией производителя устройства, по этой причине любые ремонтные работы производятся за счет клиентов на платной основе. Перед заменой открывающей стороны двери холодильника убедитесь, что холодильник отключен от основного источника питания, а все продукты изнутри холодильника удалены. Если клиент чувствует, что он не может выполнить инструкцию в руководстве пользователя, необходимо обратиться к квалифицированному специалисту компании **Artel**, чтобы сделать это изменение. Не подключайте холодильник к источнику сразу, после смены стороны открытия двери, подождите не менее часа.

## Изменение положения открытия дверей в противоположную сторону

Приложение 1

Для моделей HD-430RWENS\*\*, HD-455RWENS\*\*

1. Снимите защиту проводов (1) и дверной проем (2).



2. Чтобы вставить крючок, снимите кольцевую крышку, как показано на рисунках ниже.

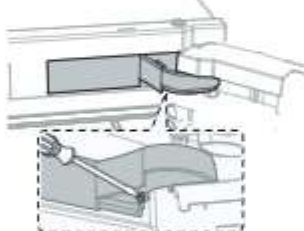

3. Отсоедините провода друг от друга (для моделей с дверным дисплеем). Затем, с помощью отвертки, выкрутите 2 винта верхнего крепления и снимите крепеж.

Дверь тяжелая, поэтому будьте осторожны, чтобы не травмироваться, когда вы снимаете дверь.

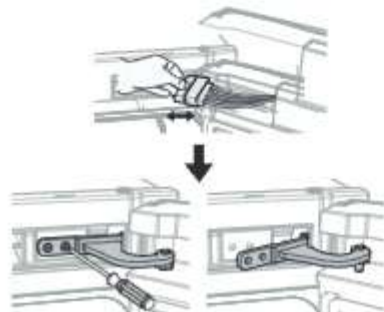

4. Снимите дверь холодильника со среднего шпинделя, медленно поднимая ее вверх по вертикали. Дверь тяжелая, поэтому будьте осторожны, чтобы не травмироваться, когда вы снимаете дверь.

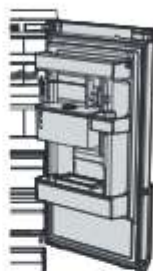

5. Отсоедините средний крепеж, открутив 3 винта с помощью фигурной отвертки.

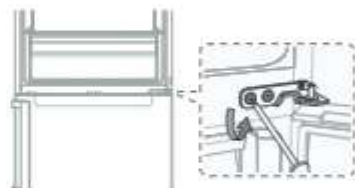

6. Снимите дверь морозильной камеры, приподнимая ее вертикально вверх. Дверь тяжелая, поэтому будьте осторожны, чтобы не травмироваться, когда вы снимаете дверь.



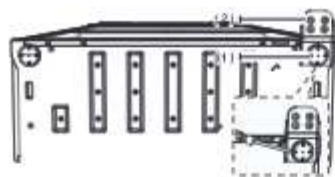

7. Аккуратно наклоните холодильник. Снимите ножку (1) и нижний кронштейн (2)

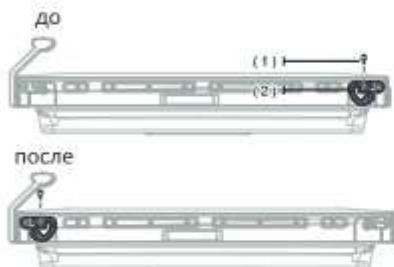

8. Снимите винт (1) с нижней правой стороны холодильника и дверцу морозильной камеры. Переставьте положение (2) автоматического рычажного переключателя с левой стороны на правую.



9. Установите средний крепеж с помощью отвертки. Собрать дверцу морозильной камеры и средние крепление. Затем соберите нижний кронштейн и дверцу холодильника. При этом вставьте кронштейн в верхнее положение. Процесс сборки дверей.  
Средний кронштейн → Дверца холодильной камеры → Нижний кронштейн → Дверь холодильника и комплектный кронштейн находится в верхнем положении. Будьте осторожны, чтобы не травмироваться во время работы.

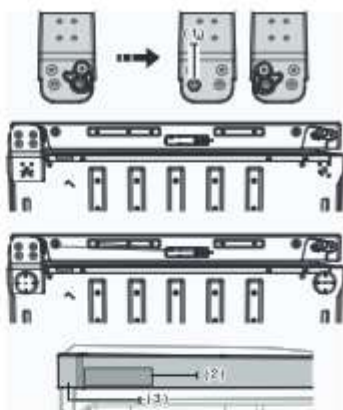

10. Замените нижний кронштейн и положение ножки (справа → налево). После установки дверцы морозильной камеры на средние крепление, соберите нижний кронштейн.

Снимите держатель колеса и стрелку колеса (1). Установите стрелку и держатель колеса так, как показано на рисунке. Снимите крышку пульта управления (3) с крышки пульта управления (2), как показано на рисунке.



11. После снятия крышки пульта управления (1) Замените направление дверцы проводов (2) в противоположном направлении двери холодильника (только для модели с дисплеем). Соберите крышку управления с помощью винта (A), как показано на рисунке (3).



12. Используйте гаечный ключ 12мм для снятия верхнего кронштейна.

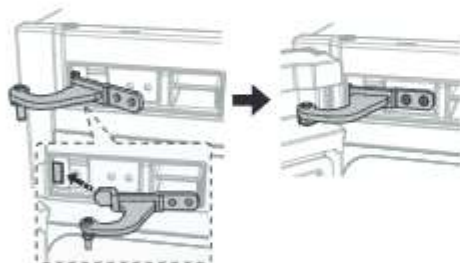
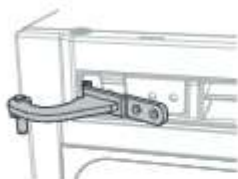

13. Для того, чтобы сцеп немного увеличился, вставьте верхний кронштейн, затем снимите верхний кронштейн, чтобы собрать холодильник.

### Сборка верхнего кронштейна

- Установите верхний кронштейн на дверцу холодильника.
- Установите средний кронштейн на дверцу холодильника.
- Установите верхний кронштейн на верхнюю планку.
- Закрепите винт.



14. Подключите провод и установите его на крышку провода управления, затем поверните фиксатор, обеспечивая его соединение, как показано на рисунке ниже.

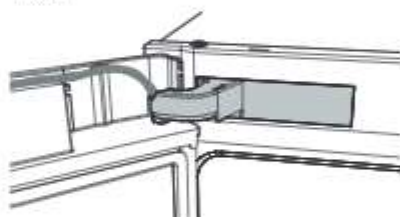

15. Установите крышку кольца, чтобы его положение было централизованным по кольцу.



16. Измените направление дверного проема провода в противоположное направление и соберите дверной проем.

Для моделей HD-360FWEN, HD-395FWEN

1. Освободите винт с помощью фигурной (+) отвертки и снимите верхний кронштейн крепления холодильника.



2. Затем с помощью фигурной (+) отвертки открутите 3 винта верхнего кронштейна и снимите верхний кронштейн.



3. Снимите дверцу холодильной камеры со среднего кронштейна, медленно поднимая вертикально вверх.

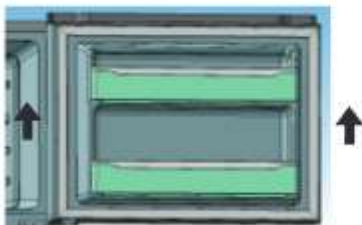

**ПРИМЕЧАНИЕ:**

Дверь тяжелая, поэтому будьте осторожны, чтобы не травмироваться, когда вы снимаете дверь.

4. С помощью прямой (-) отвертки снимите пластиковую крышку с левой стороны, как показано на рисунке



5. Снимите средний крепеж, открутив 3 винта с помощью фигурной отвертки.



6. Поднимите дверцу холодильной камеры вертикально вверх, чтобы вытащить ее из нижнего кронштейна.



**ПРИМЕЧАНИЕ:**

Дверь тяжелая, поэтому будьте осторожны, чтобы не травмироваться, когда вы снимаете дверь.

7. Аккуратно наклоните холодильник. Снимите ножку (1) и кронштейн (2)



8. Заменить положение нижней ножки и кронштейна (правый-на левый)

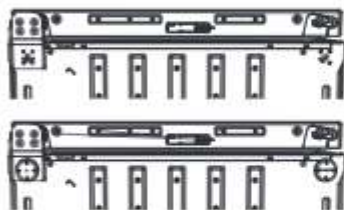

9. Направляющий автоматический держатель и стрелка кронштейна. Установите стрелку кронштейна и направляющий автоматический держатель рулевого колеса так, как показано на данном рисунке.



10. Снимите винт (1) с нижней правой стороны холодильника и дверцу морозильной камеры. Поменяйте положение (2) автоматического рычажного переключателя с левой стороны на правую.



11. Установите средний кронштейн с помощью отвертки. Вначале установите дверцу холодильной камеры и средний кронштейн.



12. Используйте гаечный ключ 10mm, чтобы отделить стрелку верхнего кронштейна.



13. Установите дверцу холодильной камеры на нижний кронштейн. Затем закрепите средний кронштейн винтами.

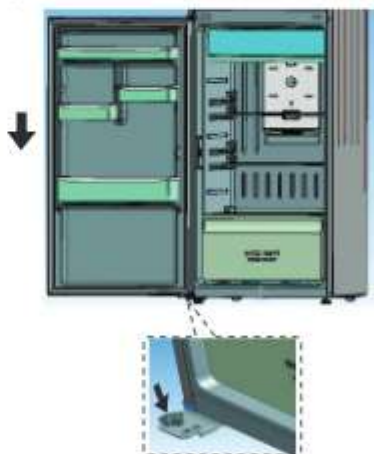

### ПРИМЕЧАНИЕ:

Дверь тяжелая, поэтому будьте осторожны, чтобы не травмироваться при установке двери.

14. Установите дверцу холодильной камеры на средний кронштейн.

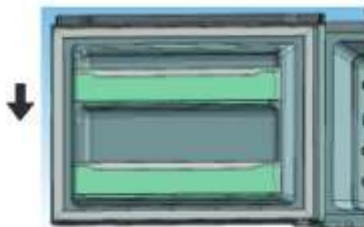

15. Закрепите верхний кронштейн на верхней части холодильника с помощью отвертки и 3 винтов. Вначале соберите дверцу холодильной камеры и средний кронштейн.



16. Установите верхнюю колпачок кронштейна холодильника на кронштейн и закрепите крышку с помощью винта и крестовой (+) отвертки.



17. С помощью плоской (-) отвертки снимите пластмассовую крышку с подкладкой, как показано на рисунке.

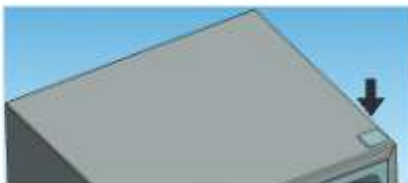





Надёжно и выгодно™