

artel

UZ | RU | EN

Ishonchli va barakali™

MAYDALAGICH

FOYDALANISH

QO'LLANMASI

ART-FC-5440

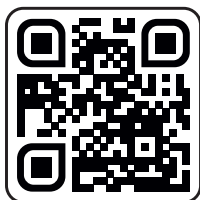

artelelectronics.com

SERVIS | EHTIYOT QISMLAR | AKSESSUARLAR



+998 78 148-88-88



@artelelectronics



artel_official

РУКОВОДСТВО ПО ЭКСПЛУАТАЦИИ

**Измельчитель
ART-FC-5440**

Пожалуйста, внимательно прочитайте и сохраните руководство

ОПИСАНИЕ:

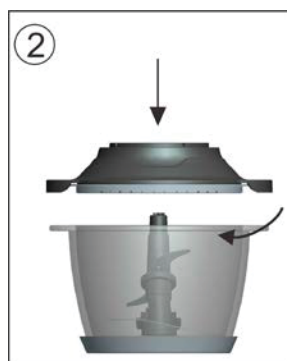
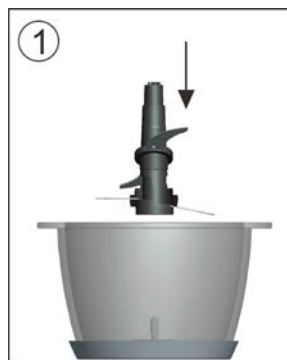
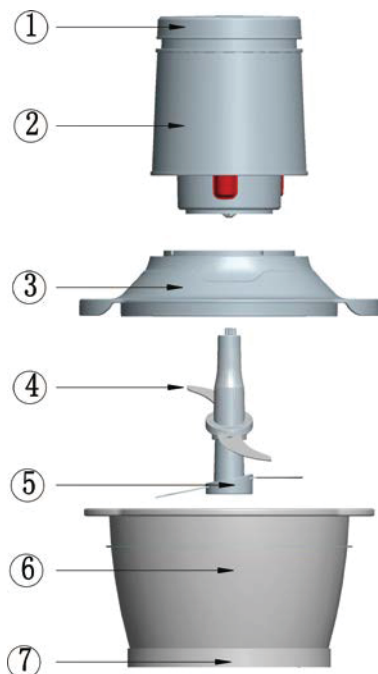

1. Кнопка "Пуск"
2. Блок электропривода
3. Крышка
4. Лезвие первого слоя
5. Лезвие второго слоя
6. Чаша
7. Резиновый коврик

Важные меры предосторожности



При использовании электроприборов, чтобы снизить риск пожара, поражения электрическим током и/или травмирования людей, всегда следует соблюдать основные меры предосторожности, включая следующие:

Следует соблюдать следующие предупреждения об опасности:

⚠ ПРЕДУПРЕЖДЕНИЕ: Лезвия ножа очень острые. Обращайтесь с ними осторожно.

1. Внимательно прочитайте все инструкции.
2. Для защиты от поражения электрическим током не помещайте шнур, вилку или прибор в воду или другую жидкость.
3. Тщательный надзор необходим, когда какой-либо прибор используется детьми или рядом с ними.
4. Этот прибор не предназначен для использования лицами (включая детей) с ограниченными физическими, сенсорными или умственными способностями или с недостатком опыта и знаний, если нет инструкций относительно использования прибора лицом, ответственным за их безопасность.
5. Отключайте вилку от розетки, когда прибор не используется, и перед очисткой.
6. Не используйте какие-либо устройства с поврежденным шнуром или вилкой, в случае неисправности устройства или если устройство было каким-либо образом повреждено.
7. Использование дополнительных приспособлений, не рекомендованных производителем, может привести к неисправности.
8. Не используйте на открытом воздухе.
9. Не позволяйте шнуру нависать над краем стола или прилавка или прикасаться к горячим поверхностям.
10. Не ставьте прибор на горячую газовую или электрическую горелку или

рядом с ней, а также в нагретую духовку.

11. Этот продукт предназначен только для домашнего использования. При любом коммерческом использовании, ненадлежащем использовании или несоблюдении инструкций производитель не несет ответственности, и гарантия больше не действует.
12. Не используйте кухонный комбайн, если какая-либо часть сломана.
13. Не помещайте прибор, шнур питания или вилку в воду или любую другую жидкость.
14. Убедитесь, что крышка надежно зафиксирована на месте перед эксплуатацией устройства.
15. Никогда не кладите ингредиенты в контейнер вручную и во время работы прибора. Всегда используйте толкатель для еды.
16. Лезвие и диски острые. Обращайтесь осторожно. Храните в недоступном для детей месте.
17. Убедитесь, что крышка надежно зафиксирована на месте перед эксплуатацией устройства.
18. Если шнур питания или вилка повреждены, не используйте прибор.
19. Для вашей собственной безопасности, пожалуйста, используйте только оригинальные аксессуары и запасные части, которые подходят для вашего прибора.
20. Никогда не снимайте крышку до тех пор, пока нож полностью не остановится.
21. Этот прибор предназначен для обработки небольших количеств. Не превышайте количества, указанные в настоящей инструкции по применению.
22. Не используйте этот прибор для смешивания клейких продуктов или веществ.
23. Не используйте прибор иначе, чем для использования по назначению.
24. Для вашей безопасности этот прибор соответствует стандартам, положениям и директивам по низкому напряжению, электромагнитной совместимости, окружающей среде и т. д.
25. Дети, находящиеся под присмотром, не должны играть с прибором.

26. Выключайте прибор и отсоединяйте его от источника питания перед заменой принадлежностей или при приближении к движущимся частям.

СОХРАНИТЕ ЭТО РУКОВОДСТВО

Использование вашего устройства

Перед первым использованием очистите различные части прибора.

Измельчение и Смешивание

- Поместите лезвие на неподвижный вал в чаше (рис.1). Засыпьте ингредиенты и закройте крышку. (Рис.2).
- Поместите блок двигателя на узел, слегка повернув его.
- Подключите прибор и нажмите кнопку запуска, одновременно удерживая прибор за блок двигателя.
- По окончании приготовления отпустите кнопку, отключите прибор от сети и дождитесь полной остановки лезвий.
- Снимите двигатель, крышку и лопасти, чтобы вылить приготовленное.

Детское питание

Для смешивания приготовленной пищи:

- Нарезьте продукты небольшими кусочками, добавьте немного бульона (мясного или овощного) и смешайте ингредиенты в импульсном режиме. Чтобы смешать смешанные продукты, непрерывно нажимайте кнопку пуска, пока не достигнете желаемого результата.

Для фруктовых и овощных консервов:

- Нарезьте фрукты на мелкие кусочки, добавьте немного молока, воды или сока и смешайте ингредиенты в импульсном режиме. Чтобы смешать фрукты, непрерывно нажимайте кнопку запуска, пока не достигнете желаемого результата.



ПРЕДОСТЕРЕЖЕНИЕ: Максимальное время обработки не должно превышать 10 секунд непрерывного использования. Чтобы достичь меньшего времени обработки, используйте прибор с импульсами и промежуточными 10-секундными паузами.

Большие количества

Если вы хотите смешать или нарезать большее количество, нарежьте на мелкие кусочки, закройте крышку и нажмите кнопку.

Ингредиенты	Макс. Количество	Макс. Время
Петрушка	60 г	10 сек
Лук	400 г	10 сек
Лук-шалот	400 г	10 сек
Чеснок	300 г	5 сек
Сухарики	40 г	15 сек
Миндаль	200 г	15 сек
Фундук	200 г	15 сек
Грецкие орехи	200 г	15 сек
Грюйер	200 г	15 сек
Вареный окорок	400 г	15 сек
Телятина	400 г	20 сек
Легкая выпечка	1.2 Л	15 сек
Приготовленный суп	1.2 Л	15 сек
Чернослив	260 г	9 сек
Фрукты	260 г	9 сек



ВНИМАНИЕ:

НЕ ИСПОЛЬЗУЙТЕ УСТРОЙСТВО, ЕСЛИ ОНО ПУСТОЕ.



ВНИМАНИЕ: НЕ КЛАДИТЕ ГОРЯЧИЕ ИНГРЕДИЕНТЫ В ЧАШУ. ПЕРЕД ПРИГОТОВЛЕНИЕМ ПИЩИ ДАЙТЕ ПИЩЕ ОСТЫТЬ В ТЕЧЕНИЕ НЕСКОЛЬКИХ МИНУТ.

Полезные советы

Этот прибор имеет уникальные характеристики, такие как мощный двигатель 400 Вт. Ниже приведены несколько советов для наиболее распространенных способов применения.

1. СЫР:

Отлично режет любой сыр (даже мягкий). Запустите прибор в импульсном режиме, пока не достигнете желаемого результата.

2. ПОМИДОРЫ, ОРЕХИ, ЛУК и т.д.: Разрежьте на куски, запустите прибор с импульсами, пока не достигнете желаемого результата.

3. САХАРНАЯ ПУДРА: Для лучшего результата убедитесь, что количество сахара полностью покрывает лезвие. Запускайте прибор с импульсами до достижения желаемого результата.

4. ЛЕД: Для дробления льда запустите прибор с импульсами, пока не достигнете желаемого результата.

5. ДЕТСКОЕ ПИТАНИЕ:

Для смешивания или взбивания приготовленной пищи:

- Убедитесь, что жидкие продукты (например, крем для детского питания) не горячие и количество не превышает 1,2 л.

- Для измельчения приготовленной пищи (овощей, мяса и т.д.) и фруктов используйте лезвия и запускайте прибор с импульсами. Чтобы смешать пищу или сделать фруктовое пюре, нажимайте кнопку запуска непрерывно (в течение нескольких секунд) до достижения желаемого результата.



ВНИМАНИЕ: Прежде чем есть или подавать смешанную пищу, пожалуйста, всегда проверяйте наличие ингредиентов, которые, возможно, не были смешаны должным образом.

ОБЩЕЕ:

Для достижения лучших результатов: при использовании лезвий (с твердой пищей), пожалуйста, убедитесь, что количество ингредиентов полностью покрывает первое лезвие и находится чуть ниже верхнего лезвия.

Уход и очистка

- Всегда сначала отключайте устройство.
- Для очистки блока двигателя используйте только влажную губку. Никогда не помещайте его в воду или под водопроводную воду.
- Чашу, лезвия и крышку можно чистить в посудомоечной машине (верхняя корзина).

ТЕХНИЧЕСКИЕ ХАРАКТЕРИСТИКИ

Напряжение: 220 ~ 240 В ~ 50/60 Гц, Номинальная мощность: 600 Вт

Класс II



FOYDALANISH BO'YICHA QO'LLANMA

Taom maydalagich
ART-FC-5440

Tavsifnoma: Iltimos, diqqat bilan o'qing va qo'llanmani yaxshi saqlang

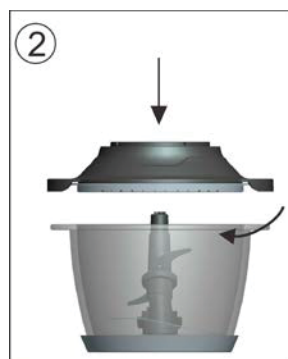
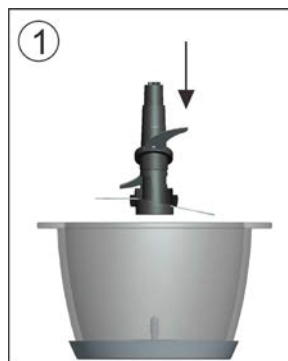
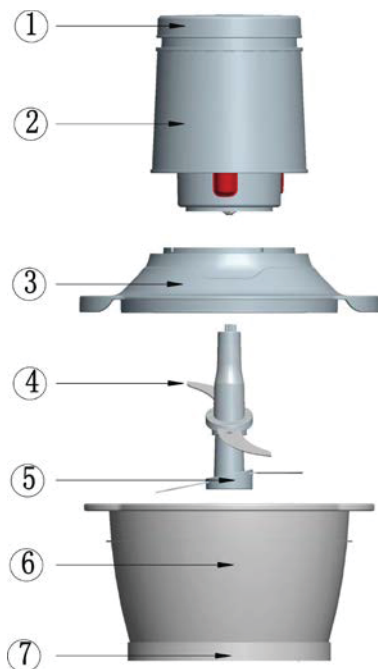

1. Start tugmasi
2. Dvigatel birligi
3. Qopqoq
4. Birinchi qatlam pichog'i
5. Ikkinchi qatlam pichog'i
6. Kosa
7. Kauchuk taglik

Muhim himoya choralari



Elektr jihozlaridan foydalanganda yong'in, elektr toki urishi va/yoki odamlarning shikastlanishi xavfini kamaytirish uchun har doim asosiy xavfsizlik choralariga, shu jumladan quyidagilarga rioya qilish kerak:

Quyidagi xavfsizlik qoidalariga rioya qilishingiz kerak:

OGOHLANTIRISH: Pichoqning tig'lari juda o'tkir. Ulardan ehtiyotkorlik bilan foydalaning.

1. Barcha ko'rsatmalarni diqqat bilan o'qing.
2. Elektr toki urishidan himoyalaniş uchun shnur, vilka yoki jihozni suvga yoki boshqa suyuqlikka solmang.
3. Bolalarning o'zi yoki ularning yonida har qanday asbobdan foydalanayotganda bolalarni yaqindan nazorat qilish zarur.
4. Ushbu qurilmadan jismoniy, idrok, aqliy qobiliyatlari zaif odamlar (jumladan bolalar) yoki tajriba va yetarli ko'nikmaga ega bo'lmaganlar nazoratchisiz holatda foydalanmasliklari kerak.
5. Foydalanilmayotganda va tozalashdan oldin rozetkadan uzing.
6. Agar uskuna ishlaymay qolgan bo'lsa yoki biron-bir tarzda shikastlangan, shnuri yoki vilkasi shikastlangan bo'lsa qurilmani ishlatmang.
7. Ishlab chiqaruvchi tomonidan tavsiya etilmagan aksessuarlardan foydalanish nosozliklarga olib kelishi mumkin.
8. Ochiq havoda foydalanmang.
9. Shnurni stol yoki peshtaxta chetiga osib qo'ymang yoki issiq yuzalarga tekkizmang.
10. Jihozni issiq gaz yoki elektr gorelka ustiga yoki yoniga yoxud isitadigan pechga qo'ymang.
11. Ushbu mahsulot faqat uy sharoitida foydalanish uchun mo'ljallangan. Har qanday tijorat maqsadlarida, noto'g'ri foydalanilgan yoxud ko'rsatmalarga rioya qilmagan holatlarda ishlab chiqaruvchi hech qanday javobgarlikni o'z zimmasiga olmaydi va kafolat kuchini yo'qotadi.
12. Agar qurilmaning biron bir qismi buzilgan bo'lsa, oziq-ovqat protsessoridan foydalanmang.
13. Qurilmani, elektr simini yoki vilkasini suvga yoki boshqa suyuqlikka solmang.
14. Uskunani ishga tushirishdan oldin qopqog'i mahkam o'rnatilganligiga ishonch hosil qiling.
15. Hech qachon masalliqlarni idishga qo'l bilan va qurilma ishlatilayotgan vaqtda

solmang. Har doim oziq-ovqat itarish moslamasidan foydalaning.

16. Pichoq va disklar o'tkir. Ehtiyotkorlik bilan foydalaning. Bolalar qo'li yetmaydigan joyda saqlang.

17. Qurilmani ishga tushirishdan oldin qopqog'i mahkam o'rnatilganligiga ishonch hosil qiling.

18. Elektr shnuri yoki vilkasi shikastlangan bo'lsa, qurilmadan foydalanmang.

19. O'z xavfsizligingiz uchun faqat sizning qurilmangizga mos keladigan original aksessuarlar va ehtiyot qismlardan foydalaning.

20. Pichoq to'liq to'xtagunga qadar hech qachon qopqog'ini olmang.

21. Ushbu qurilma kichik hajmlarni qayta ishlash uchun mo'ljallangan. Foydalanish vaqtida ushbu yo'riqnomada ko'rsatilgan miqdordan oshirmang.

22. Ushbu jihozni yelimli oziq-ovqat yoki moddalarni aralashtirish uchun ishlatmang.

23. Qurilmadan maqsadli foydalanishdan boshqa maqsadda foydalanmang.

24. Xavfsizligingiz uchun ushbu qurilma past kuchlanish, elektromagnit moslashuv, atrof-muhit va boshqalarning qurilma standartlari, qoidalari va ko'rsatmalariga mos keladi.

25. Nazorat ostida bo'lgan bolalar qurilmani o'ynamasliklari kerak.

26. Aksessuarlarni almashtirish yoki ishlatilayotgan qismlarga yaqinlashishdan oldin jihozni o'chiring va elektr tarmog'idan uzing.

MAZKUR KO'RSATMALARNI SAQLANG

QURILMANGIZDAN FOYDALANISH

Birinchi marta ishlatishdan oldin qurilmaning barcha qismlarini tozalang.

Maydalash va aralashtirish

• Pichoqni idishdagi mahkamlangan milga qo'ying (1-rasm) Masalliqnlarni solib, qopqog'ini yoping (2-rasm).

• Dvigatelni bir oz burish orqali yig'ma qurilma ustiga qo'ying.

• Jihozni rozetkaga ulang va ishga tushirish tugmasini bosib, shu bilan birga jihozni motor blokidan ushlab turing.

• Jarayon yakunlangach, tugmani qo'yib yuboring, jihozni elektr tarmog'idan uzing va pichoqlar to'liq to'xtaguncha kuting.

• Preparatni olish uchun motor blokini, qopqog'ini va pichoqlarni yechib oling.

Bolalar ovqati

Pishgan ovqatni aralashtirish yoki maydalash uchun:

• Ovqatni mayda bo'laklarga bo'ling, bir oz sho'rva (go'sht yoki sabzavotlardan) qo'shing va masalliqnlarni puls bilan aralashtiring. Aralash ovqatni maydalash uchun

kerakli natijaga erishguningizcha start tugmasini doimiy ravishda bosing.

Meva konservalari uchun:

- Mevalarni mayda bo'laklarga bo'ling, ozgina sut, suv yoki sharbat qo'shing va masalliqlarni puls bilan aralashtiring. Mevalarni aralashtirish uchun kerakli natijaga erishguningizcha start tugmasini doimiy ravishda bosing.

DIQQAT: Qurilmadan maksimal tarzda foydalanish vaqti 10 soniyadan oshmasligi kerak. Quyidagi ishlov berish vaqtlariga erishish uchun qurilmadan impulslar va oraliq 10 soniya pauza bilan foydalaning.

Kattaroq miqdor

Agar siz kattaroq miqdordagi mahsulotni aralashtirmoqchi bo'lsangiz, mayda bo'laklarga bo'ling, qopqog'ini yoping va tugmani bosing.

Ingredients	Max. Quantity	Max. Time
Petrushka	60 g	10 son
Piyoz	400 g	10 son
Shalot piyozi	400 g	10 son
Sarimsoq	300 g	5 son
Suxari	40 g	15 son
Bodom	200 g	15 son
Funduklar	200 g	15 son
Yong'oq	200 g	15 son
Gruyere	200 g	15 son
Qaynatilgan go'sht	400 g	15 son
Buzoq go'shti	400 g	20 son
Yengil pishiriqlar	1.2 L	15 son
Pishirilgan sho'rva	1.2 L	15 son
Olxo'ri	260 g	9 son
Mevalar	260 g	9 son

DIQQAT: BO'SH BO'LGAN USKUNANI ISHLATILAMANG.

DIQQAT: ISSIQ MASALLIQLARNI IDISHGA SOLMANG. OVQATNI MAYDALASHDAN OLDIN OZIQ-OVQAT MAHSULOTLARINI BIR NECHA DAQIQA SOVUTISHGA QO'YING.

Foydali maslahatlar

Ushbu qurilma 400 Vt quvvatga ega kuchli dvigatel kabi maxsus xususiyatlarga ega. Iltimos, quyidagi eng keng tarqalgan foydalanish bo'yicha bir nechta maslahatlarga amal qiling.

1. Pishloq:

Har qanday pishloqni (hatto yumshoq pishloqni ham) mukammal darajada maydalaydi. Iсталgan natijaga erishguncha qurimani impulsar bilan ishga tushiring.

2. POMIDOR, YONG'OQ, PIYOZ va boshqalar:

Bo'laklarga bo'ling, kerakli natijaga erishgunga qadar uskunani impulsar bilan ishlating.

3. QAND UPASI:

Yaxshiroq natijaga erishish uchun shakar miqdori pichoqni to'liq qoplaganligiga ishonch hosil qiling. Iсталgan natijaga erishguncha jihozni impulsar bilan ishga tushiring.

4. MUZ:

Muzni maydalash uchun kerakli natijaga erishgunga qadar asbobni impulsar bilan ishga tushiring.

5. BOLALAR OZUQASI:

Pishirilgan ovqatni aralashtirish yoki maydalash uchun:

- Suyuq ovqatlar (masalan, bolalar uchun krem) issiq emasligiga va miqdori 1,2 litrdan oshmasligiga ishonch hosil qiling.
 - Pishgan ovqat (sabzavot, go'sht va boshqalar) va mevalarni maydalash uchun pichoqlardan foydalaning va qurilmani puls bilan ishlating. Ovqatni aralashtirish yoki meva pyuresi tayyorlash uchun siz xohlagan natijaga erishguningizcha start tugmasini doimiy ravishda (bir necha soniya) bosib.
- DIQQAT: Aralashtirilgan taomni iste'mol qilish yoki dasturxonga tortiq qilishdan oldin, iltimos, har doim yetarli darajada aralashmagan mahsulotlarni tekshiring.

UMUMIY:

Yaxshiroq natijalarga erishish uchun: pichoqlarni ishlatganda (qattiq oziq-ovqat bilan), iltimos, masalliqar miqdori birinchi pichoqni to'liq qoplaganiga va yuqori pichoqning past qismiga yetib borishiga ishonch hosil qiling.

Saqlash va tozalash

- Avvallo har doim qurilmani elektr tarmog'idan uzing.
- Motor blokini tozalash uchun faqat nam mato ishlating. Uni hech qachon suvga yoki oqayotgan suv ostiga qo'ymang.
- Idish, pichoqlar va qopqoq hammasini idish yuvish mashinasida (yuqori savatda) tozalash mumkin.

TEXNIK XUSUSIYATI

Voltaj: 220~240V~ 50/60Hz,

Nominal quvvat: 600W

II sinf

USER MANUAL

FOOD CHOPPER

ART-FC-5440

Please read carefully and keep the instruction well

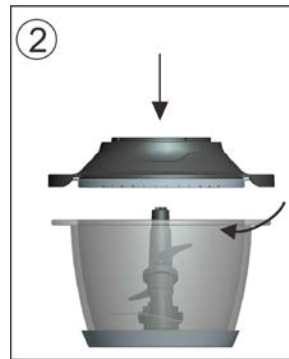
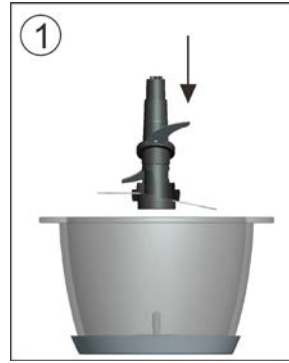
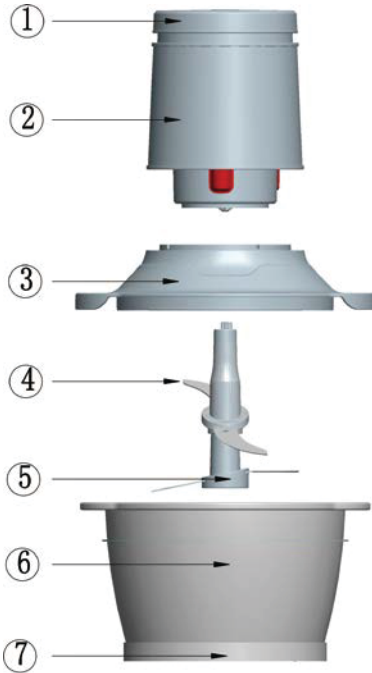
DESCRIPTION:

1. Start Button
2. Motor Unit
3. Lid
4. First Layer Blade
5. Second Layer Blade
6. Bowl
7. Rubber Mat

Important Safeguards



When using electrical appliances, to reduce the risk of fire, electric shock, and/or injury to persons, basic safety precautions should always be followed, including the following:

You should respect the following safety warnings:

- ⚠ WARNING:** The blades of the knife are extremely sharp. Handle them with caution.
1. Read all instructions carefully.
 2. To protect against electric shock, do not place cord, plug or appliance in water or other liquid.
 3. Close supervision is necessary when any appliance is used by or near children.
 4. This appliance is not intended for use by persons (including children) with reduced physical, sensory or mental capabilities, or lack of experience and knowledge, unless instructions concerning use of the appliance by a person responsible for their safety.
 5. Unplug from outlet when not in use and before cleaning.
 6. Do not operate any appliance with a damaged cord or plug, in case of appliance malfunctions or if the appliance has been damaged in any manner.
 7. The use of accessory attachments not recommended by manufacturer may cause malfunctions.
 8. Do not use outdoors.
 9. Do not let cord hang over edge of table or counter, or touch hot surfaces.
 10. Do not place the appliance on or near hot gas or electric burner, or in a heated oven.
 11. This product has been designed for domestic use only. Any commercial use, inappropriate use or failure to comply with the instructions, the manufacturer accepts no responsibility and guarantee is no more valid.

12. Do not use your food processor if any part is broken.
13. Do not put the appliance, the power cord or the plug into water or any other liquid.
14. Make sure that the cover is securely locked in place before operating the appliance.
15. Never place ingredients in the container by hand and while the appliance is in use. Always use the food pusher.
16. The blade and discs are sharp. Handle carefully. Store out of reach of children.
17. Make sure that the cover is securely locked in place before operating the appliance.
18. If the power cord or the plug are damaged, do not use your appliance.
19. For your own safety, please use only the original accessories and spare parts which are suitable for your appliance.
20. Never remove the lid until the knife has stopped completely.
21. This appliance is designed to process small quantities. Do not exceed the quantities indicated in these instructions for use.
22. Do not use this appliance to mix glutinous food or substance.
23. Do not use appliance for other than intended use.
24. For your safety, this appliance conforms to the appliance standards, regulations and directives of Low Voltage, Electromagnetic Compatibility, Environment, etc.
25. Children being supervised not to play with the appliance.
26. Switch off the appliance and disconnect from supply before changing accessories or approaching parts that move in use.

SAVE THESE INSTRUCTIONS

Using Your Appliance

Before first use, clean the various parts of the appliance.

Mincing and Blending

- Put the blade onto the fixed shaft in the bowl (Fig.1). Pour in the ingredients and lock the lid (Fig.2).
- Place the motor unit onto the assembly by turning it slightly.
- Plug in the appliance and press the start button, at the same time holding the appliance by the motor unit.
- At the end of preparation, release the button, unplug the appliance and wait until the blades come to a complete stop.
- Remove the motor unit, the lid and the blades to pour out the preparation.

Baby Food

To mix or blend cooked food:

- Chop the food into small pieces, add some broth (meat or vegetables) and mix the ingredients with pulses. To blend the mixed food, press the start button continuously until you reach the desired result.

For fruit preserves:

- Chop the fruits into small pieces, add some milk, water or juice and mix the ingredients with pulses. To blend the fruits, press the start button continuously until you reach the desired result.



CAUTION: Maximum time of processing should not exceed 10 second continuous use. In order to achieve below processing times, use the appliance with pulses and intermediate 10 second pauses.

Larger Quantities

If you want to blend or cut bigger quantities, cut into small pieces, close the lid, and press the button.

Ingredients	Max. Quantity	Max. Time
Parsley	60 g	10 sec
Onions	400 g	10 sec
Shallots	400 g	10 sec
Garlic	300 g	5 sec
Rusks	40 g	15 sec
Almonds	200 g	15 sec
Hazelnuts	200 g	15 sec
Walnuts	200 g	15 sec
Gruyere	200 g	15 sec
Boiled ham	400 g	15 sec
Veal	400 g	20 sec
Light pastries	1.2 L	15 sec
Cooked soup	1.2 L	15 sec
Prunes	260 g	9 sec
Fruits	260 g	9 sec



CAUTION: DO NOT OPERATE THE UNIT WHEN EMPTY.



CAUTION: DO NOT PUT HOT INGREDIENTS INTO THE BOWL. BEFORE FOOD PREPARATION, ALLOW FOOD TO COOL DOWN FOR A FEW MINUTES.

Useful tips

This appliance has unique specifications such as powerful motor of 400W. Please find hereafter a few tips for the most common uses.

1. CHEESE:

Perfectly grades every kind of cheese (even soft cheese). Run the appliance with pulses till reach your desired result.

2. TOMATO, NUTS, ONIONS etc.:

Cut into pieces, run the appliance with pulses till reach your desired result.

3. CASTOR SUGAR:

For better result, make sure that sugar's quantity covers totally the blade. Run the appliance with pulses till reach your desired result.

4. ICE:

For ice crushing, run the appliance with pulses till reach your desired result.

5. BABY FOOD:

To mix or blend cooked food:

- Make sure that liquid foods (e.g baby food creme) is not hot and quantity does not exceed the 1.2L.

- For chopping cooked food (vegetables, meat etc.) and fruits, use the blades and run the appliance with pulses. To blend the food or make fruit purees, press the start button continuously (for a few seconds) till reach your desired result.



CAUTION: Before you eat or serve blended food, please always check for ingredients that might have not been blended adequately.

GENERAL:

For better results: when using the blades (with solid food), please make sure that the quantity of ingredients fully covers the first blade and reaches up just below of the upper blade.

Care and Cleaning

- Always unplug the appliance first.
- Only use a damp sponge to clean the motor unit. Never place it in water, or under running water.

- The bowl, the blades and the lid can all be cleaned in the dishwasher (upper basket).

TECHNICAL SPECIFICATION

Voltage: 220~240V~ 50/60Hz, Rated Power:
600W Class II



Ishonchli va barakali™