

artel

UZ | RU

Ishonchli va barakali™

AVTOMATIK

KIR YUVISH MASHINALARI

FOYDALANISH

QO'LLANMASI

WF60F010AW/S/G
WF60G020CW /S/G
WF60H023CW/G
WF60K060CW /S/G



artelelectronics.com

SERVIS | EHTIYOT QISMLAR | AKSESSUARLAR



+998 78 148-88-88



@artelelectronics



artel_official

■ MUNDARIJA

Xavfsizlik talablari	3
Umumiy ko'rsatmalar	5
Texnik tavsif va talablar	5
Yetkazib berish komplekti	6
Avtomat kir yuvish mashinasining qurilmasi	6
Boshqaruv paneli bilan tanishish	7
O'rnatish va yoqish (kir yuvishga tayyorlash)	9
Kir yuvishdan oldin	11
Kir yuvish vositalarini qo'llash bo'yicha yo'riqnoma	13
Kir yuvish mashinasidan foydalanish	14
Saqlash va texnik xizmat ko'rsatish	17
Nosozliklarni aniqlash va bartaraf etish bo'yicha qo'llanma	20
Utilizatsiya qilish	21
Qo'shimcha ma'lumotlar	21



■ HURMATLI XARIDOR!

Avtomat kir yuvish mashinasi (keyingi o'rinlarda - mashina)ni sotib olayotganingizda kafolat talonining to'g'ri to'ldirilganligi va unda sotuvchi tashkilot muhri hamda sotib olingan sana mavjudligini tekshiring.

Mashinaning butligi va tashqi shikastlanishlar yo'qligiga ishonch hosil qiling.

Foydalanish bo'yicha yo'riqnoma turli modeldagi mashinalar uchun ishlab chiqilgan.

Foydalanish bo'yicha yo'riqnomada mashinani boshqarish va undan foydalanishning o'ziga xos xususiyatlari haqidagi ma'lumotlar ko'rsatib o'tilgan.

Konstruktiv tuzilishiga ko'ra modellardan foydalanish o'zaro farqlanadi.



DIQQAT!

Foydalanishdan avval ushbu avtomat kir yuvish mashinasini ishlatish bo'yicha yo'riqnomani diqqat bilan o'qib chiqing va maxsus belgi qo'yilgan bandlarga alohida e'tibor bering (quyidagi SHARTLI BELGILARga qarang).

■ SHARTLI BELGILAR

-  *Diqqat!*
-  *Taqiqlanadi!*
-  *Yerga ulanish*
-  *Tok urish xavfi bor*

■ XAVFSIZLIK TALABLARI

Mazkur mashina — maishiy elektr jihoz bo'lganligi sababli undan foydalanishda elektr xavfsizligi umumiy talablariga rioya qilish lozim. Mashina elektr tokidan shikastlanishdan himoyalanganligiga ko'ra I toifaga mansub.



Jihozdan jismoniy, ruhiy va aqliy imkoniyatlari cheklangan shaxslar (shu jumladan bolalar) foydalanishlari maqsadga muvofiq emas, agar ularning xavfsizligi uchun mas'ul shaxs nazorati yoki ko'rsatmasi bilan foydalanilgan hollar bundan mustasno. Bolalarning jihoz bilan o'ynashlariga yo'l qo'yilmasligi nazorat qilinishi lozim.

Bolalarning mashinaning ustiga chiqishlari, uning ustida yoki ichida o'ynashlariga yo'l qo'ymang.

Kir yuvish mashinasiga uy hayvonlari tegishiga yo'l qo'ymang.



Mashinani yoqishga mo'ljallangan yerga ulangan ikki qutbli rozetka favqulodda holatlarda mashinani elektr tarmog'idan uzishga qulay joyga o'rnatilishi lozim.



Shikastlangan elektr shnuridan foydalanmang. Mashinani elektr tarmog'iga ulashdan avval ta'minot shnurida shikastlanish mavjud emasligini tekshirish lozim. Shnur buklanmagan, tekis holatda bo'lishi kerak.

Ta'minot shnuri shikastlangan hollarda, xavfsizlik nuqtai nazaridan, uni almashtirish ishlab chiqaruvchi, servis xizmati yoki shunga o'xshash xizmatning malakali mutaxassisi tomonidan amalga oshirilishi lozim.



Zaharli gazlar ajralib chiqishi, mashinaning buzilishi, yong'in yoki portlash kelib chiqishi xavfi mavjudligi sababli mashinadan foydalanishda turli eritmalardan foydalanish ta'qiqlanadi.



Kir yuvish mashinasi uchun mos bo'lgan maxsus belgilangan hamda tegishli yerga ulangan rozetkadan foydalaning. Mashinani yoqish uchun yerga ulanmagan rozetkadan foydalanish ta'qiqlanadi. Noto'g'ri ravishda yerga ulash tok urishiga olib kelishi mumkin. Tarmoq shnuridagi vilkani almashtirmang. Agar u elektr rozetkaga mos kelmasa rozetkani almashtirish uchun malakali elektrik xizmatidan foydalaning.

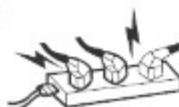

Mashinani yoqish uchun elektr tarmog'iga ulanishda o'tkazuvchi, ko'p o'rinli (ikki yoki undan ortiq ulanuvchi) rozetka va uzaytirilgan shnurlardan foydalanish ta'qiqlanadi.



Mashinani o'chirishda shnurdan tortib elektr tarmog'idan uzish ta'qiqlanadi.



Shnurni rozetkaga ulash va undan uzish, shuningdek ishlayotgan mashinaga ho'l qo'l bilan tegish ta'qiqlanadi.



Suv oqib turgan holatda mashinadan foydalanish ta'qiqlanadi. Kir yuvish mashinasi korpusiga suv quyvang.



Mashinani mustaqil ta'mirlash va uning tuzilishi hamda suv va elektr ta'minotiga o'zgartirish kiritish ta'qiqlanadi, aks holda bu, mashinaning jiddiy shikastlanishiga va kafolatli ta'mirlash huquqining bekor qilinishiga olib kelishi mumkin.

Mashinani ta'mirlash faqat servis xizmatining malakali mutaxassisi tomonidan amalga oshirilishi lozim, shuningdek malakali amalga oshirilmagan ta'mirlash xavf keltirib chiqarishi mumkin.

Mashinada elektr qismlaridagi shovqin, tutun chiqishi bilan bog'liq va boshqa turdagi nosozlik aniqlangan hollarda mashinani rozetkadan ta'minot shnurini chiqarish orqali zudlik bilan elektr tarmog'idan uzish, servis xizmati mutaxassisini chaqirish lozim.



Vilvani rozetkaga kiritish va chiqarishda har doim vilkaning qo'l bilan ushlab uchun mo'ljallangan qismidan ushlang. Kirni yuvib bo'lgandan so'ng mashinani o'chiring, vilkani rozetkadan chiqarish orqali uni elektr tarmog'idan uzib qo'ying. Ta'mirlash va tozalash paytida ham vilkani rozetkadan chiqarib qo'ying. Yuqori harorat tufayli kuyish xavfi mavjud.

Yuqori haroratda kir yuvilganligi sababli oynali devor qizib ketadi. Mashina ishlayotgan paytda unga qo'l tekkazmang, ayniqsa, bu paytda bolalarni ehtiyot qiling.

Kir yuvish mashinasi ishlayotgan paytda bolalar va uy hayvonlarining mashinaga yaqin kelishlariga yo'l qo'ymang.

Mashina yuqori harorat bilan ishlayotgan paytda uning eshigini ochish lozim bo'lsa, harorat biroz sovushini kuting, shunda eshik avtomatik ochiladi.

Jarohat olish xavfi mavjud:

Qadoqlangan material xavf tug'dirishi mumkinligi sababli barcha qadoqlangan materiallar (polietilen qoplar, penoplast va boshq.)ni bolalardan uzoqda saqlang.

Mashinani suv ta'minotiga ulashda faqatgina mahsulot yetkazish komplektiga kiruvchi yangi suv shlangidan foydalanish lozim. Eski shlangdan foydalanishga yo'l qo'yilmasligi lozim.



■ UMUMIY KO'RSATMALAR

1. Mashina faqat uy sharoitida maishiy foydalanish uchun mo'ljallangan.
2. Mashinadan quyidagi sharoitlarda foydalanilganda kafolat majburiyatlari amalga oshirilmaydi:
 - do'konlar, ofislar va boshqa ishxonalarda xodimlar uchun mo'ljallangan oshxonalarda;
 - fermadagi uylarda, kommunal uylarda umumiy foydalanish va kirxonalarda;
 - mehmonxonalar, motellar va boshqa turar-joy binolarida mijozlar tomonidan foydalanishi;
 - "tunash va nonushta" tipidagi kichik mehmonxonalarda;
 - restoranlarda, kafelarda, kasalxonalarda, bolalar bog'chasida, sanatoriyada va boshqalarda;
3. Mashinaning asosiy va butlovchi qismlari 1-rasmda ko'rsatilgan.
4. Mashinadan foydalanishda quyidagilarga rioya etilishi lozim:
 - atrof-muhit harorati $25 \pm 10^{\circ}\text{C}$ va nisbiy namlikning 75 %dan ortiq bo'lmisligi;
 - oqava suv bosimi 0,05 dan 0,8 MPa gacha;
 - bir fazali elektr tarmog'idagi o'zgaruvchan tok chastotasi (50±1) Hz;
 - elektr tarmog'idagi o'zgaruvchan tok kuchlanishi 220 (±10 %) V.

❗ DIQQAT! Binodagi havo haroratining 0°C dan tushib ketishi mashinadagi suvning muzlashiga va mashinaning sinishiga olib kelishi mumkin.

Ishlab chiqaruvchi mashina tuzilishi va ishlash sifatini takomillashtirish ustida tinimsiz ish olib borib, mashinaning texnik tavsiflarini o'zgartirmagan holda mashina tuzilishi va uning tarkibini o'zgartirish huquqini o'zida saqlab qoladi.

Mashina transportirovka qilingandan keyin atrofda havo harorati 0°C dan past bo'lgan hollarda mashinani yoqishdan oldin u odatiy xona haroratida 24 soat saqlanishi lozim.

❗ DIQQAT! Ishlab chiqaruvchi (sotuvchi) (shuningdek kafolat muddati mobaynida) saqlash yoki foydalanish qoidalarini buzish yoxud yengib bo'lmis kuch (yong'in, ommaviy tartibsizlik va boshq.) ta'sirida, uy hayvonlari, hashorat va kemiruvchilar tomonidan zarar yetkazilishi natijasidagi shikastlanish va nuqsonlar uchun javobgarlikni o'z zimmasiga olmaydi. Ishlab chiqaruvchi yuqorida keltirilgan ehtiyotkorlik chora-tadbirlariga rioya qilinmagan xollarda mulkka va odamlarga yetkazilgan zarar yuzasidan javobgarlikni o'z zimmasiga olmaydi.

■ TEXNIK TAVSIF VA TALABLAR

Asosiy texnik tavsif va talablar jadval №1 da keltirilgan.

Texnik tavsif

Jadval №1

Model	WF60F010AW/S/G	WF60G020CW/S/G	WF60H023CW/G	WF60K060CW/S/G
O'lchamlari	596X505X850 mm	596X505X850 mm	596X505X850 mm	596X505X850 mm
Maksimal hajm	6 kg	6 kg	6 kg	6 kg
Energiya ta'minoti	220 V, 50Hz	220 V, 50Hz	220 V, 50Hz	220 V, 50Hz
Kir yuvish uchun zaruriy quvvat	120 W	140 W	140 W	140 W
Kir siqish uchun zaruriy quvvat	280 W	200 W	200 W	200 W
Suv isitish uchun zaruriy quvvat	1800 W	1800 W	1800 W	1800 W
Suvning maksimal bosimi	0,8 MPa	0,8 MPa	0,8 MPa	0,8 MPa
Suvning minimal bosimi	0,05 MPa	0,05 MPa	0,05 MPa	0,05 MPa

Yetkazib berish komplekti jadval №2 da keltirilgan.

Jadval №2

Tarkibiy qismlar	Nomlanishi	Miqdori (dona)
Asosiy buyum	Avtomat kir yuvish mashinasi	1
Yordamchi buyum	Suv shlangi	1
	Tiqin	4
	Samorez	4
	Gayka kaliti	1
Foydalanish xujjatlari	Foydalanuvchining qo'llanmasi	1
	Kafolat taloni	1

■ AVTOMAT KIR YUVISH MASHINASINING QURILMASI

Rasm 1

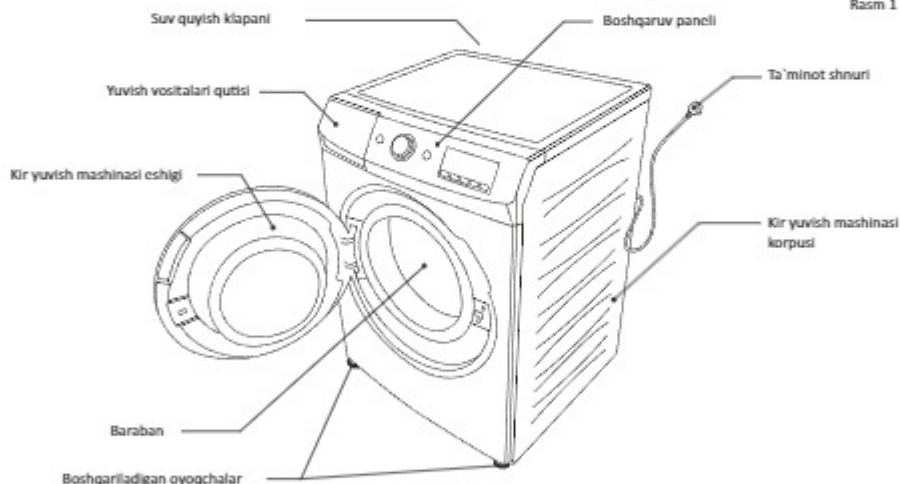

■ AKSESSUARLAR

Foydalanish bo'yicha yo'riqnoma	Suv uzatish shlangi	Tiqin (4 dona)	Gayka kaliti	Kafolat taloni	Samorez (4 dona)

❗ O'RNIATISH VA YOQISH (KIR YUVISHGA TAYYORLASH)

	<p>Mashinani o'rnatish uchun mo'ljallangan joyda qor, yomg'ir, yuqori namlik ta'sir ko'rsatmasligi lozim, aks holda bu tok urishiga olib kelishi mumkin.</p> <p>Shuningdek, kir yuvish mashinasiga to'g'ridan to'g'ri quyosh nuri tushishiga yo'l qo'yilmasligi lozim.</p>
	<p>Kir yuvish mashinasini tik holatda joylashtirilishi lozim.</p> <p>Kir yuvish mashinasining noto'g'ri o'rnatilishi kuchli shovqin va shikastlanishga sabab bo'lishi mumkin.</p>
<p>Spirtili o'lchagich</p> <p>Boshqariladigan oyoqchalar</p>	<p>To'g'rilash:</p> <p>Tebranish va haddan ortiq shovqinni oldini olish maqsadida kir yuvish mashinasi gorizontal holatda joylashtirilishi lozim.</p> <p>Mashinaning barcha to'rt oyoqlari polga mahkam o'rnatilganligiga ishonch hosil qiling hamda mashinaning gorizontal joylashuvini spirtili o'lchagich yordamida tekshiring.</p> <p>Boshqariladigan oyoqchalar yordamida mashina holatini to'g'rilang.</p> <p>Kir yuvish mashinasini va boshqariladigan oyoqchalarni burash orqali mashinani sinchkovlik bilan to'g'rilang. Mashina joylashuvi tekisligini to'g'rilash uchun karton, yog'och bo'laklari yoki shunga o'xshash boshqa materiallardan hech qachon foydalanmang.</p>
	<p>Kir yuvish mashinasi yaqinida elektr isitish jihozlari, isitish tizimi, yoqilgan sham yoki sigareta va boshqa uchqun chiqarishi mumkin bo'lgan jismlar bo'lishiga yo'l qo'yilmasligi kerak. Bu plastik qismlarning shikastlanishi yoki yong'in kelib chiqishiga sabab bo'lishi mumkin.</p>
	<p>Benzin, benzol, hasharotlarga qarshi qo'llanadigan suyuqliklar singari uchuvchi moddalardan foydalanish mumkin emas.</p> <p>Kir yuvish baki ichida oqartuvchi vosita singari ishqor moddalar qoldirilishi mumkin emas. Bu plastik va rezina detallar ustki qismining shikastlanishiga olib kelishi mumkin.</p>
	<p>Polning devor oralig'ida tekis va qattiq sathini 100 mm dan ko'proq miqdorda tanlanishi lozim, aks holda, shovqin va tebranish kelib chiqadi.</p> <p>Kir yuvish mashinasi vilkaga qulay holatda joylashtirilishi kerak.</p> <p>Mashinaning ostki qismida elektr dvigatelni sovutish ventilyatsiyasi mavjudligi sababli uni gilam ustiga joylashtirish mumkin emas.</p> <p>Kir yuvish mashinasining noto'g'ri o'rnatilganligi kuchli shovqin va shikastlanishga sabab bo'lishi mumkin.</p> <p>Kir yuvish mashinasiga suyanmang, undan taglik, ustuncha sifatida foydalanmang.</p>
	<p>Suv chiqarish shlangi (bukilish joyi) kir yuvish mashinasining tubidan hisoblaganda 60-110 sm balandlikda bo'lishi kerak.</p>

! **Diqqat!** Mashinadan foydalanishdan oldin transportirovka boltlarini chiqarib tashlang. Chiqarib tashlanmagan transportirovka boltlari kir yuvish mashinasiga zarar yetkazishi mumkin.

	<p>Kir yuvish mashinasi komplektiga kiruvchi kalit yordamida 4 ta transportirovka boltlarini plastmass va rezina qismlari bilan birgalikda chiqarib oling. Boltlarni gorizontal holatda chiqarib oling.</p>
	<p>Chiqarib olingan transportirovka boltlari o'rniga mashina komplektiga kiruvchi 4 ta tiqin bilan berkitib, uni samorez bilan mustahkamlang.</p>
	<p>Kir yuvish mashinasini malakali mutaxassis yoki servis markazi xodimi tomonidan o'rnatilishi tavsiya etiladi.</p>
	<p>Transportirovka boltlarini keyinchalik mashinani transportirovka qilish uchun saqlab qo'ying. Kir yuvish mashinasini transportirovka qilishdan oldin ularni chiqarishda qo'llagan usulingizni qo'llab qayta mahkamlab qo'ying.</p>

■ OQAVA SUV TIZIMIGA ULANISH

	<p>Diqqat! Oqava suv tizimidagi suvning bosimi belgilangan me'yorda ekanligiga ishonch hosil qiling. Diqqat! Oqava suv tizimidagi suvning bosimi 0,05 MPa ~ 0,8 MPa ekanligiga ishonch hosil qiling Diqqat! Agar suvning bosimi yuqorida ko'rsatilganidan yuqori bo'lsa suvoqava tizimiga bosim reduktori o'rnatilishi lozim. Diqqat! Kir yuvish mashinasini oqava suv tizimiga ulash uchun faqatgina mashina komplekti tarkibiga kiruvchi yangi shlangdan foydalaning. Eski shlangni qayta ishlattish mumkin emas.</p>
	<p>Shlangning bir uchini o'zingizga tegishli yo'nalishda burib, mashinaga ulang. Shlangni kerakliha yoyish uchun uning muftasini bo'shatting va shlangni to'g'rilaganingizdan so'ng shlangdan suv oqmayotganligiga ishonch hosil qilganingizdan keyin muftani qaytadan mahkamlang.</p>
	<p>Diqqat! Mashinani ilgari foydalanilmagan trubaga yoki yangi trubaga ulashdan oldin unda yig'ilib qolgan turli iflosliklar chiqib ketishi uchun unga suv to'ldirib, oqizing.</p>
	<p>Suv shlangining boshqa bir uchini suvoqava kraniга ulang. Shlangning zichligini kranni ochish va kerakli miqdorda suv to'latish bilan tekshiring. Shlang qayrilmaganligi va qisilib qolmasligini tekshiring. Suv oqayotgan hollarda qoplamali gayka bilan mahkamlang. Agar suvning bosimi kuchli bo'lsa kranni to'liq yoping va uni asta sekinlik bilan oching.</p>
	<p>Diqqat! Issiq suvdan foydalanmang. Agar siz foydalanadigan kran mos kelmasa sotuvchi yoki mutaxassis bilan maslahatlashing.</p>

■ SUV SHLANGINI ULASH

Suv chiqarish shlangini ulash kir yuvish mashinasi ishlamayotgan paytda amalga oshiriladi.

Kir yuvish mashinasi optimal ishlashi uchun nasos filtrini muntazam tozalab boring.

Eslatma: suvni qaytarish tizimi noto'g'ri ishlashini oldini olish maqsadida suv shlangi xalqasini chiqarib olmang.

■ KIR YUVISHDAN OLDIN

1. Birinchi marta kir yuvishdan oldin

Kiyim solmasdan to'la siklda (60°C "ХЛОПОК" rejimida normaning yarmi miqdorida kir yuvish vositasi bilan) kir yuvishni amalga oshiring. Bu barabanning ishlab chiqarish paytidagi iflosliklarini bartaraf etadi.

2. Yorliqlar

Kiyimlardagi yorliqlar mazmunini o'rganib oling. Odatda, bunday yorliqlarda mato hamda mumkin bo'lgan kir yuvish rejimlari to'g'risidagi ma'lumotlar aks etadi.

Kiyimlar yorliqlarida foydalaniladigan piktogrammalar mazmuni:

Jadval №3

Belgi	Tavsif	Tavsiya	Boshqa belgilar
	Odatdagi kir yuvish		○ Kimyoviy va quruq tozalash
	Qaynoq suv yordamida kir yuvish	Qaynoq suvga chidamli paxtali yoki zig'irli oq mato yoki rangli mato	Ⓐ Barcha usullar bilan tozalash mumkin
	60 °C dagi suvda rangli matolarni yuvish	Paxta yoki poliefir matodan tayyorlangan nozik mato kabi qaynoq suvga chidamsiz material	Ⓟ Perxloretilen asosida tozalash
	Iliq suvda kir yuvish (Avaylab yuvish rejimi)	Neytral kir yuvish vositasida va 40°C dagi suvda kir yuvish. Masalan, to'q rangli va rang-barang paxtali mato, poliefir yoki olachipor mato, sintetik tola va viskozadan tayyorlangan mato	Ⓕ Maxsus eritma asosida tozalash
	Iliq (deyarli sovuq) suvda kir yuvish	Neytral kir yuvish vositasida kir yuvish. Masalan, kir yuvish mashinasida yuviladigan jun mato	Ⓕ Ushbu belgi mavjud kiyimlar ehtiyotkorlik bilan tozalash lozimligini bildiradi Ⓟ
	Qo'lda yuvish	Kir yuvish mashinasida yuvib bo'lmaydigan trikotaj mahsulotlar. Suv harorati mahsulot turiga qarab 30-40°C bo'lishi lozim.	⊗ Kimyoviy tozalash mumkin emas

Belgi	Tavsif	Tavsiya	Boshqa belgilar
	Yuvilmasin	Ushbu belgi mavjud kiyimni yuvish mumkin emas. Kimyoviy tozalash tavsiya etiladi.	Elektr quritish uskunasi quritish
	Oqartirish		Normal haroratda quritish
	Xlor bilan yuvish	Yaxshi namlangan kiyimni xlorli eritmali suvda 1-2 soat ivitilsin (1 litr suvda 10-20 ml eritma) va xlor hidi ketgunga qadar chayqalsin. So'ngra ko'rsatilgan suv haroratida kir yuvish vositasida yuvish.	Avaylab quritish (past haroratda)
	Oqartirish mumkin emas	Xlor va tarkibida xlor mavjud kir yuvish vositalari va oqartuvchi kir yuvish mashinasi kukunlaridan foydalanilmasin.	Elektr quritish uskunasi quritilmasin
	Dazmol qilish		Tik quritish
	Yuqori haroratda dazmol qilish (maksimum 200°C)	Paxta, zig'ir va trikotaj mahsulotlari namlangan holatda.	Gorizontaal yuzada quritish
	O'rtacha haroratda dazmol qilish (maksimum 150°C)	Paxta, shoyi, poliefir, viskoza. Engil namlanadigan mato ustidan yoki parli dazmol bilan dazmol qilin.	Siqmasdan quritish
	Yuqori haroratda dazmol qilinmasin (maksimum 110°C)	Poliakril, poliamid, poliester, asetat	Xlorsiz oqartirish lozim
	Dazmol qilinmasin		

3. Saralash

- Turli matolarni turli haroratda va turli tezlikda aylantirish orqali yuvish lozim. Yaxshi natijaga erishish uchun bir xil rejimda yuviladigan kiyimlarni ajratib oling.
- Har doim to'q, yorqin va rangli matolarni ajrating. Aks holda yorqin va rangli mato o'z rangini yo'qotishi mumkin.
- Juda ifloslangan kiyimlarni uncha ifloslanmagan kiyimlar bilan birgalikda yuvmang.
- Sifatli kir yuvish uchun kir yuvishdan oldin ozgina miqdordagi yuvish vositasini suvga eritib, dog'lar va ko'proq ifloslangan joylarga, masalan yoqa va yenglarga surtib chiqing. Bu dog'lar yaxshi ketishini ta'minlaydi.

4. Kiyimlarni solishdan oldin

Mashinaga kiyimlarni solishda kichkina kiyimlarni katta kiyimlar bilan aralashtiring. Dastlab katta kiyimlarni soling. Ular mashinaga solingan kiyimlar umumiy hajmining yarmidan ortib ketmasligi lozim. Mashinada katta kiyimlarni alohida yuvmang. Bu baraban muvozanati buzilishiga olib kelishi mumkin. Mashinaga yana shu turdagi kiyimlardan bir yoki ikkita soling.

! **Diqqat!** Har safar kir yuvishdan oldin quyidagi tavsiyalarga amal qiling:

	<p>Kiyimning barcha cho'ntaklarini tekshiring va ular bo'sh ekanligiga ishonch hosil qiling. Begona predmetlar, masalan, mix, ruchka, tanga, kalit, to'g'nog'ich, turli rezinkalar va shunga o'xshash predmetlar kir yuvish jarayonida mashinaga, shuningdek, kiyimlaringizga zarar yetkazishi mumkin.</p>
	<p>Barcha tizmalar, tugmalar va bog'lamalarni berkiting, aks holda u mashinaning rezina zichlagichi yoki boshqa kiyimga zarar yetkazishi mumkin.</p>
	<p>Mashinaning rezina zichlagichi va kiyimlarga zarar yetkazmaslik maqsadida zichlagich va mashina eshigi orasida kiyim qisilib qolmaganligiga ishonch hosil qiling.</p>
	<p>Eshik zichlagichi atrofida qisilib qolishi mumkin bo'lgan mayda predmetlar yo'qligini tekshiring.</p>
	<p>Barabanda oldingi kir yuvishdan qolgan predmetlar yo'qligini tekshiring. Ular keyingi kir yuvishda zarar keltirishi mumkin.</p>
	<p>Mazkur tavsiyalarga rioya qilmaslik natijasida kelib chiqqan kir yuvish mashinasi detallarining singanligi va buzilganligi uchun kafolatlari ta'mirlash amalga oshirilmaydi.</p>

■ KIR YUVISH VOSITALARINI QO'LLASH BO'YICHA YO'RIQNOMA

Suyuq kir yuvish vositasi va oqartirish vositasi

*Kam ko'piklanadigan sintetik yuvish vositalarini qo'llang.
*Konsentrlangan yuvish vositalarini qo'llashda ularni ikki hissa ko'p suvda eriting.

Kukunli sintetik kir yuvish vositalari

Taqsimlanmaydigan yuvish vositalari uchun, masalan, kukunli sovunni oldindan eritib, qutiga soling

Yumshatish vositasi

Uni kir yuvishdan oldin qutiga soling va u oxirgi siklga qadar barabanda avtomatik ravishda to'kiladi.

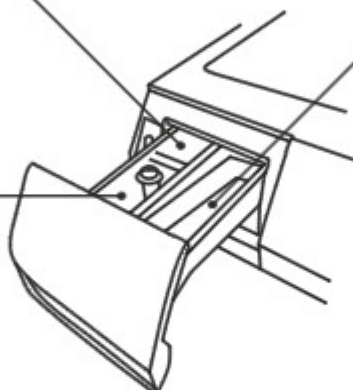

- Kuchli ko'piklanadigan kir yuvish kukuni yoki kir yuvish vositasidan foydalanish ta'qiqlanadi.
- Ishlab chiqaruvchi yo'riqnomasiga muvofiq kir yuvish vositalaridan foydalaning.
- Kir yuvish vositasining haddan tashqari ko'p solinishi ko'pik hosil bo'lishiga olib keladi va chayqashga ta'sir qiladi, bu esa ishlash jarayoni buzilishiga olib kelishi mumkin.
- Kiyimning rangi va turi, ifloslanganlik darajasi va suvning harorati mos ravishda yuvish vositasini tanlang.
- Faqatgina frontal yuklamali kir yuvish mashinasida kir yuvish uchun mo'ljallangan kir yuvish kukunidan foydalaning.

■ KIR YUVISH MASHINASIDAN FOYDALANISH

Eshik ochilishi va yopilishi

Eshik yopilishi

Eshikcha mashina ishga tushganidan so'ng avtomatik ravishda qulflanadi, bu vaqtda **"Eshik qulflangan"** yozuvli indikator lampasi yonadi.

- Zarar yetmasligi uchun suvning harorati 40°C dan ortmasligi lozim.
- Kiyimning zararlanmasligi hamda kir yuvish samaradorligiga erishish uchun jun mato uchun maxsus yuvish vositasidan foydalaning.
- Oq va rangli kiyimlarni to'q rangli kiyimlardan ajrating.

“Eshik qulflangan” yozuvli indikator lampasi yonib turgan paytda “ISHNI BOSHLASH/PAUZA” tugmasini bosib, kir yuvish mashinasi 2 daqiqada to'xtaydi va eshik ochiladi.

- Kir yuvish paytida eshik ochilganda barabandan ko'pik chiqib ketishi mumkin, ko'pikni sochiq yordamida artib tashlash lozim.
- Yuqori haroratda yoki maksimal suv darajasida kir yuvilayotgan paytda eshikni ochish mumkin emas.

Kir yuvish paytida operatsiyalarning ketma-ketligi

1. Tayyorgarlik

- Kiyimni barabanga soling va eshikni yoping.
 - Yuvish va yumshatish vositasini qo'shing.
 - Kranni oching va suv shlangini o'rnatib.
2. **YOQISH/O'CHIRISH** (Elektr ta'minoti) tugmasini bosib.
 3. Tanlash dastagi yordamida dasturni tanlang.
 4. Kir yuvishni boshlash uchun **ISHNI BOSHLASH/PAUZA** tugmasini bosib.
 5. Kir yuvish tugagandan so'ng ogohlantirish signali ishga tushadi.

Ish jarayonini to'xtatib turish funksiyasi operatsiyalarining ketma-ketligi

- **YOQISH/O'CHIRISH** (Elektr ta'minoti) tugmasini bosib, tanlash dastagi yordamida dasturni tanlang, so'ngra kir yuvish jarayoni va funksiyasini tanlang. Ishni tugatish vaqtini sekinlatish uchun **Kechiktirish** tugmasini bosib. Keyin **Kechiktirish** funksiyasini ishga tushirish uchun **ISHNI BOSHLASH/PAUZA** tugmasini bosib. (**Kechiktirish** vaqti oralig'i 1 soatdan maksimal 24 soatgacha davom etishi mumkin).

Eslatma

- **Kechiktirish** funksiyasi “ШЕРСТЬ” va “ПУХОВЫЕ ВЕЩИ” dasturlarida ishga tushmasligi mumkin.
- **Kechiktirish** funksiyasi vaqtini o'zgartirish uchun **ISHNI BOSHLASH/PAUZA** tugmasini bosib lozim.
- **Kechiktirish** funksiyasini bekor qilish uchun **YOQISH/O'CHIRISH** tugmasini bosib, elektr ta'minotdan uzib.
- **Kechiktirish** funksiyasi jarayonini tekshirish uchun **Kechiktirish** tugmasini bosiladi, shunda kir yuvish mashinasi 5 soniya ichida joriy sozlashni namoyish qiladi.
- Suv bosimi, oqimi, harorati, kiyim turi va boshqa omillarga ko'ra ishni tugatishning real vaqti belgilangan vaqtdan farqlanishi mumkin.

“ШЕРСТЬ” dasturini qo'llash operatsiyalarining ketma-ketligi

- **YOQISH/O'CHIRISH** tugmasini bosib, **Dastur** tugmasi yordamida “ШЕРСТЬ” dasturini tanlang.

Eslatma

- Kir yuvishdan oldin kiyim yorlig'idagi kir yuvishga oid yo'riqnomani o'qib chiqing.
- Kir yuvish tugagandan so'ng kiyimni olib, lozim bo'lsa quritish uchun ilib qo'ying.
- **Kechiktirish** funksiyasi “ШЕРСТЬ” dasturida qo'llanilmaydi.

■ ESHIK OCHILISHI
KIR YUVISH REJIMLARI PARAMETRLARI

Quyidagi modellar uchun:

WF60F010AW/S/G, WF60G020CW/S/G, WF60H023CW/G, WF60K060CW/S/G

Jadval №4

*Nominal yuklanish - 6 kg

Dastur	Suvning harorati (°C)	Siqish (ayl./daqiqqa)	Maksimal yuklanish (kg)
Смешанные ткани (Aralash matolar)	30	700	Nominal yuklanish
Хлопок (Paxta)	30	700	Nominal yuklanish
Синтетика (Sintetika)	40	700	3
Шерсть (Jun)	-	500	2
Деликатные ткани (Nozik matolar)	40	500	3
Пуховые вещи (Parli narsalar)	30	700	3
Интенсивная (Intensiv)	50	700	Nominal yuklanish
Стирка 95°C (95°C da yuvish)	95	700	Nominal yuklanish
Быстрая стирка 15' (Tezkor yuvish 15')	20	700	1
Быстрая стирка 30' (Tezkor yuvish 30')	20	700	2
Быстрая стирка 45' (Tezkor yuvish 45')	30	700	3
Ночная стирка (Tungi yuvish)	40	500	Nominal yuklanish
Замачивание (Ivitish)	30	700	Nominal yuklanish
Отжим (Siqish)	-	700	-
Полоскание и отжим (Chayqash va siqish)	-	700	-
Очистка барабана (Barabanni tozalash)	95	700	-
Одеяло (Adyol)	-	700	4
Без складок (Tahlamsiz yuvish)	30	700	3
Цветные вещи 15° (Rangli kiyimlar)	15	700	3
Нижнее белье (Ichki kiyimlar)	30	700	3
Летние вещи (Yozgi kiyimlar)	-	700	3

■ ESLATMA

1. Kir yuvish vaqti suvning bosimi, oqimi, harorati, kiyim turi, og'irligi va boshqa jihatlarga ko'ra o'zgarishi mumkin.
2. Displayda ko'rsatilgan kir yuvish uchun ketadigan vaqt real talab qilinadigan vaqtdan farq qilishi mumkin.
3. Kir yuvish mashinasining minimal yuklanish xajmi 1 kg quruq kiyimdan iborat bo'lishi kerak
4. Kiyim miqdori va yuvish vositasi turiga qarab chayqash qoniqarli amalga oshirilmasligi mumkin. Ushbu holatda chayqash uchun qo'shimcha vaqt belgilang.
5. Yuqorida ko'rsatilgan jadvaldagi parametrlar kir yuvish mashinalari turiga ko'ra farq qilishi mumkin.
6. **WF60K060CW/S/G** modellarida "ХЛОПОК" va "СИНТЕТИКА" dasturlari tanlanganda kiyimlar **bug` bilan** qo'shimcha tozalanadi.

■ QO'SHIMCHA FUNKSIYALAR

Bolalardan himoyalash funksiyasi

Bolalardan himoyalash funksiyasi mashina ishlab turgan holatda ham o'rnatilishi mumkin. Bunda mashina eshikchasi **Bolalardan himoyalash funksiyasi** orqali qulflanadi. Bu funksiyani o'rnatish uchun **YOQISH/O'CHIRISH** tugmasini bosib, so'ngra **Kechiktirish** tugmasini 3 soniya davomida bosib turing. Eshikchani ochish uchun mazkur harakatlarni takrorlang.

■ OVOZLI SIGNALNI O'RNATISH VA BEKOR QILISH

Barcha funksiyalar o'rnatib bo'lingandan so'ng kir yuvish mashinasi kir yuvish tugaganligi haqida signal bermaydi.

YOQISH/O'CHIRISH tugmasini bosib, so'ngra signal ovozi chiqquniga qadar **Tezlatish** tugmasini bosib turing. Bekor qilish uchun mazkur harakatlarni takrorlang.

■ SAQLASH VA TEXNIK XIZMAT KO'RSATISH

- Kir yuvish mashinasi uzoq yillar xizmat qilishi uchun uni yaxshi holatda saqlash lozim. Sifatli texnik xizmat ko'rsatish kir yuvish mashinasi xizmat muddatini uzaytirish mumkin.
- Elektr toki urishidan saqlanish maqsadida texnik xizmat ko'rsatish vaqtida mashina vilkasini rozetkadan chiqaring.

■ KIR YUVISH MASHINASI KORPUSINI TOZALASH

Kir yuvish mashinasi tashqi qismini toza va yumshoq latta bilan qiruvchi moddalar mavjud bo'lmagan neytral yuvish vositasi yordamida tozalang. Mashinani nam latta bilan tozalagandan so'ng uni quritish uchun quruq latta bilan arting.

- ❗ Mashinani etil spirti, erituvchi vositalar, benzin, tarkibida xlor mavjud yoki boshqa shunga o'xshash vositalar yordamida tozalamang.
- ❗ Kir yuvish mashinasiga to'g'ridan-to'g'ri suv quyvang.

■ KIR YUVISH MASHINASINING ICHKI QISMINI TOZALASH

Kir yuvish mashinasi barabanini tozalash

Ichki qismni 1 stakan (250 ml) oqartirish vositasini kir yuvish kukuniga aralashtirilgan holda yuving. Mashinani yoqing va issiq suv bilan to'la siklda kir yuvishni amalga oshiring. Zarur hollarda ushbu prosedurani takrorlang.

* **"Barabanni tozalash"** funksiyasi mavjud modellarda ushbu funksiyadan foydalanish tavsiya etiladi.

- ! Qattiq suv ta'sirida hosil bo'lgan cho'kmalarni yo'qotish uchun ishlab chiqaruvchi tavsiyalariga amal qilgan holda faqatgina kir yuvish mashinalari uchun mo'ljallangan vositalardan foydalaning.

Kir yuvish mashinasi eshikchasining zichlagichini tozalash

Har bir kir yuvishdan so'ng hosil bo'lgan ifloslikni toza va yumshoq latta bilan arting. Agar zichlagichda begona predmetlar tiqilib qolgan bo'lsa, ularni olib tashlang.

Chiqaring



Yuvish vositasi qutisini tozalash usullari

- Yuvish vositasi qutisida qoldiqlar qolgan bo'lsa, ularni muntazam tozalab boring.
- Qutini chiqarib olib, uni suv bilan tozalang va uni yana qayta joylashtiring.

Suv tushirish klapanini tozalash (har 6 oyda tozalang)

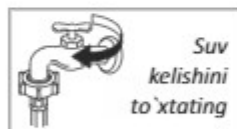

Drenaj nasosi filtrini tozalash (har oyda bir marta tozalash tavsiya etiladi)

- !** **Diqqat!** Drenaj nasosi filtrini ochishdan oldin, drenaj shlangidagi qoldiq suvlarni chiqarib tashlang. Kir yuvish mashinasi ishlab turgan paytda filtrni tozalamang.



Kir yuvish mashinasi pastki panelidagi dekorativ qopqoqni tepa qismini ohista bosib oching (1).

Kichkina drenaj shlangini chiqarib, uni uzunligi bo'yicha cho'zing.

Diqqat! Shlang qisilib yoki buklanib qolmaganligiga ishonch hosil qiling.

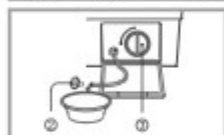

Suvni chiqarib tashlash uchun istalgan hajmdagi idishdan foydalaning. Kichkina drenaj shlangi tiqinini chiqarib (2) suvni to'liq oqizib yuboring.

So'ngra drenaj nasosi filtrini oching(3).



Filtrni begona predmetlardan tozalang (3). Shundan so'ng filtrni joyiga qo'ying (3) va mahkamlang.

Drenaj shlangi tiqinini yoping va uni oldingi holatga qaytaring (2).

Pastki paneldagi qopqoqni yoping.

Kir yuvish mashinasini qishda harorat 0°C dan past bo'lganda saqlash uchun uning ichidagi suvni to'liq chiqarib tashlang.

Buning uchun quyidagi harakatlarni amalga oshirish kifoya:

1. Siqish sikli ("ОТЖИМ" dasturi) ni yoqing.
2. Siqish sikli tugagandan so'ng kir yuvish mashinasini ta'minotdan uzib qo'ying.
3. Suv keluvchi kranni yoping.
4. Suv keluvchi shlangni chiqarib tashlang.
5. Suv shlangida qolgan suvni to'kib yuborib, uni kanalizatsiya tizimidan uzib qo'ying.
6. Drenaj nasosi filtri orqali suvni chiqarib yuboring.
7. Mashinani qayta yoqishda atrofdagi harorat 0°C dan yuqori ekanligiga ishonch hosil qiling va barcha shlanglarni yo'riqnomaga muvofiq o'rnatang.

■ NOSOZLIKLARNI ANIQLASH VA BARTARAF ETISH BO'YICHA QO'LLANMA

Jadval №6

Nosozlik turi	Sababi
Kir yuvish mashinasi eshikchasi ochilmasligi	<ul style="list-style-type: none"> • Kir yuvish mashinasi ishlamoqda. • Bolalardan himoya funksiyasi yoqilgan • Zichlagich xalqasi va eshikcha o'rtasida kiyim qisilib qolgan
Noxush hid chiqishi	<ul style="list-style-type: none"> • Mashinaning bir qancha tarkibiy qismlari rezinadan qilinganligi sababli rezina hidi chiqishi mumkin
Kir yuvish bakiga suvning tushmasligi	<ul style="list-style-type: none"> • Suv uzatish jo'mragi yopiq • Suv uzatish shlangi muzlab qolgan • Suv uzatish shlangi yoki metall filtr to'silib qolgan
Ish jarayonida suv darajasining kamayib ketishi	<ul style="list-style-type: none"> • Suvning darajasi avtomatik ravishda to'ldirib boriladi
Kir yuvish paytida suvning oqib ketishi	<ul style="list-style-type: none"> • Ko'p ko'piklanadigan ancha miqdordagi yuvish vositasi solinganligi
Kir yuvish tugashiga qolgan vaqtning o'zgarib turishi	<ul style="list-style-type: none"> • Yuvilayotgan kiyim suv miqdoriga mos ravishda teng taqsimlanmaganligi • Suvning bosimi o'zgarishi bilan ish tugashining real vaqti kamayishi yoki ortishi mumkin • Aylanish paytida kiyimlar o'ralashib qolganligi; • bunday paytda aylanish vaqti uzaytiriladi
Aylanish paytida g'alati ovoz chiqishi	<ul style="list-style-type: none"> • Boltlarning yo'qolmaganligini tekshiring • Ichki qismda to'g'nog'ich yoki boshqa metall parchalari qolib ketmaganligini tekshiring
Elektr ta'minoti o'chirilganda dasturning to'xtab qolishi	<ul style="list-style-type: none"> • Elektr ta'minoti o'chirilganda, dastur to'xtab qoladi va elektr ta'minoti qaytadan yoqilganda dastur ishi davom etmaydi, shunga ko'ra YOQISH/O'CHIRISH tugmasini bosib, boshqatdan dasturni yoqish tavsiya qilinadi

■ NOSOZLIKLARNI BARTARAF ETISH

Jadval №7

Nosozlik kodi	Nosozlik turi	Tekshirish joyi	Muammoning hal etilishi
	Kir yuvish mashinasi umuman ishlamasligi	<ul style="list-style-type: none"> • Ta'minot shnuri yaxshi ulanganligini tekshiring • YOQISH/O'CHIRISH tugmasini bosing • ISHNI BOSHLAGH/PAUZA tugmasini bosing • Tarmoqda elektr toki borligini tekshiring 	
E 11	Kir yuvish bakiga suvning tushmasligi yoki suvning kuchsiz oqimi	<ul style="list-style-type: none"> • Kran ochiqligini tekshiring • Suv uzatish shlangi muzlamaganligini tekshiring • Suv uzatish shlangi yoki metall filtr to'silmaganligini tekshiring • Suv uzatish o'chirilmaganligini tekshiring 	Tekshiring va muammoni hal qiling, so'ng ISHNI BOSHLAGH/PAUZA tugmasini bir marta bosing va kir yuvishni boshqatdan boshlang
E 12	Suvning oqib chiqib ketmasligi	<ul style="list-style-type: none"> • Suv shlangi balandligi 60 sm dan uzunligini tekshiring • Suv shlangining buklanmaganligini tekshiring • Suv shlangi toza yoki boshqa qoldiq bilan to'silmaganligini tekshiring 	Tekshiring va muammoni hal qiling, so'ng ISHNI BOSHLAGH/PAUZA tugmasini bir marta bosing va kir yuvishni boshqatdan boshlang

davomi jadval №7

Nosozlik kodi	Nosozlik turi	Tekshirish joyi	Muammoning hal etilishi
H	Eshikchani ochishdagi xatolik	<ul style="list-style-type: none"> • Kir yuvish paytida suvning harorati 40°C dan ortadi 	Suvning harorati 40°C dan tushganda eshikcha avtomatik ravishda ochiladi
U3	Aylanishdagi xatolik	<ul style="list-style-type: none"> • Kir yuvish mashinasi to'g'ri o'rnatilganligini tekshiring • Yuvilayotgan kiyimning og'ir yoki hajmi kattaligini tekshiring • Yuvilayotgan kiyimning haddan ortiq kamligini tekshiring • Jun mato o'rallyb qolmaganligini tekshiring 	Agar kiyim juda kam bo'lsa unga yana qo'shing va keyin mashinani tekshiring, so'ngra eshikchani yoping va ISHNI BOSHILASH/PAUZA tugmasini bir marta bosib va kir yuvishni boshqatdan boshlang
U4	Eshikchani yopilmaganligi		"Eshikni qullash" usulida eshikchani yoping va keyin ISHNI BOSHILASH/PAUZA tugmasini bir marta bosib va kir yuvishni boshqatdan boshlang

■ UTILIZASIYA QILISH



Mahsulot o'rami qayta ishlash, saqlash uchun maxsus poligonlarda joylashtirish va utilizatsiya qilishda atrof-muhitga zarar yetkazmaydigan ekologik toza materiallardan tayyorlangan. O'ramdagi mahsulotlar tegishli yorliqqa ega.

Mahsulotdagi yoki o'ramdagi belgi uning maishiy chiqindi sifatida utilizatsiya qilinishiga yo'l qo'yilmaganligini bildiradi. Mahsulot utilizatsiya qilinishi uchun elektr jihozlarini utilizatsiya qilishga mo'ljallangan tegishli punktlarga topshirilishi lozim. Mahsulotni utilizatsiya qilish qoidalariga rioya etib, Siz bu kabi mahsulotlarni utilizatsiya qilishning qoidalariga rioya qilmaslik natijasida kelib chiqadigan atrof-muhitga hamda odamlar sog'lig'iga zarar yetishining oldini olishga xizmat qilasiz.

■ QO'SHIMCHA MA'LUMOTLAR

Ishlab chiqarilgan davlat - O'zbekiston Respublikasi.

Xizmat muddati: sotib olingan kundan boshlab, foydalanish va texnik standartlarni qo'llash bo'yicha yo'riqnomaga qat'iy rioya qilgan holda foydalanilganda 7 yil.

Siz vakolatli servis xizmati ko'rsatish markazlari haqida www.artelgroup.uz web-saytida bilib olishingiz mumkin. Mazkur ma'lumot mahsulotga ilova qilinadigan texnik hujjatning bir qismi sanaladi.

Ishlab chiqaruvchi mahsulotlarning texnik va tuzilish xususiyatini takomillashtirish, shuningdek energetik samaradorlik ustida tinimsiz izlanish olib boradi.

Mahsulotning xizmat muddati tugaganda servis markazi uni ta'mirlash va ehtiyot qismlar yetkazib berishni rad qilish huquqiga ega.

Xizmat muddati tugagandan so'ng foydalanish tavsiya etilmaydi.

Mahsulotni utilizatsiya qilish uchun shunday turdagi mahsulotlarni utilizatsiya qilishga ixtisoslashgan kompaniyalarga taqdim etish lozim.

Hurmatli xaridor!

«Artel» savdo belgisi Sizing tanlovingiz uchun minnatdorchilik bildiradi hamda foydalanish qoidalariga rioya etilganda mazkur mahsulotning yuqori sifat bilan nuqsonsiz ishlashiga kafolat beradi.

■ СОДЕРЖАНИЕ

Требования безопасности	23
Общие указания	25
Технические характеристики и требования	26
Комплект поставки	26
Устройство автоматической стиральной машины	26
Ознакомление с панелью управления	27
Установка и подключение (подготовка к стирке)	29
Перед стиркой	30
Инструкция по применению моющего средства	34
Использование стиральной машины	34
Содержание и техническое обслуживание	37
Руководство по выявлению и устранению неисправностей	39
Утилизация	40
Дополнительная информация	40



Уважаемый покупатель!





При покупке автоматической стиральной машины (далее — машина) проверьте правильность заполнения гарантийного талона, наличие штампа организации, продавшей ее и даты продажи. Проверьте комплектацию и убедитесь, что машина не имеет видимых повреждений. Руководство по эксплуатации разработано для разных моделей машин. В руководстве по эксплуатации указана информация об управлении машиной и особенности ее эксплуатации. Исполнения модели отличаются конструктивными решениями.



ВНИМАНИЕ!

Перед началом использования внимательно прочитайте настоящее инструкция по применению автоматической стиральной машины и обратите особое внимание на пункты, обозначенные специальными символами (см. УСЛОВНЫЕ ОБОЗНАЧЕНИЯ ниже).

■ УСЛОВНЫЕ ОБОЗНАЧЕНИЯ



-  Внимание!
-  Запрещено!
-  Заземление
-  Удар током

■ ТРЕБОВАНИЯ БЕЗОПАСНОСТИ



Машина — электробытовой прибор, поэтому при ее эксплуатации следует соблюдать общие правила электробезопасности. По типу защиты от поражения электрическим током машина относится к классу I.

 Машина не предназначена для использования лицами (включая детей) с пониженными физическими, чувственными или умственными способностями либо при отсутствии у них жизненного опыта или знаний, если они не находятся под контролем или не проинструктированы об использовании машиной лицом, ответственным за их безопасность.

Дети должны находиться под контролем для недопущения игр с машиной. Не позволяйте детям взбираться на машину, играть на ней или внутри неё. Не допускайте домашних животных к машине.



  Двухполюсная розетка с заземляющим контактом для подключения машины должна быть установлена в месте, доступном для экстренного отключения машины от электрической сети.

Не пользуйтесь поврежденным электрическим шнуром. Перед подключением машины к электрической сети необходимо визуально проверить отсутствие повреждений шнура питания. Шнур не должен перегибаться и быть пережатым.

  При повреждении шнура питания его замену, во избежание опасности, должен проводить изготовитель, сервисная служба или аналогичный квалифицированный персонал.

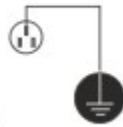
 Запрещается использовать в машине средства, содержащие растворители, так как существует опасность выделения ядовитых газов, повреждения машины, возгорания и взрыва.

  Пользуйтесь розеткой специального назначения с номинальным электрическим током машины и с соответствующим заземлением. Запрещается использовать для подключения машины розетку без заземляющего контакта. Неправильное подключение заземляющей жилы может привести к поражению электричеством. Не меняйте вилку на сетевом шнуре. Если она не подходит к электрической розетке, пригласите квалифицированного электрика для замены розетки.

  Запрещается использовать для подключения машины к электрической сети переходники, многоместные (имеющие два и более мест подключения) розетки и удлинительные шнуры.

-   Запрещается отключать машину от электрической сети, взявшись за шнур питания.
-   Запрещается вставлять и вынимать вилку шнура питания из розетки, прикасаться к работающей машине мокрыми руками.
-   Запрещается мыть машину под струей воды. Не наливайте воду на корпус стиральной машины.
-   Запрещается самостоятельно производить ремонт и вносить изменения в конструкцию машины и ее водо- и электроснабжение, что может привести к серьезным повреждениям машины и лишить права на гарантийный ремонт. Ремонт должен производиться только квалифицированным персоналом сервисной службы, так как после не квалифицированно выполненного ремонта изделие может стать источником опасности. В случае возникновения в работе машины неисправности, связанной с появлением электрического треска, задымления и т.п., следует немедленно отключить машину от электрической сети, вынув вилку шнура питания из розетки, вызвать специалиста сервисной службы.
-   При вставлении и вынимании вилки из розетки всегда держитесь за держатель вилки. По завершении стирки необходимо выключить машину, отключить ее от электрической сети, вынув вилку из розетки. Вынимайте вилку с розетки при ремонте или при чистке.
-   Возможная опасность получения ожога из-за высокой температуры: При стирки с высокой температурой стеклянная дверца нагревается. Не дотрагивайтесь до нее, когда машины работает, особенно дети. Не подпускайте детей и домашних животных к стиральной машине, когда она работает. Если вам необходимо открыть дверь в течение работы программы с высокой температурой, подождите пока температура не снизится и дверь автоматически отпирается.
-  Возможная опасность получения травмы: Упаковочный материал может представлять опасность, просим держать вдали все упаковочные материалы (полиэтиленовые мешки, пенопласт и т.д.) от детей.
-  При подключении машины к сети водоснабжения следует использовать только новый заливной шланг, входящий в комплект поставки. Повторное использование старых шлангов не допускается.

■ ОБЩИЕ УКАЗАНИЯ

1. Машина предназначено для пользования только для в домашнем хозяйстве.

2. Оно не предназначено для пользования:

- в кухонных зонах для персонала в магазинах, офисах и других производственных учреждениях;
 - на фермах;
 - в ресторанах, в кафетериях, в детских садах, в санаториях, в больницах и других учреждениях;
 - клиентами в гостиницах, мотелях и других подобных местах проживания;
 - в гостиницах, предоставляющих завтраки;
 - в зонах общего пользования многоквартирных домов или в прачечных.
- (При использовании машины в выше указанных учреждениях гарантийные обязательства не распространяются.)

3. Основные детали машины и комплектующие показаны на рисунке 1.

4. Эксплуатировать машину необходимо:

- при температуре окружающей среды (25 ± 10) °C и относительной влажности не более 75 %;
- при давлении в водопроводной сети от 0,05 до 0,8 Мпа;
- от однофазной электрической сети переменного тока с частотой (50±1) Hz;
- в диапазоне номинальных напряжении 220 (±10 %) V электрической сети переменного тока.

! **ВНИМАНИЕ!** Понижение температуры в помещении ниже 0 °C может привести к замерзанию воды в машине и к поломке.

Изготовитель, постоянно работая над дальнейшим совершенствованием конструкции машины и повышением ее качества, оставляет за собой право вносить изменения в конструкцию и комплектацию машины, сохраняя неизменными ее основные технические характеристики.

После транспортировки при температуре окружающей среды ниже 0 °C машину следует выдержать перед включением в электрическую сеть не менее 24 ч при комнатной температуре.

! **ВНИМАНИЕ!** Изготовитель (продавец) не несет ответственности (в том числе и в гарантийный срок эксплуатации) за дефекты и повреждения изделия, возникшие вследствие нарушения условий эксплуатации или его хранения либо действия непреодолимой силы (пожара, стихийного бедствия и т.п.), воздействия домашних животных, насекомых и грызунов.

Изготовитель освобождается от любой ответственности за ущерб людям или имуществу в случае невыполнения вышеуказанных предосторожностей.

■ ТЕХНИЧЕСКИЕ ХАРАКТЕРИСТИКИ И ТРЕБОВАНИЯ

Основные технические характеристики и требования приведены в таблице №1.

Технические характеристики

Таблица № 1

МОДЕЛЬ	WF60F010AW/S/G	WF60G020CW/S/G	WF60H023CW/G	WF60K060CW/S/G
Габаритные размеры	596 X 505 X 850 mm	596 X 505 X 850 mm	596 X 505 X 850 mm	596 X 505 X 850 mm
Максимальная загрузка	6 kg	6 kg	6 kg	6 kg
Энергопотребление	220 V, 50Hz	220 V, 50Hz	220 V, 50Hz	220 V, 50Hz
Потребляемая мощность при стирке	120 W	140 W	140 W	140 W
Потребляемая мощность при отжиме	280 W	200 W	200 W	200 W
Потребляемая мощность при нагреве	1800 W	1800 W	1800 W	1800 W
Максимальное давление воды	0,8 MPa	0,8 MPa	0,8 MPa	0,8 MPa
Минимальное давление воды	0,05 MPa	0,05 MPa	0,05 MPa	0,05 MPa

■ КОМПЛЕКТ ПОСТАВКИ

Комплектность поставки приведена в таблице №2

Таблица №2

Составные части	Наименование	Количество (шт.)
Основное изделие	Автоматическая стиральная машина	1
	Заливной шланг	1
Вспомогательные изделия	Заглушка	4
	Саморез	4
	Гаечный ключ	1
Эксплуатационный документ	Руководство по эксплуатации	1
	Гарантийный талон	1

■ УСТРОЙСТВО АВТОМАТИЧЕСКОЙ СТИРАЛЬНОЙ МАШИНЫ

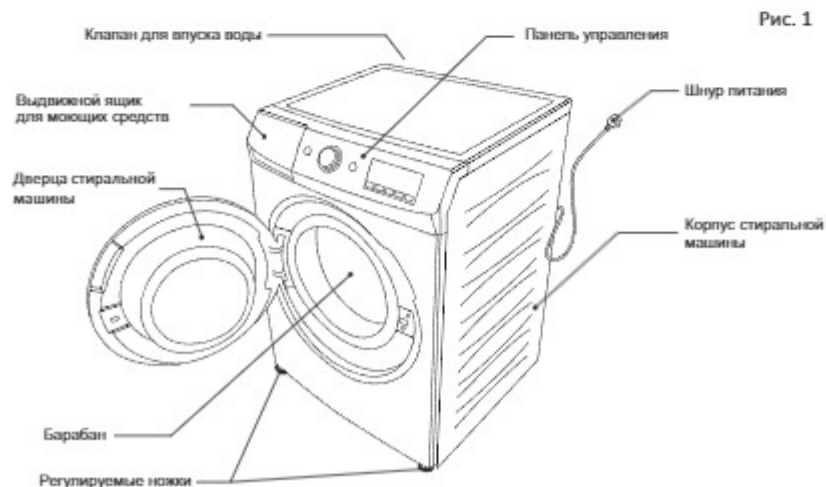

■ АКСЕССУАРЫ

Инструкция по использованию	Шланг подачи воды	Заглушка	Гаечный ключ	Гарантийный талон	Саморез

ОЗНАКОМЛЕНИЕ С ПАНЕЛЬЮ УПРАВЛЕНИЯ

Модели: WF60F010AW/S/G, WF60G020CW/S/G, WF60K060CW/S/G

<p>Кнопка ВКЛ/ВЫКЛ</p> <ul style="list-style-type: none"> * Нажмите на данную кнопку для включения / отключения машины * при завершении стирки, питание автоматически отключится 	<p>Ручка выбора программ</p> <ul style="list-style-type: none"> * Выберите соответствующую программу согласно типу и состоянию одежды 	<p>Кнопка ПУСК / ПАУЗА</p> <ul style="list-style-type: none"> * Нажмите на данную кнопку для начала работы * Нажмите на данную кнопку для остановки работы и для продолжения программы нажмите на кнопку еще раз 	<p>Экран дисплея</p> <ul style="list-style-type: none"> * При включенном питании дисплей показывает заданное время / время стирки/ время вращения и скорость вращения и т.д. * экран будет отображать оставшееся время стирки. К примеру: оставшееся время 2 ч 20 мин. * В случае ошибки экран будет отображать код ошибки. К примеру: вода не поступает.
---	---	---	--

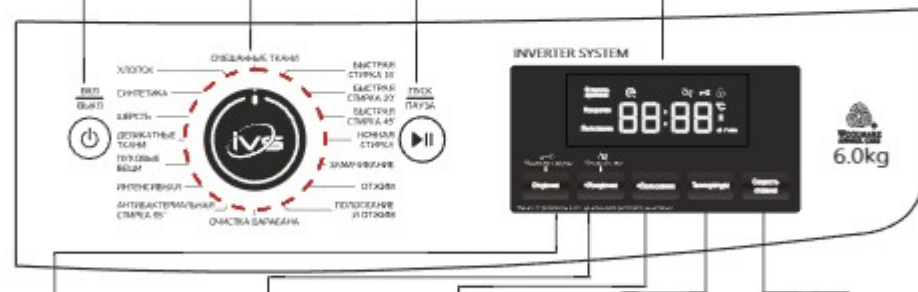

<p>Кнопка отсрочки</p> <ul style="list-style-type: none"> * Функция отсрочки позволяет задать время окончания текущего цикла * Удерживайте эту кнопку 3 сек. чтобы заблокировать дверцу 	<p>Кнопка ускоренной стирки</p> <ul style="list-style-type: none"> * Пользователь может ускорить режим стирки нажав на данную кнопку * Данная опция не доступна для некоторых программ * Удерживайте эту кнопку 3 сек. чтобы активировать режим без звука 	<p>Кнопка полоскания</p> <ul style="list-style-type: none"> * К основному циклу полоскания добавляется еще одно полоскание * Данная опция не доступна для некоторых программ 	<p>Кнопка температура</p> <ul style="list-style-type: none"> * Позволяет выбрать температуру, отличную от заданной программы стирки. * Различный диапазон температур воды для различных программ. 	<p>Кнопка скорости отжима</p> <ul style="list-style-type: none"> * Выбирайте разную скорость отжима по необходимости. * Диапазон скорости вращения ограничен для некоторых программ.
--	---	---	--	---

■ ОЗНАКОМЛЕНИЕ С ПАНЕЛЬЮ УПРАВЛЕНИЯ

Модели: WF60H023CW/G,

Кнопка Вкл/Выкл
* Нажмите на данную кнопку для включения / отключения машины.
* При завершении стирки, питание автоматически отключиться.

Ручка выбора программ
* Выберите соответствующую программу согласно типу и состоянию одежды.

Кнопка ПУСК / ПАУЗА
* Нажмите на данную кнопку для начала работы.
* Нажмите на данную кнопку для остановки работы и для продолжения программы нажмите на кнопку еще раз.

Экран дисплей
* При включенном питании дисплей показывает заданное время / время стирки/ время вращения и скорость вращения и т.д.
* Экран будет отображать оставшееся время стирки.
К примеру: оставшееся время 2 ч 20 мин.
* В случае ошибки экран будет отображать код ошибки. К примеру: вода не поступает.

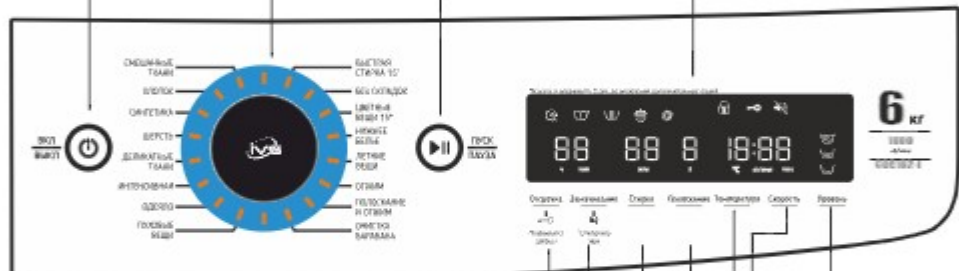

Кнопка отсрочки
* Функция отсрочки позволяет задать время окончания текущего цикла
* Удерживайте эту кнопку 3 сек. чтобы заблокировать дверцу

Кнопка выбора при стирки
* Пользователь может установить время замачивания, стирки и полоскания.
* Удерживайте кнопку замачивание 3 сек. чтобы активировать режим без звука

Кнопка Температура
* Выбирайте разную температуру воды для разного типа и состояния одежды.
* Разная температура воды подходит для разных программ. Для некоторых программ температура не может быть отрегулирована.

Кнопка скорости отжима
* Выбирайте разную скорость отжима по необходимости.
* Диапазон скорости вращения ограничен для некоторых программ.

Кнопка уровня воды
* Выбирайте уровень воды по категории и весу одежды.
* Разные программы имеют разный уровень воды, для некоторых программ выбор уровня воды не доступен.

■ УСТАНОВКА И ПОДКЛЮЧЕНИЕ (ПОДГОТОВКА К СТИРКЕ)



	<p>Место установки не должно быть подвержено воздействию снега, дождя и повышенной влажности это может стать причиной поражения электрическим током. Так же машина не должна быть подвержена попаданию прямых солнечных лучей.</p>
	<p>Необходимо устанавливать машину в горизонтальном положении. Неправильная установка машины может стать причиной резкого шума и повреждения.</p>
<p>Уровень</p> <p>Регулируемая ножка</p>	<p>Выравнивание: Для предотвращения вибрации и чрезмерного шума необходимо придать машине строго горизонтальное положение. Убедитесь, что все четыре ножки твердо стоят на полу, а затем проверьте горизонтальное положение машины с помощью спиртового уровня. Выровняйте положение машины с помощью регулируемых ножек. Тщательно выровняйте машину, вкручивая или выкручивая регулируемые ножки. Никогда не подкладывайте картон, куски дерева или тому подобные материалы для компенсации неровностей пола</p>
	<p>Не допускать нахождения вблизи машины электроннагревательных приборов, систем отопления, зажженных свечей или сигарет и т.д. Это может стать причиной деформации пластиковых частей или возгорания.</p>
	<p>Нельзя использовать летучие вещества, такие как бензин, бензол, жидкости против насекомых. Не оставлять внутри стирального бака сильные щелочные вещества, таких как отбеливатели. Это может вызвать повреждение поверхности и резиновых деталей.</p>
	<p>Выбрать плоский и твердый участок пола, оставить более 100 мм между стеной иначе при её работе будет шум и вибрация. Машина должна быть размещена таким образом, чтобы был доступ к вилке. Нельзя устанавливать прибор на жаровые излучения, так как снизу имеются вентиляционные отверстия для охлаждения электродвигателя. Неправильная установка стиральной машины может стать причиной резкого шума и повреждения. Не становитесь на машину, не используйте машину в качестве подставки, тумбы и т.п.</p>
	<p>Место сгибание дренажного шланга должно быть помещен на высоте 60-110 см от дна стиральной машины.</p>

- !** **Внимание!** Перед использованием машиной, пожалуйста извлеките транспортировочные болты. Не извлеченные транспортировочные болты могут повредить стиральную машину.

	<p>С помощью ключа, который входит в комплект машины, отвинтите 4 транспортировочных болтов вместе с пластмассовыми и резиновыми частями. Удалите болты горизонтально.</p>
	<p>Установите на места снятых транспортировочных болтов 4 заглушки поставляемые в комплекте и закрепите их саморезами</p>
<p>Рекомендуется производить установку машины профессиональному сотруднику или сотруднику сервис центра.</p>	
<p>Храните транспортировочные болты в надежном месте, для будущей транспортировки. Если понадобится, установите транспортировочные болты на место проделывая процедуру в обратном порядке.</p>	

■ ПОДСОЕДИНЕНИЕ К ВОДОПРОВОДУ

<p>!</p>	<p>Внимание! Убедитесь, что давление воды в водопроводной сети имеет допустимые пределы: Внимание! Убедитесь, что давление воды в водопроводной сети в пределах 0,05 МПа ~ 0,8 Мпа Внимание! Если давление выше указанного, то в водопровод следует оставить редуктор давления. Внимание! Для подключения машины к водопроводу используйте только входящие в комплект поставки новые шланги. Старые комплекты шлангов повторно использовать нельзя.</p>
	<p>Один конец шланга подачи воды подсоедините к машине, повернув его в нужном Вам направлении. Для того, чтобы развернуть шланг достаточно ослабить муфту, поправить шланг и снова затянуть муфту, убедившись, в отсутствии утечки воды.</p>
<p>!</p>	<p>Внимание! Перед подключением машины к новому трубопроводу или к трубам, которые давно не использовались, слейте достаточное количество воды, чтобы избавиться от накопившихся в трубах загрязнений.</p>

	<p>Другой конец шланга подачи воды подсоедините к водопроводному крану. Проверьте плотность соединений шланга, открыв кран подачи воды до предела. Убедитесь, что шланг не пережужен и не сжался. В случае возникновения утечки закрепите накидную гайку. Если давление воды сильное, полностью закройте кран и затем понемногу откройте его.</p>
	<p>Внимание! Не пользуйтесь горячей водой. Если ваш кран не подходит, проконсультируйтесь с продавцом или со специалистом.</p>

■ ПОДКЛЮЧЕНИЕ СЛИВНОГО ШЛАНГА

	<p>Установите дренажный шланг в сточный отвод перед запуском стиральной машины. Для оптимальной работы машины регулярно очищайте фильтр насоса. Примечание: не вынимайте скобу для дренажного шланга во избежание неправильной работы сточной системы.</p>
--	--

■ ПЕРЕД СТИРКОЙ

1. Перед первой стиркой

Выполните полный цикл стирки без белья (в режиме “ХЛОПОК” 60°C с половиной нормы мощного средства). Это позволит удалить с барабана фабричную грязь.

2. Бирки

Изучите обозначения на бирках одежды. Обычно там содержится информация о ткани и допустимых режимах стирки. *Расшифровка пиктограмм, используемых на бирках одежды*

Таблица № 3

Символ	Описание	Рекомендации	Прочие символы
	Обычная стирка		Химическая и сухая чистка
	Стирка белья с кипячением	Хлопок или цветная ткань устойчивая к кипячению в воде	Разрешены все автоматические методы стирки
	Стирка цветного белья при 60 °С	Цветное белье не стойкое к кипячению, например, тонкое белье из хлопка или полиэфиновых тканей.	Чистка на основе перхлорэтилена
	Стирка белья в теплой воде (Щадящий режим стирки)	Стирка с нейтральными моющими средствами и стирка цветного белья при 40 °С. Например, тонкое цветное или неокрашенное белье из хлопка, полиэфиновых или нейлоновых тканей, тонкое белье из вискозы и синтетических волокон	Чистка на основе спиртовых растворителей
	Стирка в теплой почти холодной воде	Стирка с нейтральными моющими средствами. Например, шерстяное изделие, трикотажный джемпер стирки в машине.	Чистка под кружкой с булавкой указывает на необходимость подвергнуть изделие ручной чистке
	Ручная стирка	Вешивать изделие, не подвергать стирке в машине. Температура стирки 30-40° в зависимости от изделия.	Не подвергать химчистке
	Не стирать	Искусство, искусство на себе этот знак не подвергает стирке. Следует использовать замочесную чистку	Допустима электросушка
	Отбеливание		Сушить при нормальной температуре
	Отбеливание хлором	Хорошо смоченное белье подержать 1-2 часа в холодном хлорном растворе (10-20мл раствора на 1 л воды), после чего прополоскать до исчезновения запаха хлора. Затем стирать с использованием моющего средства при указанной температуре.	Щадящая сушка (при низкой температуре)
	Не отбеливать	Не хлорировать и не использовать хлорсодержащих моющих средств и спиртовых порошков с отбеливателем	Запрещено использование электросушки
	Гладение		Вертикальная сушка
	Гладить при высокой температуре (макс. 200°С)	Хлопок, лен, текстильные изделия во влажном состоянии.	Сушка на горизонтальной поверхности
	Гладить при средней температуре (макс. 150°С)	Хлопок, шелк, полиэфир, вискоза. Гладить через сложенную увлажненную ткань или утюгом с пароувлажнителем.	Сушка без отжима
	Не гладить при высокой температуре (макс. 110°С)	Полиакрил, полиамид, полиэстер, ацетат	Отбеливать только без хлора
	Не гладить		

3. Сортировка







Различные ткани требуют разной температуры воды при стирке и скорости вращения барабана при отжиме. С целью достижения наилучших результатов разделите белье на части, которые требуют одинакового режима стирки.

- Всегда разделяйте темные, светлые и цветные ткани. Отдельная стирка необходима, так как в противном случае может произойти потеря цвета светлого и цветного белья.
- Не стирайте сильно загрязненную одежду вместе со слабо загрязненной.
- Предварительно обработайте пятна и наиболее загрязненные места, например, на рукавах и воротниках, раствором в воде стиральным порошком, чтобы обеспечить качественное отстирывание.

4. Перед загрузкой

При загрузке белья в машину смешивайте мелкие вещи с крупными. Сначала загружайте крупные вещи. Они не должны превышать половину общего объема загруженной в машину одежды. Не стирайте в машине отдельно крупные предметы. Это может привести к нарушению баланса в барабане. Загрузите в машину еще один или два подобных предмета.

⚠ Внимание! Соблюдайте следующие рекомендации перед каждой стиркой:

	<p>Проверьте все карманы и удостоверьтесь, что они пусты. Посторонние предметы, например, такие, как гвозди, ручки, монеты, ключи, булавки, различного рода резинки и т.п., могут привести к поломке и выходу из строя вашей машины, а также нанести вред вашей одежде.</p>
	<p>Застегните все молнии, застёжки и завязки, иначе они могут повредить резиновый уплотнитель или одежду.</p>
	<p>Во избежание повреждения уплотнителя двери и одежды, убедитесь, что между уплотнителем и дверью нет зажатой одежды.</p>
	<p>Проверьте края уплотнителя двери на наличие мелких предметов, которые могут быть зажаты.</p>
	<p>Проконтролируйте, чтобы в барабане не осталось предметов от предыдущей стирки. Они могут быть повреждены при следующей стирке.</p>
	<p>Повреждения или поломки деталей машины вследствие несоблюдения данных рекомендаций не подлежат гарантийному ремонту.</p>

■ ИНСТРУКЦИЯ ПО ПРИМЕНЕНИЮ МОЮЩЕГО СРЕДСТВА



* Рекомендуется пользоваться малопенящимися моющими средствами предназначенных для автоматических машин с фронтальной загрузкой.

* Моющим средством следует пользоваться согласно с инструкциями производителя.

* Излишнее количество моющего средства причиной чрезмерного образования пены и повлияет на полоскание, также может вызвать ошибки при работе.

* Выберите подходящее моющее средство в соответствии с типом и цвета одежды, температурой и загрязнением.

ИСПОЛЬЗОВАНИЕ СТИРАЛЬНОЙ МАШИНЫ

Открытие и запирание дверцы.

Запирание дверцы.

Дверца блокируется автоматически при включении (старте программы) машины, в то же время включиться индикаторная лампа «блокировка дверцы».

Открытие дверцы.

При включенном индикаторе «Блокировка дверцы», нажмите на кнопку «ПУСК/ПАУЗА», барабан остановиться в течении 2 минут и дверца откроется.

Если Вы откроете дверцу во время стирки, то из барабана выльется пена, для ее очистки воспользуйтесь сухим полотенцем.

Дверца не откроется при стирке высокой температуре или высоком уровне воды.

Последовательность операций при стирке.

1. Подготовка.

Уложите одежду в барабан и закройте дверь.

Добавьте моющее средства и смягчитель.

Откройте кран, установите дренажный шланг.

2. Нажмите на кнопку **ВКЛ/ВЫКЛ** (Питание).
3. Выберите программу с помощью ручки выбора.
4. Для начала стирки нажмите на кнопку **ПУСК/ПАУЗА**.
5. После завершения стирки прозвонит предупреждающий сигнал.

Последовательность операций при функции задержка пуска.

- Нажмите на кнопку **ВКЛ/ВЫКЛ** (Питание), выберите программу с помощью ручки выбора, и затем выберите процесс и функцию. Нажмите на кнопку **Отсрочка** для введения времени окончания. Затем нажмите на кнопку **ПУСК/ПАУЗА** для активации функции Отсрочка. (Время Отсрочки имеет интервал от 1 часа и максимально 24 часа).

Примечание

- **Отсрочка** пуска не может быть использовано для программ **Шерсть** и **Пуховые вещи**.
- Для изменения времени **Отсрочки**, необходимо нажать на кнопку **ВКЛ/ВЫКЛ** для сброса.
- Для отмены **Отсрочки**, нажмите на кнопку **ВКЛ/ВЫКЛ** для отключения электрического питания.
- Для проверки процедуры **Отсрочка**, нажмите на кнопку **Отсрочка**, машина покажет текущие настройки на 5 секунд.
- Реальное время завершения может отличаться, от установленного времени, в зависимости от различного давления воды, слива, типа одежды, температуры воды и т.д.

Последовательность операций при применении программы шерсть

Нажмите на кнопку **ВКЛ/ВЫКЛ**, выберите программу **Шерсть** с помощью кнопки Программа.

Примечание

- Перед стиркой прочитайте инструкцию по стирке на ярлыке одежды.
- Выньте одежду после окончания стирки, и повесьте для сушки при необходимости.
- **Отсрочка** пуска не применяется для программы **Шерсть**.
- Температура воды не должна превышать 40°C во избежание повреждения
- Воспользуйтесь специальным моющим средством для шерсти во избежание повреждения одежды и улучшения эффекта стирки.
- Отделите белую и цветную одежду от темной.

ПАРАМЕТРЫ РЕЖИМОВ СТИРКИ ПО УМОЛЧАНИЮ:

Модели: WF60F010AW/S/G, WF60G020CW/S/G, WF60H023CW/G, WF60K060CW/S/G

Таблица №4

Программа	Температура воды (°C)	Отжим (об./мин.)	Максимальная загрузка (кг)
Смешанные ткани	30	700	Номинальная загрузка
Хлопок	30	700	Номинальная загрузка
Синтетика	40	700	3
Шерсть	-	500	2
Деликатные ткани	40	500	3
Пуховые вещи	30	700	3
Интенсивная	50	700	Номинальная загрузка
Стирка 95° C	95	700	Номинальная загрузка
Быстрая стирка 15'	20	700	1
Быстрая стирка 30'	20	700	2
Быстрая стирка 45'	30	700	3
Ночная стирка	40	500	Номинальная загрузка
Замачивание	30	700	Номинальная загрузка
Отжим	-	700	-
Полоскание и Отжим	-	700	-
Очистка барабана	95	700	-
Одеяло	-	700	4
Без складок	30	700	3
Цветные вещи 15*	15	700	3
Нижнее белье	30	700	3
Летние вещи	-	700	3

*Номинальная загрузка - 6 кг

Примечание

1. Время стирки меняется при различном давлении воды, текстуры одежды, веса, температуры и т.д.
2. Необходимое время стирки отображаемая на дисплее при работе может различаться от реального требуемого времени.
3. Минимальная загрузка стиральной машины не менее 1 кг сухого белья.
4. Так как количество одежды и тип моющего средства различаются, результат полоскания может быть не удовлетворительными. В этом случае добавьте дополнительное время полоскания.
5. Параметры вышеуказанной таблицы могут различаться из-за различных типов машин.
6. При выборе режимов стирки "хлопок" и "синтетика" на моделях WF60K060CW/S/G, бельё проходит дополнительную **обработку паром**.

Дополнительные функции**Функция детской блокировки**

Функция детской блокировки может быть установлена при работе машины. Дверь будет заблокирована с установкой детской блокировки.

Нажмите на кнопку **ВКЛ/ВЫКЛ**, затем нажмите и удерживайте кнопку **Отсрочка** в течение 4 секунд для установки функции. Для разблокировки повторите эти действия.

Установка и отмена звукового сигнала

После установки всех функций, машина не будет иметь завершающий сигнал после завершения стирки.

Нажмите на кнопку **ВКЛ/ВЫКЛ**, затем нажмите на кнопку **Ускорение** пока сигнал не прозвучит. Повторите эти действия для отмены.

СОДЕРЖАНИЕ И ТЕХНИЧЕСКОЕ ОБСЛУЖИВАНИЕ

- Машина должна храниться в хорошем состоянии для долгой службы. Хорошее обслуживание может продлить срок службы стиральной машины.
- Выньте вилку из розетки при техническом обслуживании, во избежание удара электрическим током.

Чистка корпуса стиральной машины

Внешние части машины следует протереть чистой и мягкой тряпкой с нейтральным моющим средством не содержащее абразивные частицы. После влажной чистки протрите машину чистой тряпкой и дайте ей высохнуть.

Не протирайте машину этиловым спиртом, растворителями, бензином, хлорсодержащими средствами и другими подобными веществами.

Не лейте воду прямо на машину.

Чистка внутренней части стиральной машины

Чистка барабана машины.

Промывайте внутренние части 1 стаканом (250 мл) отбеливателя, смешанного со стиральным порошком. Включите машину и дайте ей полностью выполнить программу стирки с использованием горячей воды. При необходимости повторите процедуру. *В моделях оснащенных функцией «Очистка барабана», рекомендуется использовать данную функцию.

❗ Для удаления осадка, оставленного жесткой водой, используйте только специально предназначенные для стиральных машин средства, руководствуясь рекомендациями производителя.

Чистка уплотнителя дверцы стиральной машины

Протрите грязь чистой и мягкой тряпкой после каждой стирки. При обнаружении инородных предметов на уплотнителе дверцы, уберите их.

Методы чистки ящика для моющего средства

Выньте



- Регулярно очищайте ящик для моющих средств если на нем остались остатки.
- Выньте ящик очистите его водой и установите обратно на место.

Чистка клапана впуска воды (Чистите каждые 6 месяцев)**Чистка фильтра дренажного насоса (рекомендуется один раз в месяц)**

❗ **Внимание!** Перед тем как открыть фильтр дренажного насоса, слейте остатки воды из дренажного шланга. Не чистите фильтр во время работы машины.



Осторожно нажмите на верхнюю часть крышки фильтра, что бы открыть ее.

Освободите малый дренажный шланг, вытянув его на всю длину. **ВНИМАНИЕ!** Убедитесь, что шланг не перегнут и/или не сдавлен.



Используйте какую-либо емкость для стока воды. Выньте заглушку (2) малого дренажного шланга и дайте воде полностью стечь. Затем откройте фильтр дренажного насоса (3).



Извлеките все посторонние предметы и прочистите фильтр (3). После чего вставьте фильтр (3) на место и плотно затяните. Закройте дренажный шланг заглушкой (2) и верните в исходное положение. Закройте крышку на нижней панели.

Для хранения машины зимой при температуре ниже 0°C, необходимо полностью слить воду.

Для этого достаточно провести следующие действия:

1. Включить цикл отжима.
2. После окончания цикла отжима отключить стиральную машину от сети.
3. Закрывать кран подачи воды.
4. Отсоединить шланг подачи воды.
5. Отсоединить шланг слива воды от системы канализации и удалить из него оставшуюся воду.
6. Слить воду через фильтр дренажного насоса.
7. При следующем включении машины убедитесь, что температура окружающей среды выше 0°C и не забудьте подключить все шланги согласно инструкции по установке.

■ РУКОВОДСТВО ПО ВЫЯВЛЕНИЮ И УСТРАНЕНИЮ НЕИСПРАВНОСТЕЙ

Таблица №6

Тип неисправности	Причина
Дверь машины не открывается	<ul style="list-style-type: none"> • Машина работает • Установлена детская блокировка • Между кольцом уплотнителя и дверью застряла одежда
Специфический запах	<ul style="list-style-type: none"> • Некоторые компоненты машины сделаны из резины, от этого может быть запах резины
Мало воды при стирке и вращении	<ul style="list-style-type: none"> • Машине необходимо не большое количество воды для стирки одежды
Вода не поступает в барабан	<ul style="list-style-type: none"> • Закрыт вентиль подачи воды • Заморожен шланг подачи воды • Заблокирован шланг подачи воды или металлический фильтр
Слив воды при стирке	<ul style="list-style-type: none"> • Большое количество моющего средства, дающее большое количество пены
Меняется оставшееся время стирки	<ul style="list-style-type: none"> • Стираемая одежда распределена, не равномерна, для сбалансирования добавляется вода • Отображаемое оставшееся время рассчитывается на основании определенного давления воды. Так как давление воды изменяется, реальное время соответственно продлевается или укорачивается • Не смещается ли белье при вращении, время вращения продлевается для корректировки.
Не нормальные звуки в процессе вращения	<ul style="list-style-type: none"> • Проверьте, не удалены ли фиксирующие болты • Проверьте, нет ли каких либо заколок или металлических объектов внутри
Программа останавливается при отключении энергоснабжения	<ul style="list-style-type: none"> • При отключении энергоснабжения, программа останавливается и не будет продолжать работу при подключении электричества, просим нажать на кнопку ВКЛ/ВЫКЛ и вновь включить программу.

Устранение неисправностей

Таблица №7

Код неисправности	Вид неисправности	Место проверки	Решение проблемы
	Машина совсем не работает	<ul style="list-style-type: none"> Проверьте надежно ли подключен шнур питания Нажмите на кнопку ВКЛ/ВЫКЛ питания Нажмите на кнопку ПУСК/ПАУЗА Есть ли электропитание в сети 	
E 11	Вода не поступает в барабан или слабый поток воды	<ul style="list-style-type: none"> Открыт ли кран Не заморозен ли шланг подачи воды Не заблокирован ли шланг подачи воды или металлический фильтр Не отключена ли подача воды 	Проверьте и решите проблему, затем нажмите на кнопку ПУСК/ПАУЗА один раз для возобновления стирки
E 12	Вода не вытекает при сливе	<ul style="list-style-type: none"> Высота сливного шланга длиннее 60 см Не перегнут ли сливной шланг Не заблокирован ли сливной шланг волокном или остатками 	Проверьте и решите проблему, затем нажмите на кнопку ПУСК/ПАУЗА один раз для возобновления стирки
H	Ошибка при открытии двери	<ul style="list-style-type: none"> Температура воды превышает 40°C при стирке 	Дверь откроется автоматически как только температура опустится ниже 40°C
U3	Ошибка вращения	<ul style="list-style-type: none"> Установлена ли машина устойчиво Стираемое белье очень большое или тяжелое Количество стираемого белья слишком мало Шерстяное одеяло запернуто 	Когда одежда очень мало, добавьте еще, затем проверьте машину, закройте дверь затем нажмите на кнопку ПУСК/ПАУЗА один раз для возобновления стирки
U4	Дверь не закрыта		Закройте дверь « Блокировкой дверцы » и затем нажмите на кнопку ПУСК/ПАУЗА один раз для возобновления стирки

УТИЛИЗАЦИЯ

	<p>Упаковка изготовлена из экологически чистых материалов, которые можно без ущерба для окружающей среды подвергать переработке, складировать на специальных полигонах для хранения отходов и утилизировать. Упаковочные материалы имеют соответствующую маркировку. Символ на изделии или его упаковке означает, что оно не подлежит утилизации в качестве бытовых отходов. Изделие следует сдать в соответствующий пункт приема электронного и электрооборудования для последующей утилизации. Соблюдая правила утилизации изделия, Вы сможете предотвратить причинение ущерба окружающей среде и здоровью людей, который возможен вследствие неподобающего обращения с подобными отходами.</p>
--	---

■ ДОПОЛНИТЕЛЬНАЯ ИНФОРМАЦИЯ

Страна происхождения — Республика Узбекистан.

Срок службы: 7 лет со дня покупки, при использовании в строгом соответствии с настоящим руководством по эксплуатации и применимыми техническими стандартами.

Информацию об авторизованных сервисных центрах Вы можете узнать на web-сайте www.artelgroup.org. Настоящая информация является частью сопроводительной технической документации, прилагаемой к товару. Изготовитель постоянно работает над совершенствованием конструкции и технических характеристик выпускаемой продукции, в том числе над улучшением энергетической эффективности.

По истечении срока службы прибора сервисный центр вправе отказать в поставке запчастей и ремонте техники. Дальнейшая эксплуатация не рекомендуется.

Товар необходимо передать специализированным компаниям, которые занимаются утилизацией данного вида продукции.

Уважаемый потребитель!

Торговая марка «Artel» Выражает благодарность за Ваш выбор и гарантирует высокое качество безупречное функционирование данного изделия при соблюдении правил его эксплуатации

■ ЭЛЕКТРИЧЕСКАЯ СХЕМА

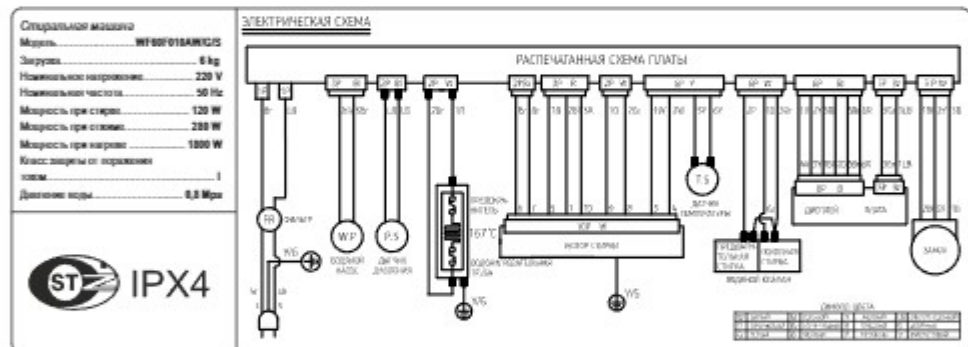
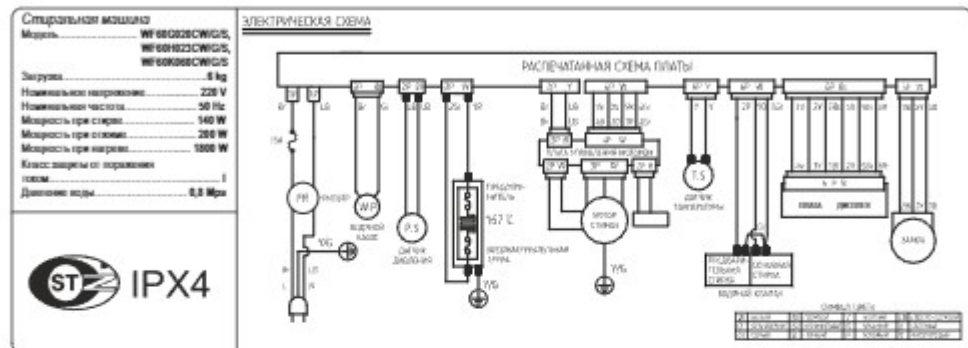

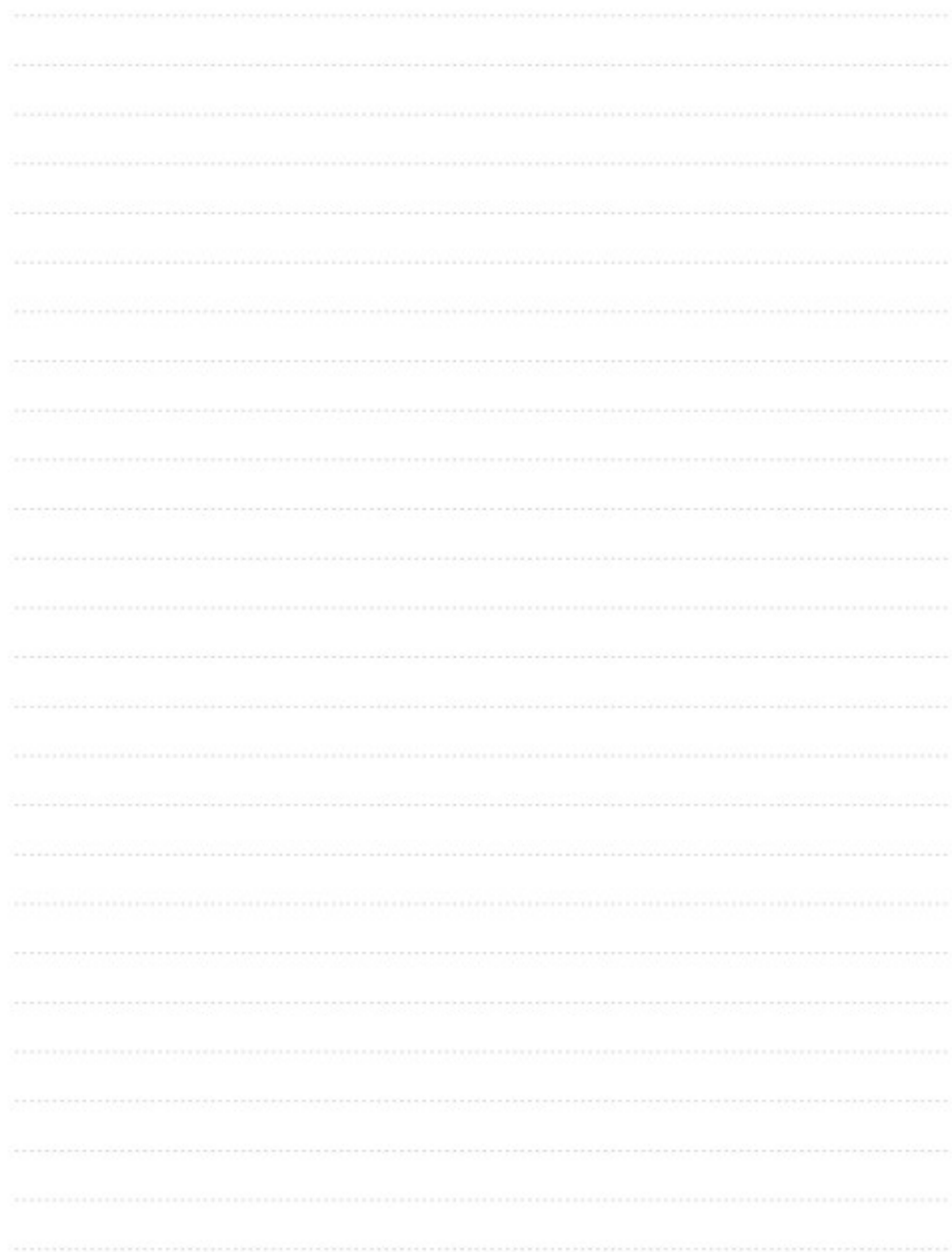

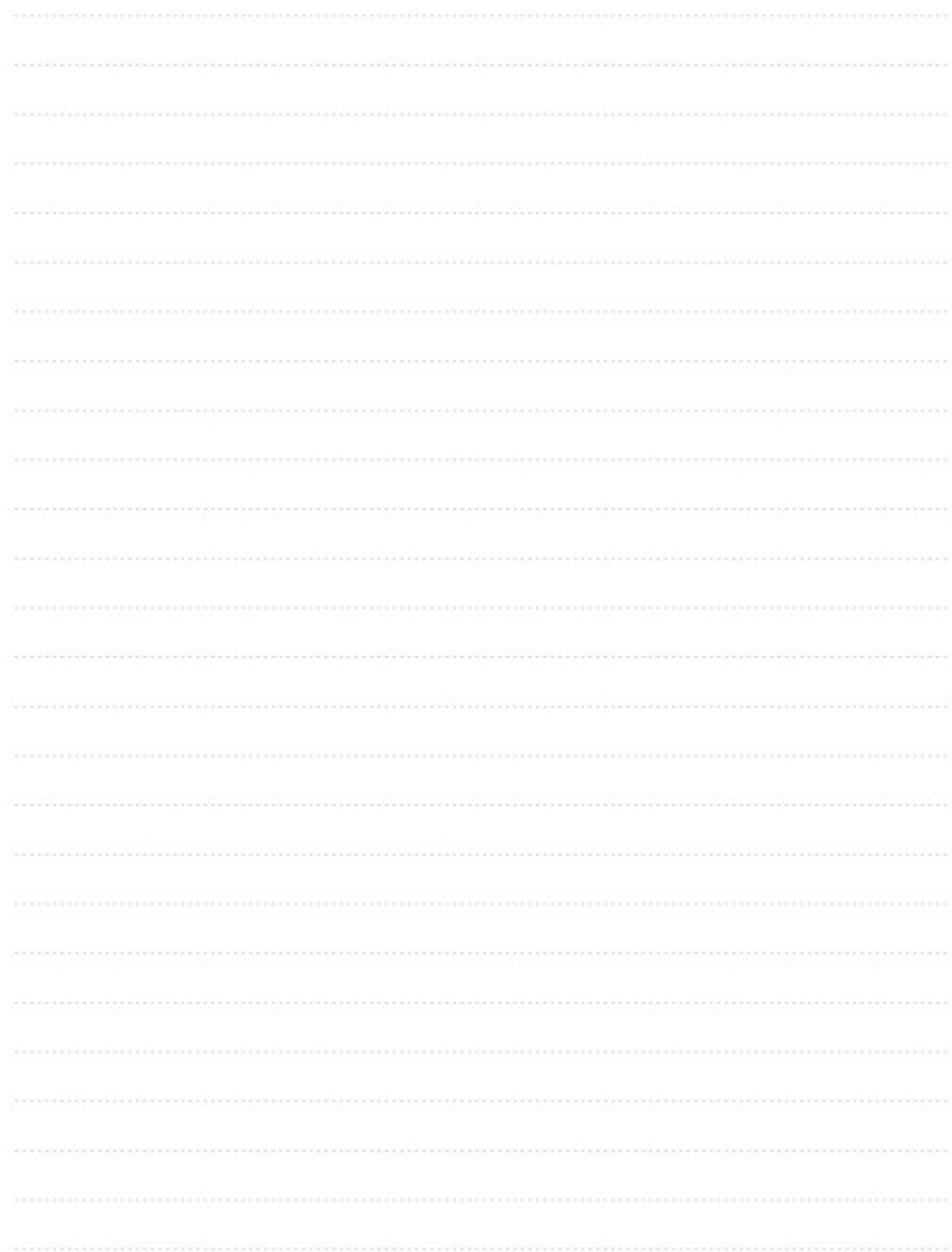

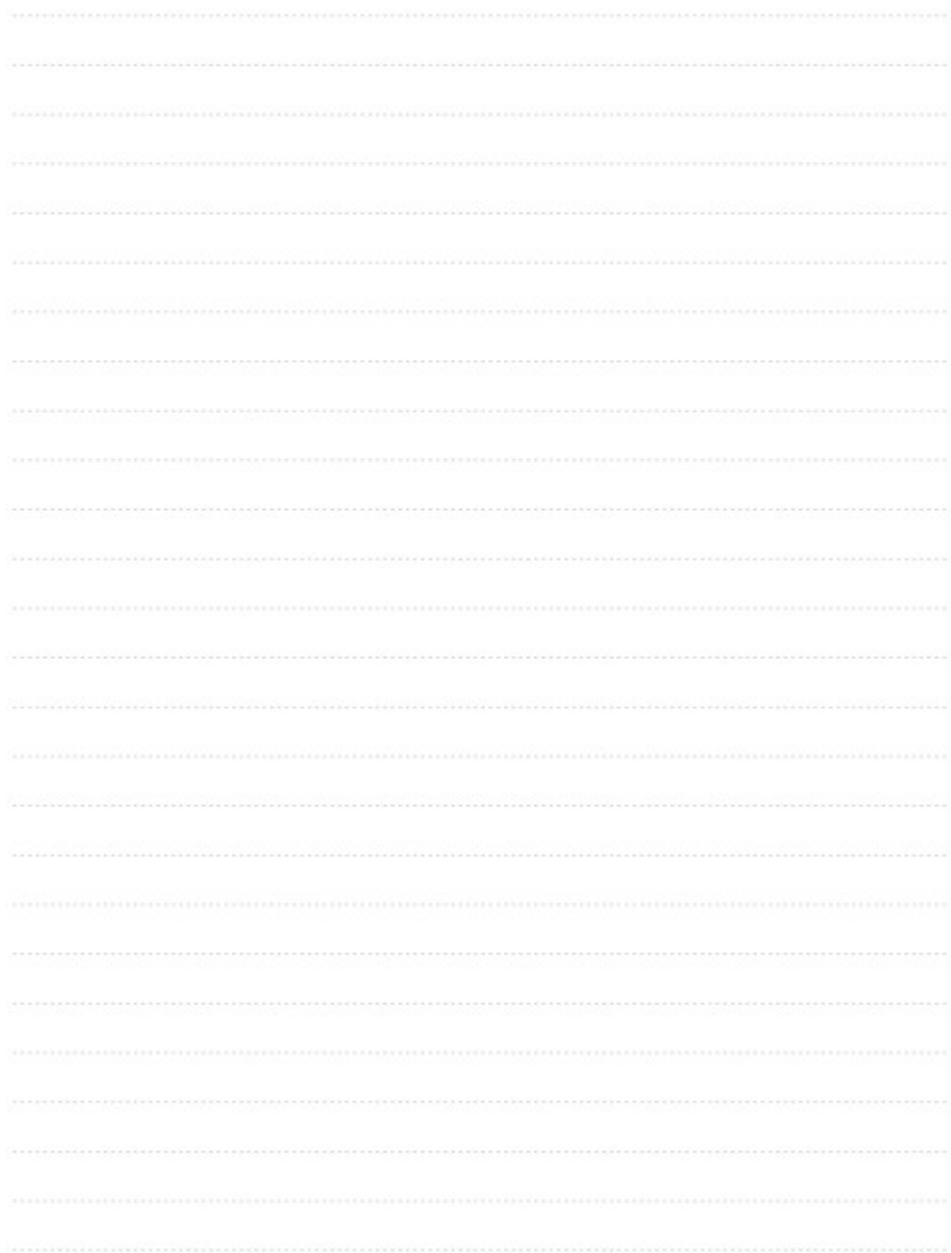

Ishonchli va barakali™