

artel

UZ | RU

Ishonchli va barakali™

USTUNLI KONDITSIONER

FOYDALANISH QO'LLANMASI

24000 Btu/s
30000 Btu/s
48000 Btu/s
60000 Btu/s



artelelectronics.com

SERVIS | EHTIYOT QISMLAR | AKSESSUARLAR



+998 78 148-88-88



@artelelectronics



artel_official

■ MUNDARIJA

| | |
|---|----|
| 1. Xavfsizlik choralari | 4 |
| 2. Ishga tushirishdan oldingi tekshirish | 7 |
| 3. O'rnatish va montaj qilish | 10 |
| 4. Masofadan boshqarish pulti | 17 |
| 5. Masofadan boshqarish pulti bilan ishlash | 20 |
| 6. Foydalanish va ishlash jarayoni | 24 |
| 7. Xizmat ko'rsatish va profilak | 29 |
| 8. Nozoslik ko'ldari | 32 |

Hurmatli xaridor!







ARTEL konditsionerini sotib olganingiz uchun minnatdorchilik bildiramiz. Biz Sizga funksional va dizayn jihatidan qayta ishlangan, mahsulot sifatiga qo'yilgan yuqori talablarga mos ishlab chiqarilgan mahsulot taklif etishdan mumnumiz. Ishonamizki, ARTEL kompaniyasi mahsulotlarini sotib olganingizdan xursand bo'lasiz.



Ishlab chiqaruvchi noto'g'ri o'rnatish natijasida bevosita yoki bilvosita yetkazilgan zarar bo'yicha javobgarlikni o'z zimmasiga olmaydi. O'rnatish va foydalanishdan oldin mazkur yo'riqnomani o'qib chiqing. Yo'riqnomani ishonchli joyda saqlang va kerakli paytda unga murojaat qiling. O'rnatish va ta'mirlash faqatgina tegishli malakali mutaxassis tomonidan amalga oshirilishi lozim. Konditsionerdan foydalanishdan oldin ushbu jihozning funksiyalari va imkoniyatlaridan samarali va xavfsiz foydalanish uchun mazkur yo'riqnoma bilan to'liq tanishib chiqing. Quyida keltiriladigan yo'riqnoma turli modeldagi konditsionerlarga mo'ljallanganligi sababli Siz sotib olgan konditsioner tavsifi Yo'riqnomada keltirilganidan biroz farq qilishi mumkin. Agar Sizda biror savol tug'ilsa o'zingizga yaqin joydagi servis xizmati markaziga qo'ng'iroq qiling yoki yordam va ma'lumot olish uchun www.artel.uz saytiga murojaat eting.

■ XAVFSIZLIK CHORALARI

Muhim belgilar:

| | | | |
|---|--|---|--|
|  | OGOHLANTIRISH! DIQQAT! | Tan jarohati keltirib chiqarishioki mulkka shikast yetkazishi mumkin bo'lgan tavakkal qilingan yoki xavfli harakatlar | |
|  | YO'RIQNOMAGA RIOYA QILINSIN! |  | EHTIYOT BO'LING! TOK URISH XAVFI! |
|  | TA'QIQLANADI! |  | TEKSHIRIB KO'RMANG! |
|  | Elektr toki shikast yetkazmasligi uchun konditsioner elektr toki jihatidan erga ulanganligiga ishonch hosil qiling. | | |

 **EHTIYOT BO'LING!**
TOK URISH XAVFI!!

1. Sizning elektr toki ta'minotingiz (uchlanish va maksimal tok) mahsulot yorlig'ida ko'rsaatian tavsifga mos ekanligiga ishonch hosil qiling.
2. Ta'minot shnuri yoki vilkada shikastlanish yo'qligini muntazam tekshirib turing, agar shnur shikastlangan bo'lsa jihozni ishlatish a'qiqlanadi.
3. Elektr toki urishidan saqlanish maqsadida jihozning namlik yuqori bo'lgan xonada (masalan, vannada) foydalanish yoki unga ho'l qo'l bilan tegish ta'qiqlanadi.
4. Elektr toki tarmog'iga ulashda ta'minot mahsulot texnik tavsifidagi quvvatga mos keladigan bo'lishi, shuningdek, ushbu mahsulot bilan birgalikda yetkazib berilgan elektr simidan foydalanilishi lozim.
5. Konditsioner vilkaning rozetkaga ulanishi uchun qulay holatda joylashtirilishi I zim. Bu talabga amal qilmaslik elektr toki urishi yoki elektr toki oqimi ta'sirida yong'in kelib chiqishiga sabab bo'lishi mumkin.
6. Konditsioner elektr simi yerga ulangan holatda bo'lishi lozim. Konditsioner elektr simlarini gaz quvuri, plastmass suvoqava quvuri yoki telefon liniyasi simlari orqali yerga ulash mumkin emas. Bu talabga amal qilmaslik elektr tokidan shikastlanish, yong'in yoki portlashga olib kelishi mumkin. Tegishli yerga ulangan rozetkadan foydalanayotganingizga ishonch hosil qiling.
7. Tashqi blokning elektr qismini ob-havo ta'siridan himoya qilish maqsadida tashqi blokni yaxshilab mahkamlang. Bu talabga amal qilmaslik elektr tokidan shikastlanish, yong'in yoki portlash, shuningdek jihozning ishdan chiqishiga olib kelishi mumkin.

**TA'QIQLANADI!**

1. Jihozni elektr ta'minoti a ulashda shnur uzaaytgich hamda o'tkazuvchilardan foydalanish ta'qiqlanadi. Elektr ta'minoti simlarini uzaaytirish elektrokidan shikastlanish yoki yong'in kelib chiqishiga olib kelishi mumkin.
2. Jihoz qismlariga o'zgartirish kiritish, uni o'zgartirish mustaqil ravishda ta'mirlashga urinish ta'qiqlanadi.
Bu talabga amal qilmaslik elektr toki urishi yoki elektr toki oqimi ta'sirida yong'in kelib chiqishiga sabab bo'lishi mumkin.
3. Elektr tokidan shikastlanishni oldini olish maqsadida tarmoq shnuri, vilkasi yoki jihozning o'zini svuga yoki boshqa suyuqlikka tiqish a'qiqlanadi.
4. Juft abel yoki uzaaytirishabelidan foydalanish ta'qiqlanadi.
Bu talabga amal qilmaslik elektr toki urishi yoki yong'in kelib chiqishiga sabab bo'lishi mumkin.
5. Jihozdan foydalanishda ishlab turgan rozetkaga boshqa elektr jihozlarni ulash issiqlik ajralib chiqishi va elektr tokidan shikastlanishga, shuningdek yong'in kelib chiqishiga olib kelishi mumkin.

**DIQQAT!**

1. Mazkur jihozni o'rnatish mala ali mutaxassis yoki xizmat ko'rsaatish maazi tomonidan amalga oshirilishi lozim. Bu talabga amal qilmaslik elektr tokidan shikastlanish, yong'in, portlash, ish jarayonining buzilishi, jarohat olish, shuningdek mahsulot uchun belgilangan kafolatning bekor qilinishiga olib kelishi mumkin.
2. Jihozni isitish us unalari yoki yonuvchi materiallar yaqiniga o'ratmang.
Bu talabga amal qilmaslik elektr tokidan shikastlanish, yong'in, portlash, ish jarayonining buzilishi, jarohatga olib kelishi mumkin.
3. Mazkur jihozni nam, moy bilan ifloslangan yoki chang, shuningdek gaz chiqishi mumkin bo'lgan xonaga o'ratmang.
Bu talabga amal qilmaslik elektr tokidan shikastlanish yoki yong'inga olib kelishi mumkin.
4. Jihozni gorizonta va o'z vaznini tutib turishi uchun tik ho'lda o'rnanating.
Bu talabga amal qilmaslik tebranish, shovqin yoki mahsulotning noto'g'ri ishlashiga sabab bo'lishi mumkin.
5. Ta'minot shnuridan tortmang va uning buklanishiga yo'l qo'ymang. Shurni buramang va uni o'ramang. Ta'minot shnurini metall predmetlarga ilmang, shnur usti a og'ir jismlar qo'ymang, ta'minot shnurini bir necha predmetlar o'rtasiga qo'ymang va jihozning orqa qismiga shurni tiqmang. Bu elektr okidan shikastlanish yoki yong'inga olib kelishi mumkin.
6. Konditsionerdan uzoq vaqt davomida foydalanmasangiz yoki chaqmoq, yashinli momaqaldiroq paytida uni o'chirib qo'ying.
Bu talabga amal qilmaslik elektr tokidan shikastlanish yoki yong'inga olib kelishi mumkin.

7. Gaz (propan, siqilgan neft gazi va boshq.) sizib chiqayotganini sezangiz zudlik bilan xonani shamollating, bu paytda vilkaga tegmang. Shuningdek, jihozga yoki ta'minot shnuriga tegmang.

Shamollatish ventilyatorini yoqmang.

Uchqun yong'in yoki portlashga olib kelishi mumkin.

8. Konditsionerni sovutish rejimida yoki havo oqimi pastki yo'nalishda quritish rejimida uzoq vaqt ishlashiga yo'l qo'ymang.

Aks holda gorizontaal qopqoq sathida kondensat hosil bo'lib, uning pastga oqishi natijasida mulkka ziyon yetishi mumkin.

9. Zarurat bo'lmasa, gorizontaal qopqoqni qo'l kuchi yordamida harakatga keltirmang. Har doim masofadan boshqarish pultidan foydalaning.

Bu talabga rioya qilmaslik jalyuzining sinishi yoki elektr tokidan shikastlanishga olib kelishi mumkin.

10. Agar konditsioner ishi to'xtatilgandan so'ng darhol yoqilgan hollarda gorizontaal qopqoq 10 soniya davomida harakatsiz turishi mumkin.

Gorizontaal qopqoqning ochilish burchagi juda tor bo'lmasligi lozim, chunki "COOLING" sovutish rejimida yoki "HEATING" isitish rejimida havo oqimining o'tishi qiyinligi sababli konditsioner ishi qiyinlashishi mumkin.

Xona bloki uchun doimiy normal ventilyatsiyani ta'minlang; uni kiyim yoki boshqa predmetlar bilan to'sib qo'ymang.

11. Konditsioner elektr ta'minotiga ulanganda gorizontaal qopqoq 10 soniya ichida o'ziga xos ovoz chiqarishi mumkin, biroq bunda ish rejimi normal kechadi.

12. Konditsioner ichki qismini mustaqil ravishda tozalamang. Jihozning ichki qismini tozalash uchun yaqin oradagi servis markaziga murojaat qiling. Ichki filtrni tozalashdan oldin "Konditsionerni tozalash" bo'limidagi tushuntirishlar bilan tanishing.

Bu talabga rioya qilmaslik jihozning sinishi, elektr tokidan shikastlanish yoki yong'inga olib kelishi mumkin.

13. Konditsionerdan chiqayotgan havo oqimi ostida odamlar, hayvonlar va o'simliklar uzoq vaqt davomida turishiga yo'l qo'ymang.

Bu odamlar, hayvonlar va o'simliklarga zarar yetkazishi mumkin.

14. Ushbu jihoz jismoniy, ruhiy va aqliy imkoniyatlari cheklangan shaxslar (shu jumladan bolalar), yetarli bilim va malakaga ega bo'lmagan shaxslarning foydalanishlari maqsadga muvofiq emas, agar ularning xavfsizligi uchun mas'ul shaxs nazorati yoki ko'rsatmasi bilan foydalanilgan, ularning xavfsizligi uchun mas'ul yoki qanday foydalanishni o'rgatadigan hollar bundan mustasno.

Bolalarning jihoz bilan o'ynashlariga yo'l qo'ymang.

15. Ushbu jihozni o'rnatish sertifikatga ega mutaxassis yoki xizmat ko'rsatish kompaniyasi tomonidan o'rnatilishi lozim. Jihoz mustaqil ravishda o'rnatilgan taqdirda gaz sizib chiqishi, elektr toki urishi, yong'in kelib chiqish xavfi va boshqa noxush holatlar yuz berishi mumkin.

16. Suvning normal oqib ketishi uchun suv shlangini to'g'ri ulang. Bu talabga rioya qilmaslik suv to'kilishi va mulkka ziyon yetishiga olib keladi.

17. Inson salomatligiga salbiy ta'sir ko'rsatishi sababidan jihozning malakali bo'lmagan mutaxassis tomonidan o'rnatilishi maqsadga muvofiq emas. Havo oqimi kirish va chiqish joylariga barmoqlarni yoki boshqa buyumlarni tiqish mumkin emas, ventilyatorning aylanish tezligi yuqori bo'lganligi sababli bu konditsionerning sinishiga yoki foydalanuvchining tan jarohati olishiga olib kelishi mumkin.

18. Konditsioner ish faoliyatida nosozliklar (kuyindi hidi, yetarlicha isitmaslik yoki sovutmaslik) aniqlanganda konditsionerni zudlik bilan elektr tarmog'idan o'chiring va servis xizmati o'rsaatish markazi bilan bog'laning. Aks holda bu konditsionerning sinishiga, elektr toki urishi yoki yong'in kelib chiqishiga sabab bo'lishi mumkin.



Diqqat:

Xavfsizlik talablariga rioya qilmaslik elektr toki urishi, jarohat yoki yong'in kelib chiqishiga olib kelishi mumkin. Bundan tashqari, konditsionerdan foydalanish qoidalariga rioya qilmaslik natijasida jihozning singanligi kafolat xizmati ko'rsatilmagligi asabab bo'ladi.

JIHOZ KOMPLEKTI*:

| | |
|--|------------|
| Masofadan boshqarish pulti | 1 ta |
| Maishiy konditsioner kondensatini chiqarib tashlash uchun gofralangan suv shlangi..... | 1 ta |
| PVS 3 x 0,75 kabeli (24-30KBTu)..... | 1 komplekt |
| PVS 3 x 2,5 kabeli (24-30KBTu)..... | 1 komplekt |
| PVS 3x0,75 kabeli (48-60 KBTu)..... | 1 komplekt |
| PVS 3x1,5 kabeli (48-60KBTu)..... | 1 komplekt |
| Bloklar o'rtasida quvurli bog'lam..... | 1 ta |

*Jihoz komplekti buyurtmaga asosan o'zgarishi mumkin.

■ ISH BOSHLASHDAN OLDINGI TEKSHIRUV



Elektr simining yerga yaxshi ulanganligiga va xavfsizligiga ishonch hosil qiling. Setka filtri mustahkam qotirialigini tekshiring. Venentatsiya va havo chiqish tuynugi to'silib qolmaganligini tekshiring.

Agar jihozni o'rnatish belgilan tartibda amma oshirilmagan bo'lsa, ichki blok displeyida xato indikator ko'rinib turadi. Shunga ko'ra foydalanuvchi o'rnatish belgilan tartibda amma oshirilgan-oshirilmaganligini bilib oladi.

Ishchi diapazonlari

Konditsioner yoqilganda havo harorati diapazonlari quyidagi jadvalda ko'rsatilgan. Konditsionerdan samarali foydalanish maqsadida jadvalni o'rganish tavsiya etiladi.

| Harorat | Sovutish | Isitish |
|-----------------------|-------------|-------------|
| Xona harorati | 16°C ~ 30°C | 0°C ~ 30°C |
| Tashqi muhit harorati | 18°C ~ 43°C | -7°C ~ 24°C |

**ESLATMA**

1. Konditsioner ishga tushganda yuqorida ko'rsatilgan tavsifdan farqli holatlar yuzaga kelganda jihoz nazarda tutilmagan rejimda ishlashi va himoya funksiyalari ishga tushishi mumkin.
2. Havoning nisbiy namligi 80%dan kam bo'lmasligi lozim; ko'rsatkich bu me'yordan ortgan hollarda konditsioner sathida kondensat hosil bo'lishi mumkin. Bunday hollarda vertikal qopqoqlarni maksimal burchak ostida (polga nisbatan tik holda) o'rnatish va konditsionerni "HIGH" ventilyatsiya rejimiga o'tkazish.
3. Yuqorida keltirilgan havo haroratlarida jihozdan samarali foydalanish imkoniyati mavjud.

**Eslatma**

Agar konditsioner "Sovutish" rejimida nisbiy namlik yuqori bo'lgan xonada uzoq vaqt davomida ishlasa shudring hosil bo'lishi mumkin.

Agar tashqi havo harorati -7°C ga tushib ketsa, jihozning isitish quavati ish sharoitiga qarab 60% ~ 70% gacha kamayishi mumkin. "Isitish" rejimida isitish nasosi ishlab turgan paytda ichki blokda past harorat natijasida hosil bo'ladigan muzni yoqotish maqsadida muzni eritish sikli ishga tushadi. Bunda ichki ventillator avtomatik ravishda o'chadi va muzni eritish sikli o'xtagandan so'ng qayta ishga tushadi.

Sovutish rejimida ishlash

Sovutish rejimi (tashqi harorat +52°C dan yuqori bo'lmagan hollarda) va sovutish jayoni va holati 1-asmda ko'rsatilgan. Odatda, inverter bo'lmagan tizim kompressorining "Yoqilgan" va "O'chirilgan" turidagi ikki rejimi mavjud. Tegishli ravishda, ish faoliyati qisqa impulsiga asoslanadi. Konditsioner yoqilganda foydalanuvchi tomonidan belgilangan haroratgacha sovutish o'la quvvat bilan amalga oshiriladi hamda belgilangan haroratga yetgandan so'ng rejim avtomatik ravishda to'liq o'chadi. Xonada harorat 3 yoki undan ortiq darajaga ko'tarilgandan so'ng rejim yana to'la quvvat bilan qayta ishlashga o'tadi.

1-rasm. Xona haroratini o'zgaruvchan diapazonda saqlab turuvchi odatiy sovutish rejimi ($\pm 2^{\circ}\text{C}$)

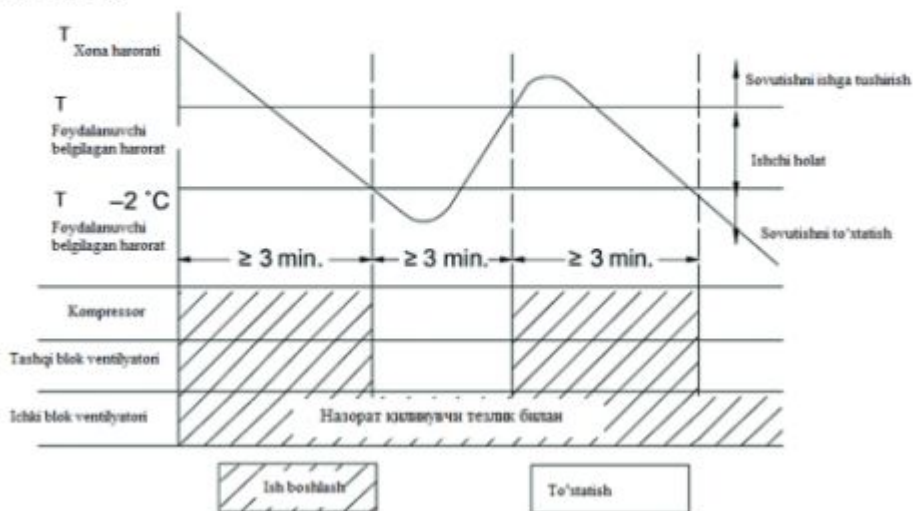

■ O'RNATISH VA MONTAJ QILISH

Xaridor uchun eslatma

- Konditsioner mutaxassis tomonidan montaj bo'yicha ko'rsatmaga muvofiq tarzda o'rnatilishi lozim.
- Elektr simlari elektr mutaxassisi tomonidan xavfsizlik qoidalariga rioya qilgan holda o'tkazilishi lozim.
- Quvvat manbai konditsionerining texnik talablariga javob berishi, mo''tadil tok kuchi belgilangan qiymatining 90-110% oralig'ida bo'lishi lozim.
- Konditsioner va elektr tarmog'idan uzish asosiy manbaiga yerga ulangan himoya simi o'tkazilishi lozim.
- Konditsioneringiz quvvat shnuri va vilka bilan ta'minlanmagan va u to'g'ridan to'g'ri quvvat manbaiga ulangan bo'lsa, o'chirish moslamasi qattiq qobiqda bo'lishi va undagi simlarni ulash kontaktlari oralig'i 3 mm.dan kam bo'lmasligi lozim.
- Konditsioneringiz doim quvvat manbaiga to'g'ridan to'g'ri ulangan bo'lsa va quvvat manbaida elektr tokining sirqib chiqishi 10 mA oshadigan bo'lsa, ulanish joyiga himoya moslamasi (zashita) o'rnatilishi va ishchi tok 30 mA.dan oshmasligi lozim.
- Elektr zanjirda himoya moslamasi (zashita) va o'chirish qobiliyati tokning maksimal qiymatidan 1,5 barobar baland bo'lgan avtomatik o'chirish moslamalari bo'lishi lozim.



DIQQAT!

1. Konditsioner mustahkam va ishonchli tayanchlarga o'rnatilishi lozim.
2. Konditsioner barcha xavfsizlik qoidalariga rioya qilgan holda o'rnatilishi lozim.
3. Konditsionerni titramasligi va ortiqcha shovqin chiqarmasligi uchun mukammal mustahkamlash lozim.
4. Tashqi blokni qo'shnilarga xalaqit qilmaydigan joyga o'rning.
5. Quvvat tarmog'iga ulash va qo'shimcha qismlarni yig'ish chizmalari konditsionerda ko'rsatilgandek bajarish lozim.
6. Quvvat shnuri shikastlangan bo'lsa, uni ishlab chiqaruvchi tomonidan vakolatlangan shaxs almashtirib berishi lozim.
7. O'rnatish jarayonida quvvat simi rozetkaga yetib turishiga ahamiyat berish lozim.

O'rnatish joyi

Ichki blok

- Yaqin atrofida isitish moslamalari bo'lmisligi lozim.
- O'rnatish joyida havo yaxshi aylanishi lozim.
- O'rnatish joyida suv oqizish imkoniyati bo'lishi lozim.
- O'rnatish joyida tovushni kamaytirish choralarini ko'rilishi lozim.
- Eshik yonida o'rnatilmasin.
- O'rnatish joyidan shift, devor va mebellar orasida kerakli bo'lgan masofaga ahamiyat berish lozim.
- Shiftdan 30 sm pastda o'rnatilishi lozim.

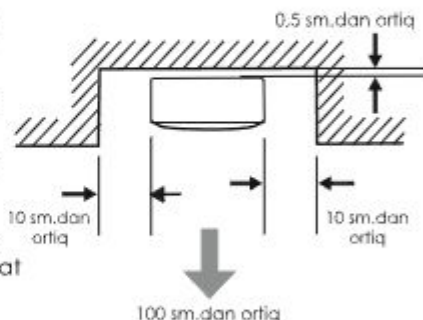

Tashqi blok

- Tashqi blokni yog'inlardan va quyosh nuridan saqlash uchun soyabon o'rnatmoqchi bo'lsangiz, u kondensator ishiga xalaqit qilmisligi lozim.
- O'rnatish joyining yaqin atrofida hayvonlarni boqming va ko'chat o'stirmang, chiqadigan issiq va sovuq havo ularga zarar yetkazishi mumkin.
- O'rnatish joyidan shift, devor va mebellar orasida kerakli bo'lgan masofaga ahamiyat berish lozim.
- O'rnatish joyidan yergacha 100 sm.dan ortiq masofa saqlanishi lozim.

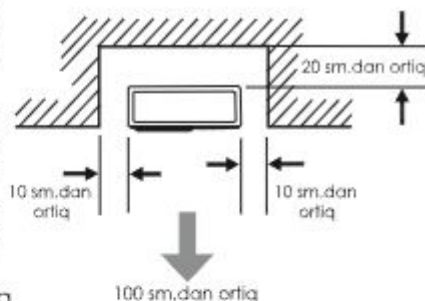

Ichki blokning orqasiga o'rnatiladigan panel

Izoh:

- O'rnatish joyini aniqlashtirib oling.
- Ichki blokning orqasiga o'rnatiladigan panelni mahkamlab oling. To'g'ri keladiganini tanlang.
- Qisqa tutashuv sababli o't ketmisligi uchun orqadagi panel o'rnatilgan bo'lishi lozim.

Ichki blokning orqasiga o'rnatiladigan panel

1. Kirish tiriqishini yopib turuvchi qopqoqni bosib chiqaring.
2. Panel tiriqishiga o'rnatib vintlar yordamida qotiring va markazdagi plastik aylanani chiqarib tashlang.



Tashqi blokni o'rnatish

- Qattiq shamolda fushib ketmasligi uchun tashqi blokni mahkam qotirish lozim. Sement asosga o'rnatilishi lozim. Tashqi blok gorizontal holda o'rnatilishi lozim.

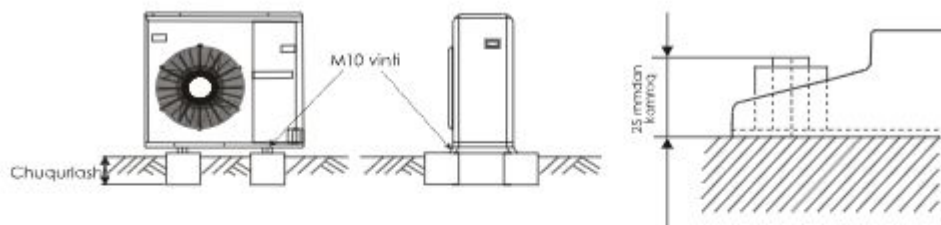

Tashqi blokga vintni o'rnatish

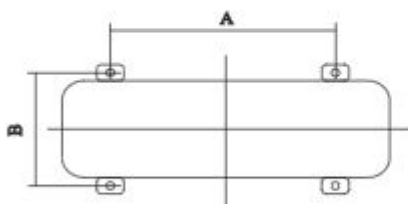

| Tashqi blokning o'lchamlari | A (mm) | B (mm) |
|-----------------------------|--------|--------|
| 655x625x310 | 610 | 438 |
| 760x260x540 | 539 | 287 |
| 800x300x690(590) | 540 | 326 |
| 900x330x860 | 606 | 354 |
| 945 x340x1255 | 585 | 376 |

Izoh: Burchaklardagi vintlarning uzunligi 25 mmligiga ishonch hosil qiling.

DRENAJ SHLANGLAR VA TRUBKALARNI ULASH

Ichki blok

Izoh: Trubkalar komplektatsiyada berilgan miqdorda bo'lishi kerak. Trubkalar ulangan joylar termoizolyatsion material bilan o'ralgan bo'lishi shart.

| Trubkalarining o'lchami (mm) | Aylanish lahzasi (H.m.) |
|------------------------------|-------------------------|
| Φ 6,35 | 15-25 |
| Φ 9,52 | 35-40 |
| Φ 12,7 | 45-60 |
| Φ 15,88 | 73-78 |
| Φ 19,05 | 75-80 |

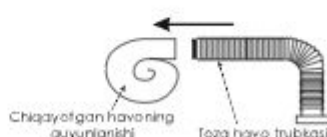
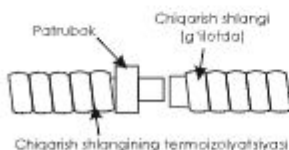
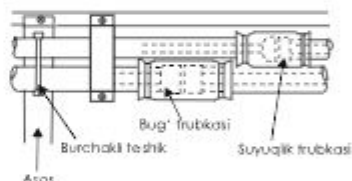

Izoh: Drenaj pastga engashtirib qo'yilishi lozim. Drenaj teshigidan ichki blokkacha bo'lgan orada 10 cm dan ortiq bo'lgan masofa vinil tasma bilan o'ralgan bo'lishi kerak. Trubkalar, quvvat kabeli va signal kabeli ma'lum bir tartibda bo'lishi lozim. Chiqarish shlangidagi ulovlar tog'ri va tekis yuzada bo'lishi lozim.

Tashqi blok

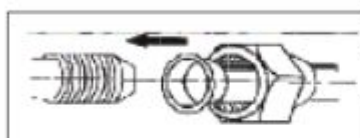

Tashqi blok

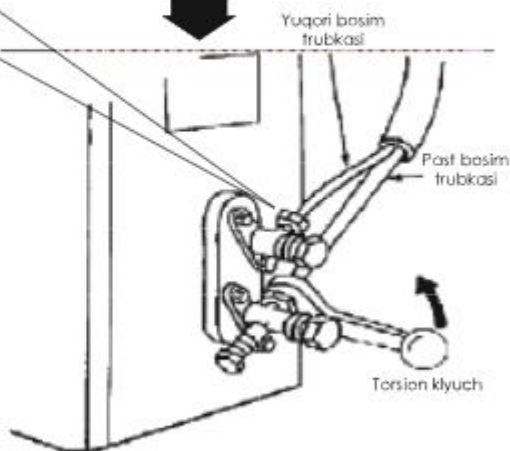

Izoh:

- Trubka va klapaning qopqoqlarini oling
- Trubani qulf klapaniga to'g'irlang va gay kani qo'lingiz bilan burang.
- Gaykani maxsus asbob bilan qotiring.

ELEKTR TARMOG'IGA ULASH



DIQQAT!

Sariq va yashil simlar (⊕) belgi bilan ko'rsatilgan yerga ulanishi lozim. Qutblarni almashirmang. Xato ulangan simlar elektr qismlarni shikastlanishiga olib keladi. Simni vint bilan qotirganingizdan so'ng simni qimirlatib ko'ring va yaxshi qotirilganligiga ishonch hosil qiling. Agar sim yaxshi qotirilmagan bo'lsa vintni almashiring, elektr tarmog'ida bunday ulanishlarga yo'l qo'yib bo'lmaydi. Ichki va tashqi bloklardagi ulanishlar bir biriga to'g'ri kelishi shart. Agar simlarni ulab turadigan moslama bo'lsa to'g'ridan to'g'ri ulab qo'yishingiz mumkin. Agar ulanish chizmasi sizning konditsioneringizning ulanish chizmasidan farq qilsa, sizning konditsioneringizda berilgan ulanish chizmasini qo'llagan holda elektr tarmog'iga ulang.

Ichki blok

- Vintlarni burab orqa panelni yeching. Vintlarni bo'shatib elektr ulash joyini oching.
 - Simlarni qisqichlar yordamida tartib raqamlari va ranglariga ahamiyat bergan holda ulab chiqing.
 - Simlarni izolenta bilan o'rab chiqing.
 - Yerga ulangan himoya simini ulash;
1. Yerga ulangan himoya simini qotirish vintini bo'shatilgan.
 2. Yerga ulangan himoya simini vintga ulang va vintni joyiga qotirib qo'ying (yerga ulangan himoya simini ulash joyi ⊕ belgisi bilan ko'rsatilgan).
- Kabelni mahkamlash vositalari yordamida tutilib turuvchi plastinaga qotirib chiqing.
 - Elektr ulash joyini vintlar yordamida qotirib chiqing.
 - Orqa panelni yoping va vintlarini qotirib chiqing.

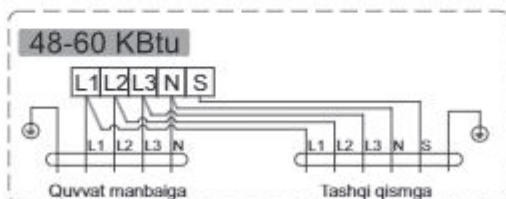
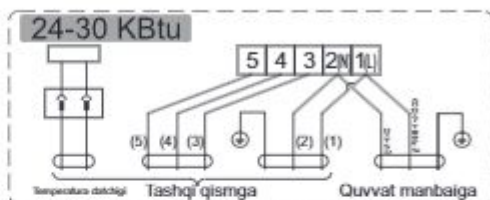
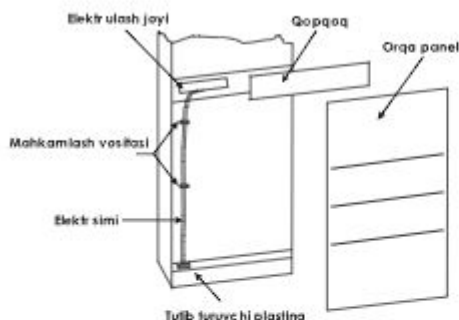

Tashqi blok

- Vintni burab olib (qisqich kolodkalar joylashgan yerdagi) qopqoqni yeching. Simlarni tartib raqamlari va ranglariga ahamiyat bergan holda qisqichlarga ulab chiqing.
- Yerga ulangan himoya simini ulash:
 1. Yerga ulangan himoya simini qotirish vintini bo'shating.
 2. Yerga ulangan himoya simini vintga ulang va vintni joyiga qotirib qo'ying (yerga ulangan himoya simini ulash joyi belgisi bilan ko'rsatilgan).
- Kabelni mahkamlab qo'ying.
- Qopqoqni joyiga mahkamlab qo'ying.

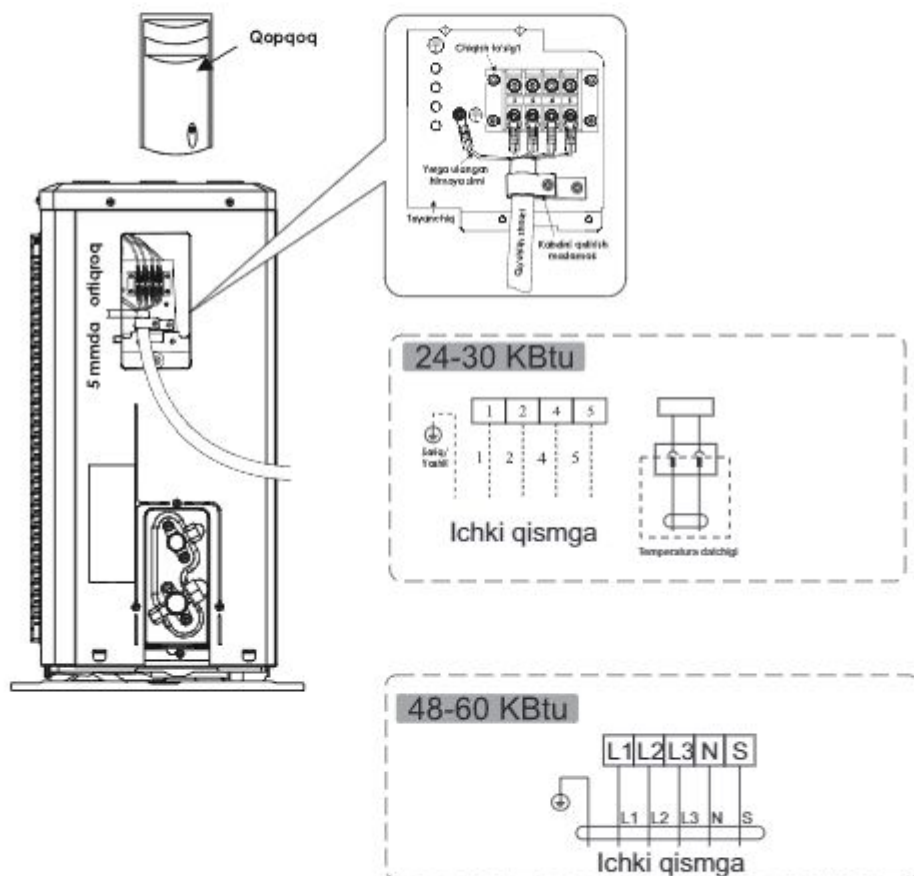

HAVONI CHIQRIB YUBORISH

Sovutish sistemasidagi nam havo kompressorda muammo keltirib chiqarishi mumkin.

1. A, B, C va D gaykalarini oxirigacha mahkamlab, kollektor klapanining ta'minlovchi shlangini gaz sistemasining ta'minlovchi past bosimli klapanining teshigiga ulang.

2. Ta'minlovchi shlangni vakuum nasosga ulang.

3. Kollektor klapanining "Lo" jo'mragini tamomila oching.

4. Tartib olish uchun vakuum nasosni yoqing. Nasos ishga tushgach gaz sistemasi "Lo" klapanining gaykasini bir oz bo'shatib havo chiqayotganiga ishonch hosil qiling (Ishlab turgan vakuum nasosning tovushi o'zgaradi va manovakuummeter ko'rsatkichi minusdan 0-ga ko'tariladi.).

5. Havoni chiqarib bo'lgach kollektor klapanining "Lo" jo'mragini tamomila yoping va vakuum nasosni o'chiring. 15 daqiqa va undan ortiqroq vaqt davomida havoni chiqarish amali bajoring, manovakuummeter ko'rsatkichi 76cmHg (-1x10 na) bosimni ko'rsatishi lozim.

6. Gaz chiqishni boshlagach zichlangan klapaning shtokini soat miliga qarshi 45 darajaga 6-7 soniyaga burang va qayta qotirib qo'ying. Manometrning ko'rsatkichi atmosfera bosimidan balandroqligiga ishonch hosil qiling.

7. Ta'minlovchi shlangni past bosim klapanidan ajratib oling.

8. Zichlangan shtokingning A va B klapanlarini oxirigacha ochib qo'ying.

9. Qulf va T-simon klapanlaridan qopqoqlarni ishonchli qotirib qo'ying.

Ishlatib ko'rish

- Trubka va simlarning ulanganligiga ishonch hosil qiling.
- Suyuqlik klapanlari va gaz sistemalarining to'liq ochiqaligiga ishonch hosil qiling.

1. Quvvat manbaiga ulash.

• Shnur simini konditsioner uchun ajratilgan maxsus joy (rozetka)ga ulang.

• MB pultini tayyor tuting.

Konditsionerni sovutish rejimida 30 daqiqadan ortiq vaqtga yoqib qo'ying.

2. Samaradorlikni tekshirish

• Tashqi va ichki haroratni o'lchab ko'ring.

• Chiqishdagi havo bilan kirishdagi havoning farqi 10 darajadan kam emasligiga ishoch hosil qiling.

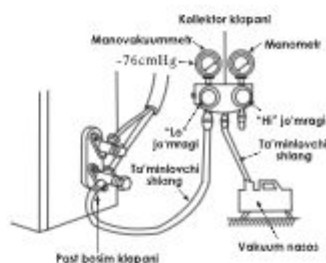
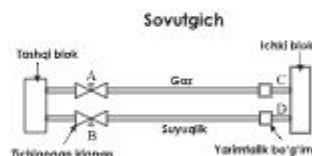

■ MASOFADAN BOSHQARISH PULTI



OGOHLANTIRISH!

MB pultidan konditsionerning ichki blokigacha bevosita ko‘rinishga to‘sqinlik qiluvchi devor, eshik, parda, mebel jihozlari va h.k. MB pultini ishlashiga xalaqit qiladi.

MB pultiga har qanday suyuqliklar tushishiga yo‘l qo‘ymang.

MB pultiga ichki blokning boshqarish paneliga to‘g‘ridan-to‘g‘ri quyosh nurlari tushishiga yo‘l qo‘ymang.

Ayrim elektr uskunalar MB pulti ishiga xalaqit berishi mumkin.

Ta‘minot elementlarini almashtirish

MB pultida ta‘minotning LR03 turdagi ikkita ishqor elementlari ishlatiladi. MB pultining past qopqog‘ini surib chiqaring va ko‘rsatilgan qutblikka rioya qilib ta‘minot elementlarini o‘rating. Qopqoqni joyiga qo‘ying.



OGOHLANTIRISH!

1. Batareyalarni almashtirishda avval ishlatilgan ta‘minot elementlaridan yoki turi tipdagi ta‘minot elementlaridan foydalanmang. Bu MB pultini buzilishiga olib kelishi mumkin.
2. Agar siz bir hafta yoki undan ko‘proq vaqt ichida MB pultidan foydalanmasangiz, MB pultidan ta‘minot elementlarini olib qo‘ying.
3. MB pultida ta‘minot elementlarini me‘yordagi xizmat qilish muddati 6 oydan oshmaydi. MB pultidan komandalar kechikib yoki qiyinlashib uzatilganida ta‘minot elementlarini almashtiring.
4. Har doim MB pulti konditsionerning ichki bloki o‘rtasidagi bevosita ko‘rinishida signalni me‘yorda uzatilishi uchun to‘siqlar bo‘lmasligi ustidan nazorat qiling.
5. MB pultiga har qanday suyuqliklar tushib ketishiga yo‘l qo‘ymang.
6. MB pultini to‘g‘ridan-to‘g‘ri quyosh nurlari va yuqori harorat ta‘siridan himoya qiling.
7. Konditsionerning boshqarish paneliga to‘g‘ridan-to‘g‘ri quyosh nurlari tushishiga yo‘l qo‘ymang, bu MB pultidan boshqarishda uzilishlarni vujudga keltirishi mumkin.
8. MB pultini elektrmagnit maydonlari ta‘siridan asrang, bu uning noto‘g‘ri ishlashiga olib kelishi mumkin.

MASOFADAN BOSHQARISH PULTINING XUSUSIYATLARI

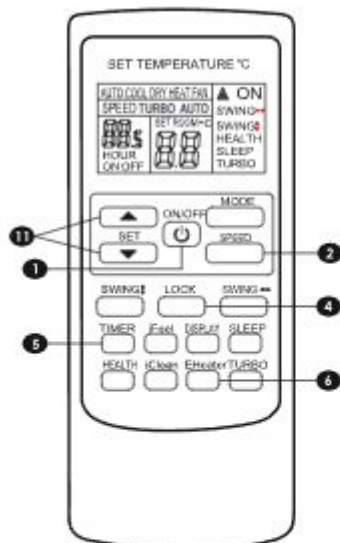
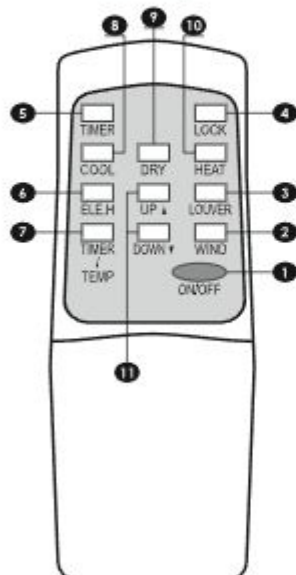

- 1 ON/OFF – tugmasi**
 Mazkur tugmadan konditsionerni yoqish yoki o'chirish uchun foydalaning.
- 2 WIND yoxud SPEED – tugmasi**
 Mazkur tugmadan konditsionerning ventilyatori tezligini o'zgartirish uchun foydalaning.
- 3 LOUVER – tugmasi**
 Mazkur tugmadan gorizontal jalyuzilarni avtomatik tarzda ishlashi uchun foydalanishingiz mumkin. Gorizontal jalyuzilarning kerakli nuqtaga kelganida ikkinchi bor bosing. Ikkinchi bor bosishingizda vertikal zaslonkalar (yo'naltiruvchi) harakatga keladi. Vertikal zaslonkalar kerakli burchakka kelganda uchinchi bor bosib ularni to'xtating.
- 4 LOCK – tugmasi**
 Mazkur tugmadan MB pultini va konditsionerdagi boshqarish panelini blokka tushurish yoki blokdan chiqarish uchun foydalaning.
- 5 TIMER – tugmasi**
 Mazkur tugmadan konditsionerni avtomatik tarzda yoqilishi yoki o'chirilishini ta'minlashda foydalaning.
- 6 ELE.H – tugmasi**
 Mazkur tugmadan qo'shimcha elektr isitish rejimini yoqish uchun foydalaning.
- 7 TIMER/TEMP – tugmasi**
 Mazkur tugmadan muhitning haroratini va taymer o'rnatilgan vaqtlarni ko'rish uchun foydalaning.
- 8 COOL – tugmasi**
 Mazkur tugmadan sovutish rejimini yoqish uchun foydalaning.
- 9 DRY – tugmasi**
 Mazkur tugmadan quritish rejimini yoqish uchun foydalaning.
- 10 HEAT – tugmasi**
 Mazkur tugmadan isitish rejimini yoqish uchun foydalaning.
- 11 UP▲ va ▼DOWN yoxud SET – tugmalari**
 Mazkur tugmalardan haroratni o'zgartirish va taymerning vaqtini kiritish uchun foydalaning. UP (▲) qo'shish va DOWN (▼) qisqartirish uchun.

Diqqat!

Ushbu MB pultidagi ba'zi funksiyalar mavjudligi konditsioner modeliga bog'liq.

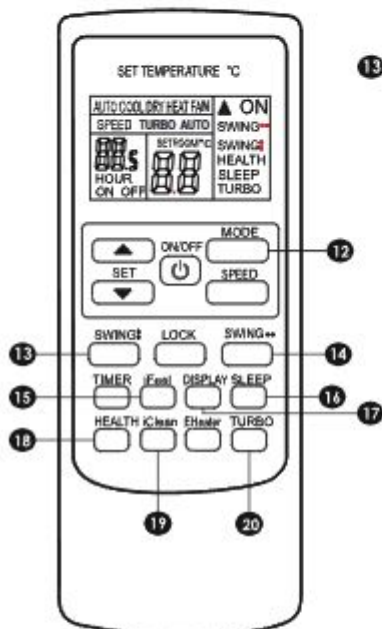

12 MODE - tugmasi

Ushbu tugmaga har bir bosish sikli ketma-ketligida konditsionerning ishlash tartibini o'zgartiradi AVTOMATIK (AUTO) - SOVUTISH (COLD) - QURUTISH (DRY) - ISITISH (HEAT) - SHAMOLLATISH (FAN) va yana AVTOMATIK (AUTO).

13 va 14 SWING - tugmalari

13 va **14** SWING tugmalari bosilganda jalyuzi avtomatik tarzda ishlashi faollashadi (↑ tepa-pastga va ↔ o'ngga-chapga tebranib turadi). Takroran bosilganda avtomatik ishlashdan to'xtaydi.

15 iFEEL - tugmasi

Ushbu tugma yordamida xonadagi haroratni ko'rishingiz mumkin. Bu holat xonaning haroratini kerakli darajada ta'minlab turishga imkon yaratadi.

16 SLEEP - tugmasi

Ushbu tugmadan uyqu rejimini yoqish va o'chirishda foydalaniladi. Mazkur rejim elektr energiyasini tejash maqsadida, belgilangan vaqtdan so'ng konditsionerni avtomatik tarzda o'chirishini ta'minlaydi. Uyqu rejimi faqat AVTOMATIK (AUTO) - SOVUTISH (COLD) - ISITISH (HEAT) rejimlarida ishlaydi.

Izoh: Ushbu rejimda ishlaganda boshqa tugmalarni bosmang, ularni bosish mazkur rejimni bekor qilishga olib keladi.

17 DISPLAY - tugmasi

Ushbu tugma bosilganda konditsionerning ichki bloki rangli indikatorini o'chadi, takroran bosilganda - yoqiladi.

18 HEALTH - tugmasi

Ushbu rejimda xonaning havosi me'yorida almashinishi sodir bo'ladi. Bunday holat havo tanqisligi tuyg'usini bartaraf etadi. Sovutish rejimida havo yuqoriga qarab yo'naltiriladi.

19

iCLEAN - tugmasi

Bu tugmani bosilganda konditsioner bug'latgichni chang, kondensat va begona hidlardan tozalaydi.

20 TURBO - tugmasi

Ushbu rejimda konditsioner 30 daqiqa davomida maksimal quvvatda ishlaydi va 30 daqiqadan so'ng konditsioner oddiy rejimga o'tadi. Rejimni o'chirish uchun 30 daqiqa mobaynida tugmani takroran bosing.

Diqqat!

Ushbu MB pultidagi ba'zi funksiyalar mavjudligi konditsioner modeliga bog'liq.

■ MASOFADAN BOSHQARISH PULTI BILAN ISHLASH

1-Ko‘rinish

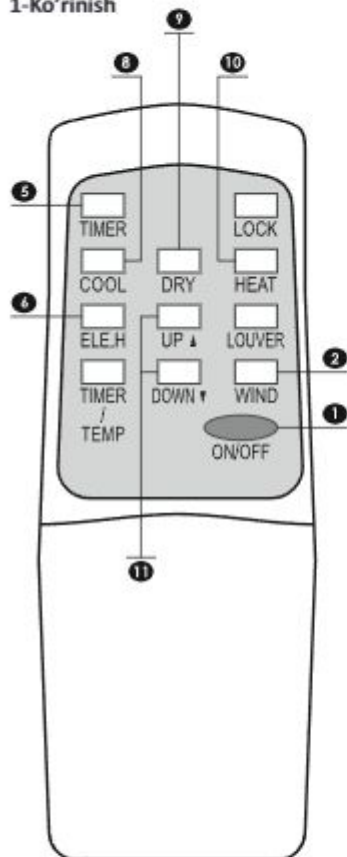

SOVUTISH REJIMI (COOL)

1. **ON/OFF** tugmasini bosib konditsioner ishga tushadi.
8. **COOL** tugmasini bosib, konditsioner sovutish rejimida ishlashni boshlaydi.
11. 3. **UP ▲** va **▼ DOWN** tugmalari yordamida haroratni o‘zgartirishingiz mumkin.

QURITISH REJIMI (DRY)

1. **ON/OFF** tugmasini bosib, konditsioner ishga tushadi.
9. **DRY** tugmasini bosib, konditsioner quritish rejimida ishlashni boshlaydi.

ISITISH REJIMI (HEAT)

1. **ON/OFF** tugmasini bosib, konditsioner ishga tushadi.
10. **HEAT** tugmasini bosib, konditsioner isitish rejimida ishlashni boshlaydi.
11. 3. **UP ▲** va **▼ DOWN** tugmalari yordamida haroratni o‘zgartirishingiz mumkin.
2. **Izoh: WIND** tugmasi yordamida sovutish, ventilyatsiya va isitish rejimlarida ventilyator tezligini o‘zgartirishingiz mumkin.

ELEKTR ISITISH FUNKSIYASI (ELE.H)

Mazkur funksiyadan havo juda ham sovuq bo‘lganda foydalanishingiz mumkin.

1. **ON/OFF** tugmasini bosib konditsioner ishga tushadi.
10. **HEAT** tugmasini bosib, konditsioner isitish rejimida ishlashni boshlaydi.
6. **ELE.H** tugmasini bosib qo‘shimcha elektr isitish rejimi ishga tushadi, qayta bosishingiz mazkur rejimni o‘chiradi.

TAYMERNI ISHLATISH (TIMER)

5. Konditsionerning avtomatik tarzda yoqilishini sozlash uchun **TIMER** tugmasini bosib. (Konditsioner o‘chiq holda sozlash lozim).
 11. **UP ▲** va **▼ DOWN** tugmalar yordamida vaqtni kiriting.
 5. Avtomatik tarzda yoqilishni bekor qilish uchun **TIMER** tugmasini qayta bosib.
 5. Konditsionerning avtomatik tarzda o‘chirilishini sozlash uchun **TIMER** tugmasini bosib. (Konditsioner ishlab turgan holda sozlash lozim).
 11. **UP ▲** va **▼ DOWN** tugmalar yordamida vaqtni kiriting.
 5. Avtomatik tarzda o‘chirilishni bekor qilish uchun **TIMER** tugmasini qayta bosib.
- Izoh:** Taymer vaqtini 1 soatdan 12 soatgacha sozlash mumkin.

2-Ko'rinish

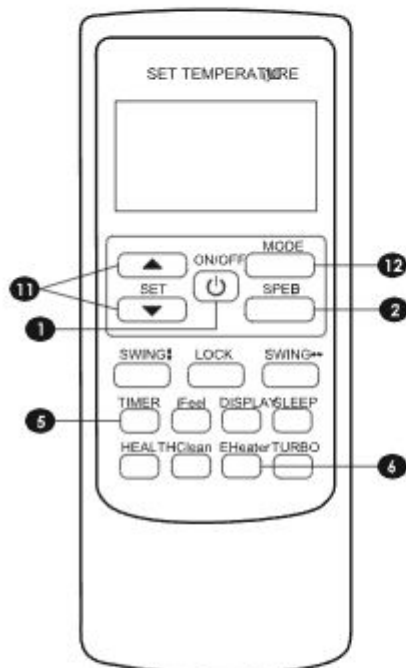

AUTO REJIMI (AUTO)

1. Ishlash rejimini (**MODE**) tanlash tugmasi bilan **AUTO** rejimini tanlang.
2. **SET** harorat qiymatlarini o'zgartirish tugmasi bilan kerakli haroratni tanlang.

SOVUTISH/ISITISH/SHAMOLLATISH REJIMLARI

1. Ishlash rejimini (**MODE**) tanlash tugmasi bilan (**COLD**) sovutish, (**HEAT**) isitish, (**FAN**) shamollatish rejimini tanlang.
2. **SET** harorat qiymatlarini o'zgartirish tugmasi bilan kerakli haroratni tanlang.
3. Sovutish/isitish/shamollatish rejimlari (**SPEED**) tugmasi bilan ichki blok ventilyatorining kerakli ishlash rejimini o'rnatib, har bir bosish ishlash rejimini quyidagi tartibda o'zgartiradi: AVTOMATIK (**AUTO**) - PAST (**LOW**) - O'RTA (**MID**) - YUQORI (**HIGH**).

QURITISH REJIMI (DRY)

1. Ishlash rejimini (**MODE**) tanlash tugmasi bilan **DRY** rejimini tanlang.
 2. **SET** harorat qiymatlarini o'zgartirish tugmasi bilan kerakli haroratni tanlang.
9. **Izoh:** DRY rejimida ventilyatorning aylanish tezligini o'zgartirib bo'lmaydi, bu avtomatik tarzda ro'y beradi.

ELEKTR ISITISH FUNKSIYASI (Eheater)

Mazkur funksiyadan havo juda ham sovuq bo'lganda foydalanishingiz mumkin.

1. **ON/OFF** tugmasi bosib konditsioner ishga tushadi.
2. Ishlash rejimini (**MODE**) tanlash tugmasi bilan (**HEAT**) isitish rejimini tanlang.
3. **EHeater** tugmasini bosib qo'shimcha elektr isitish rejimi ishga tushadi, qayta bosishingiz mazkur rejimni o'chiradi.

TAYMERNI ISHLATISH (TIMER)

1. Konditsioner avtomatik tarzda yoqilishini sozlash uchun **TIMER** tugmasini bosib. (Konditsioner o'chiq holda sozlash lozim).
 2. **SET** tugmalar yordamida vaqtni kiriting.
 3. Avtomatik tarzda yoqilishni bekor qilish uchun **TIMER** tugmasi qayta bosib.
1. Konditsioner avtomatik tarzda o'chirilishini sozlash uchun **TIMER** tugmasini bosib. (Konditsioner ishlab turgan holda sozlash lozim).
 2. **SET** tugmalar yordamida vaqtni kiriting.
 3. Avtomatik tarzda o'chirilishni bekor qilish uchun **TIMER** tugmasi qayta bosib.

Izoh: Taymer vaqtini 1 soatdan 12 soatgacha sozlash mumkin.

3-Ko'rinish

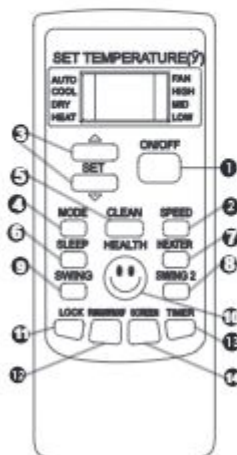

1 Konditsionerni yoqish va o'chirish tugmasi (ON/OFF)

Konditsionerni yoqish uchun shu tugmani bosing, takroran bosish konditsionerni o'chiradi.

2 Ishlash - tezligini tanlash tugmasi (SPEED)

Ushbu tugmani bosganda ventilyator tezligi quyidagicha o'zgaradi (tezlikning o'zgarish ketma-ketligi)



3 «Λ V» - Tugmasi (SET)

«Λ» tugmasi bosilganda harorat darajasi 1° C ga ko'tariladi va «V» tugmasi bosilganda harorat darajasi 1° C ga pasayadi. Tugmani bosib turish oqibatida ushbu haroratni belgilash jarayoni tezlashishi mumkin. Haroratni tanlash darajasi 16° C-32° C.

4 Ish rejimini tanlash tugmasi (MODE).

Ushbu tugmaga har bir bosish sikli ketma-ketligida konditsionerning ishlash tartibini o'zgartiradi: AVTOMATIK (AUTO) – SOVUTISH (COLD) – QURUTISH (DRY) – ISITISH (HEAT) – SHAMOL- LATISH (FAN) va yana AVTOMATIK (AUTO).

5 Tozalash tugmachasi (CLEAN)

Masofadan boshqaruv pullari o'chig turgan vaqtda «CLEAN» tugmachasini bosing, qurilma «CLEAN» (tozalash) funksiyasini bajaradi. Ushbu funktsiya maqsadi bug'latkichdagi changni tozalash va bug'latkich ichidagi suvni quritish va bug'latkichda suv natijasida mog'on va noxush hid paydo bo'lishni oldini olishga qaratiladi.

«CLEAN» (tozalash) funksiyasini o'rtatgandan so'ng «CLEAN»(tozalash) tugmachasi yoki quvvat tugmachasini bosing. Tozalash funksiyasi o'z ishini boshqa operatsiyalarni bajarmagan holdataxminan 30 daqiqada tugatadi.

6 Uyqu tugmasi (SLEEP)

«UYQU» tugmasini bosish shunda ichki qism uyqu rejimiga tushganligi to'grisidagi belgi aks etadi. «UYQU» rejimida konditsioner 10 soat davomida ishlaydi va keyin bu rejimni to'xtatadi, rejim to'xtasa konditsioner avvalgi rejimda ishlay boshlaydi. Vaqt tugashi bilan konditsioner vazifalari avtomatik tarzda to'xtaydi.

7 Havo oqimini isitish tugmasi (HEATER)

Ushbu tugmani bosganda konditsioner isitish rejimida ishlaydi. Eslatma: Faqatgina sovutish fuzimida ishlaydigan konditsionerda bu vazifa mavjud emas.

8 Jalyuzi tebranish tugmasi (Yuqoriga/Pastga) «SWING».

Ushbu tugmani bosganda (yuqoriga/pastga) vazifalari aks etadi, bularni tanlash uchun yana bir bor bosing shunda jalyuzi parraklarining yo'nalishi tanlagan vazifangizga asosan o'zgaradi. (Yuqoriga/pastga) vazifalari faqatgina shu rejimda ishlaydi va boshqa vazifalar uchun qo'llanilmaydi. Ish jarayonidagi belgilangan vazifalar ya'n(i yuqoriga/pastga) kabi vazifalar ochgandan, yongandan so'ng tozalanadi va ilk holatga oqyadi.

9 Jalyuzi tebranish tugmasi (Chappalo'ngal) «SWING 2»

Ushbu tugmani bosganda (chappalo'ngal) vazifalari aks etadi, bularni tanlash uchun yana bir bor bosing shunda jalyuzi parraklarining yo'nalishi tanlagan vazifangizga asosan o'zgaradi. (Chappalo'ngal) vazifalari faqatgina shu rejimda ishlaydi va boshqa vazifalar uchun qo'llanilmaydi. Ish jarayonidagi belgilangan vazifalar ya'n(i chappalo'ngal) kabi vazifalar ochgandan, yongandan so'ng tozalanadi va ilk holatga qayladi.

10 Saog'lik tugmasi (HEALTH)

Ushbu tugmani bosganda diz «SOGLIK» tugmasi vazifalarni yoqasiz.

11 Bloklash tugmasi (LOCK)

«BLOKLASH» tugmasini bosilganda bloklanmagan holdatdagi konditsioner blokk tushadi, ya'ni konditsioner va masofadan boshqarish pullining «BLOCK» tugmasidan boshqa barcha tugmalari bloklanadi. Ushbu tugmani qayta bosganda bloklash holati bekor qilinadi. (Ushbu vazifa bolalar va begona shaxslarning boshqaruvidan himoya qiladi).

12 (FUNGUSPROOF) tugmachasi

Ushbu funktsiya maqsadi bug'latkich ichini quritish va bug'latkichda suv parchalari natijasida mog'on paydo bo'lishini oldini olish, shu bilan birga noxush hid paydo bo'lishini oldini olishga qaratiladi. Mazkur funktsiya sovitish, namlikni bartaraf etish va avto (sovitish va namlikni bartaraf etish) rejimida masofadan boshqaruv pulli yordamida boshqariladi, parrak orqali havoni gorizontal yo'naltirish sovitish uchun boshlang'ich holat hisoblanadi. Konditsioner isitish rejimida ishlaganda (konditsionerning sovitish rejimi faqat ventilyator rejimida ishlaydi), ichki ventilyator 3 daqiqada davomida past tezlikda to'xtab qolimga qadar ishlaydi.

13 VAQTNI BELGILASH (TIMER)

Konditsionerni avtomatik tarzda o'chirish uchun ushbu tugmani bosing. Bosgandan so'ng taymer tugmasining vazifalari aks etadi. Ushbu tugmani bir marta bosing, displeyda H har fi(on/off) va millitlash aks etadi. Shundan so'ng vaqtni belgilash uchun ^ yoki 7 tugmasini bosing (vaqtni belgilash tez o'zgartirish maqsadida tugmani bosib luring), vaqtning belgilash darajasi 0.5 dan 24 soatgacha.

14 (SCREENI) TUGMACHASI

Tugmani bir marta bosing , displeyni o'chirish va qayta yoqing. 5 soniyadan so'ng display tashqi muhit harorati va belgilangan haroratni ko'rsatadi. Bu foydalanuvchilar uchun ichki va tashqi haroratni istalgan vaqtda bilish uchun qulaydir.

4-Ko'rinish

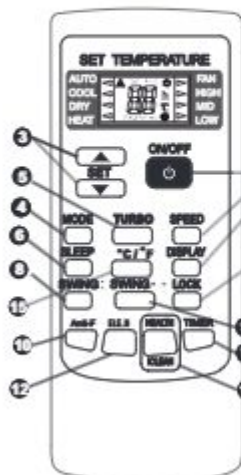

1 Konditsionerni yoqish va o'chirish tugmasi (ON/OFF)

Konditsionerni yoqish uchun shu tugmani bosib, takroran bosish konditsionerni o'chiradi.

2 Ishlash - tezligini» tanlash tugmasi (SPEED)

Ushbu tugmani bosganda ventilyator tezligi quyidagicha o'zgaradi (Tezlikning o'zgarish ketma-ketligi)



3 - ▲ ▼ - Tugmasi (SET)

«▲» tugmasi bosilganda harorat darajasi 1° C ga ko'tariladi va «▼» tugmasi bosilganda harorat darajasi 1° C ga pasayadi. Tugmani bosib turish oqibatida ushbu haroratni belgilash jarayoni tezlashishi mumkin. Haroratni tanlash darajasi 16° C-32° C.

4 Ish rejimini tanlash tugmasi (MODE).

Ushbu tugmaga har bir bosish sikli ketma-ketligida konditsionerning ishlash tartibini o'zgartiradi: AVTOMATIK (AUTO) – SOVUTISH (COLD) – QURUTISH (DRY) - ISITISH (HEAT) – SHAMOL - LATISH (FAN) va yana AVTOMATIK (ALUTO).

5 TURBO - tugmasi

Ushbu rejimda konditsioner 30 daqiqa davomida maksimal quvvatda ishlaydi va 30 daqiqadan so'ng konditsioner oddiy rejimga o'tadi. Rejimi o'chirish uchun 30 daqiqa mobaynida tugmani takroran bosib.

6 Uyqu tugmasi (SLEEP)

«UYQU» tugmasini bosish shunda ichki qism uyqu rejimiga tushganligi to'grisidagi belgi aks etadi. «UYQU» rejimida konditsioner 10 soat davomida ishlaydi va keyin bu rejimni to'xtatadi, rejim to'xtasa konditsioner avvalgi rejimida ishlay boshlaydi. Vaqt tugashi bilan konditsioner vazifalari avtomatik tarzda to'xtaydi.

7 DISPLAY - tugmasi

Ushbu tugma bosilganda konditsionerning ichki bloki rangli indikator o'chadi, takroran bosilganda –yoqiladi.

8 Jalyuzi tebranish tugmasi (Yuqoriga/Pastga) «SWING : -

Ushbu tugmani bosganda (yuqoriga/pastga) vazifalari aks etadi, bularni tanlash uchun yana bir bor bosib shunda jalyuzi parraklarining yo'nalishi tanlangan vazifangizga asosan o'zgaradi. (Yuqoriga/pastga) vazifalari faqatgina shu rejimda ishlaydi va boshqa vazifalar uchun qo'llanilmaydi. Ish jarayonidagi belgilangan vazifalar ya'ni (yuqoriga/pastga) kabi vazifalar ochgandan, yongandan so'ng tozalanadi va ilk holatga qaytadi.

9 Jalyuzi tebranish tugmasi (Chappa/O'nga) -SWING - -

Ushbu tugmani bosganda (chappa/o'nga) vazifalari aks etadi, bularni tanlash uchun yana bir bor bosib shunda jalyuzi parraklarining yo'nalishi tanlangan vazifangizga asosan o'zgaradi. (Chappa/o'nga) vazifalari faqatgina shu rejimda ishlaydi va boshqa vazifalar uchun qo'llanilmaydi. Ish jarayonidagi belgilangan vazifalar ya'ni (chappa/o'nga) kabi vazifalar ochgandan, yongandan so'ng tozalanadi va ilk holatga qaytadi.

10 Anti - F - Bu qurilma ichki qismdagi namlikni ketkazish bilan birga ichki radiatoridagi mog'orlashni yuqitib honaga toza havoni junatadi. Bu qurilmani yoqish uchun shu tugmachani bosganda displeyda Anti - F yozuvi chiqadi va 5 marotaba signal uzatiladi shundan so'ng bu funktsiya ishlay boshlaydi. Undan oldingi funktsiya ishlayotgan vaqtda ichki qism avtomatik tarzda uni o'chirib 3 daqiqa mobaynida isitishni amalga oshiradiva o'z ishini boshlaydi.

11 Bloklash tugmasi (LOCK)

«BLOKLASH» tugmasini bosilganda bloklanmagan holatdagi konditsioner blokka tushadi, ya'ni konditsioner va masofadan boshqarish pullining«BLOCK» tugmasidan boshqa barcha tugmalari bloklanadi. Ushbu tugmani qayta bosganda bloklash holati bekor qilinadi. (Ushbu vazifa bolalar va begona shaxslarning boshqaruvidan himoya qiladi).

12 EHeater tugmasini bosib qo'shimcha elektr isitish rejimi ishga tushadi, qayta bosishingiz mazkur rejimni o'chiradi.

13 VAQTNi BELGILASH (TIMER)

Konditsionerni avtomatik tarzda o'chirish uchun ushbu tugmani bosib. Bosgandan so'ng laymer tugmasining vazifalari aks etadi. Ushbu tugmani bir mara bosib, displeyda H har fi (on/off) va millatlash aks etadi. Shundan so'ng vaqtni belgilash uchun ^ yoki ? tugmasini bosib (vaqtni belgisini tez o'zgaritirish maqsadida tugmani bosib turing), vaqtning belgilash darajasi 0.5 dan 24 soatgacha.

14 SOG'LIK TUGMASI (HEALTH)

Ushbu tugmani bosganda siz «SOG'LIK» tugmasi vazifalarini yoqasiz.

ICLEAN - Bu tugmani bosganda konditsioner bug'latgichini chang, kondensat va begona hidlardan tozalaydi.

15 °C/°F - Bu tugmani bosganingizda displeydan hona haroratini Celsiyda turgan bulsa Farangeytda kursatishni boshlaydi. Shundan so'ng Celsiy manitorida ko'rinmay qoladi.

■ FOYDALANISH VA ISHLASH PRINSIPI

QO'LDA BOSHQARISH

Masofadan boshqarish pulti buzilgan yoki texnik sozlash uchun topshirilgan bo'lsa konditsionerni qo'lda boshqarish ham mumkin.

1. Old panelni ochib, ovoz eshilib mahkamlangunicha, ko'tarib qo'ying.
2. Avtomatik rejimda ishlayotganini anglatuvchi AUTO chirog'i yongunicha tugmani bosib turing, shunda konditsioner majburiy ravishda avtomatik rejimda ishlashni boshlaydi (bunda harorat 24°C ko'rsatkich bilan belgilangan bo'ladi)
3. Panelni oldingidek qilib, zich holda yopib qo'ying.
4. Qo'lda ishlatish tugmasi bosilganda ishlash rejimi quyidagicha o'zgaradi: Avtomatik (AUTO), Sovutish (COOL).

Bu rejim faqatgina sinov shartida o'chirilganda ishlatiladi.

Masofadan boshqarish pulti bilan ishlash imkoniyati tug'ilganda, yana undan foydalanish mumkin.

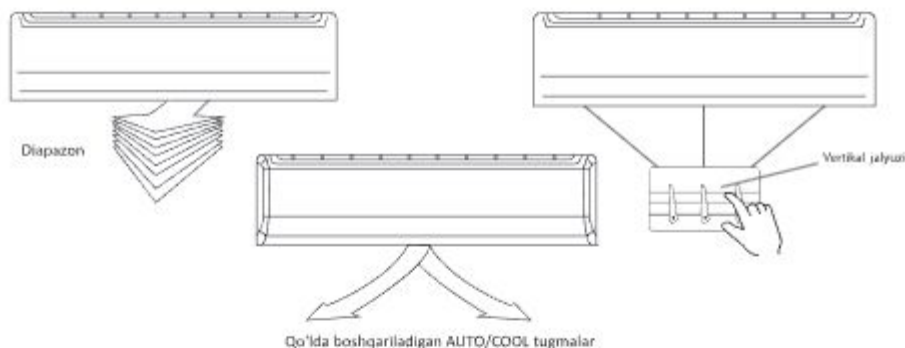

HAVO OQIMI YO'NALISHINI NAZORAT QILISH

- Havo oqimini to'g'ri yo'naltiring, aks holda konditsionerdan chiqayotgan havo oqimi noqulaylik tug'dirishi yoki xona harorati nomutanosibligiga olib kelishi mumkin.
- Masofadan boshqarish pulti yordamida bilan gorizontial jalyuzini to'g'rilang.
- Vertikal jalyuzini esa qo'lda to'g'rilash ham mumkin.

HAVO OQIMINING VERTIKAL YO'NALISHINI NAZORAT QILISH (tepaga-pastga)

Havo oqimini o'zgartirish konditsioner ishlayotgan holatda amalga oshiriladi. Havo oqimini o'zgartirish uchun masofadan boshqarish pultidan foydalaning. Bunda MB pulti tugmasini bosish orqali yotiq panjara muayyan burchak ostida buriladi yoki avtomatik ravishda pastga-tepaga harakatlanadi.

HAVO OQIMINING GORIZONTAL YO'NALISHINI NAZORAT QILISH (chapga-o'ngga)

Havo oqimini kerakli tomonga o'zgartirish uchun vertikal jalyuzilarni qo'lda sozlash mumkin.

MUHM MA'LUMOT: Vertikal jalyuzini sozlashdan oldin konditsionerning elektr tarmog'idan uzilganligiga ishonch hosil qiling.

KONDITIONERNING ISHLASH PRINSIPI**Avtomatik ravishda ishlash**

Avtomatik rejimga (AUTO) o'tkazilganda, o'rnatilgan yoki xona haroratiga mos ravishda konditsionerning o'zi sovutish, isitish (agar model sovutadigan/isitadigan bo'lsa) yoki ventilyatsiya rejimlariga o'tib ishlaydi.

- Konditsioner o'rnatilgan xona haroratini avtomatik ravishda saqlab turadi.

Agar avtomatik rejimning havo harorati sizni qoniqtirmasa, u holda ish rejimini qo'lda sozlash orqali o'zgartirishingiz ham mumkin.

Quritish rejimida ishlash

Quritish (DRY) rejimida harorat sovutish rejimini o'chirib-yoqish tugmasi yoki ventilyator yordamida boshqariladi. Ventilyator tezligi ko'rsatkichi past kuchlanishda bo'ladi.

Optimal ravishda ishlash

Konditsioner optimal ravishda ishlashi uchun quyidagilarga amal qiling:

- Havo oqimini to'g'ri yo'naltiring, u odamlarga yo'naltirilmasligi lozim.
- Qulay xona haroratini o'rnating. Harorat juda yuqori ham, juda past ham bo'lmasligiga e'tibor bering.

Sovutish (COOL) yoki isitish (HEAT) rejimlari ishlayotganda xonaning eshik va derazalari yopiq tursin, aks holda, konditsionerning ishlash samaradorligiga ta'sir qiladi.

Konditsionerning ishga tushish vaqtini belgilash uchun masofadan boshqarish pultidagi taymerni yoqish tugmasidan (TIMER) foydalaning.

Konditsionerning havo kiradigan va chiqadigan yo'llarini biror buyum bilan to'sib qo'ymang, aks holda, konditsionerning ishlash samaradorligi kamayib, u ishlamay qolishi ham mumkin.

KONDITIONERNI BOSHQARISH PANELI

Floouescent display

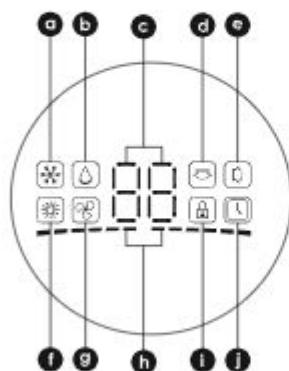

Indikatorlarning tavsifi

- a** Sovutish rejimi indikatorı
- b** Qurutish rejimi indikatorı
- c** Harorat indikatorı
- d** Havoning yo'nalish indikatorı o'ng/chap tomonlarga
- e** Jalyuzining harakati indikatorı
- f** Isitish rejimi indikatorı
- g** Ventilyatsiya rejimi indikatorı
- h** Tezlik indikatorı
- i** Pultning blok indikatorı
- j** Taymmering indikatorı

Izoh:

Konditsionerning rejim va funksiyalarning borligi konditsionerning modeliga bog'liq. Bor rejim va funksiyalarning indikatorı panelda ko'rinib turadi.

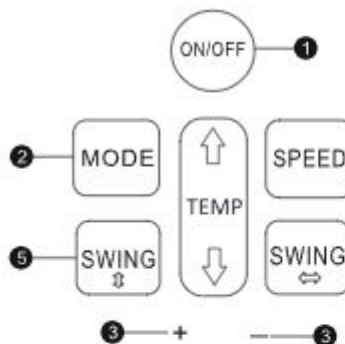

Boshqarish tugmalari

1 ON/OFF – tugmasi

Mazkur tugmadan konditsionerni yoqish yoki o'chirish uchun foydalaning.

2 MODE – tugmasi

Mazkur tugmaga har bir bosishingiz rejimlarni ma'lum ketma-ketlikda o'zgartiradi.

Isitish rejimli modelda: SOVUTISH – QURITISH – ISITISH – VENTILYATSIYA va yana SOVUTISH.

Faqat sovutish rejimli modelda: SOVUTISH – QURITISH – VENTILYATSIYA va yana SOVUTISH.

3 +/- – tugmalari

Mazkur tugmalardan haroratni o'zgartirish uchun foydalaning.

4 SPEED – tugmasi

Mazkur tugmadan konditsionerning tezligini o'zgartirish uchun foydalaning: PAST – O'RTA – YUQORI.

5 SWING – tugmasi

Mazkur tugmadan gorizontal jalyuzilarni avtomatik tarzda ishlashi uchun foydalanishingiz mumkin. Gorizontal jalyuzilarning kerakli nuqtaga kelganida ikkinchi bor bosing. Ikkinchi bor bosishingizda vertikal zaslonkalar (yo'naltiruvchi) harakatga keladi. Vertikal zaslonkalar kerakli burchakka kelganda uchinchi bor bosib ularni to'xtating.

TEXNIK XAVFSIZLIK

1. Konditsionerni mutaxassis tomonidan o'rnatilishi lozim. O'zingiz o'rnatmang, o'zingizga va uskunaga ziyon yetishi mumkin.
2. Ko'rsatmaga qat'iy rioya qilish lozim. Aks holda konditsionerning ichki himoyasi ishlab ketilishi, elektr saqlagichning kuyishi yoki konditsionerning samaradorligi pasayib ketishi mumkin.

Ishchi harorat doirasi

| | | |
|----------|------------|-------------|
| Sovutish | Tashqarida | 18°C ~ 43°C |
| | Ichkarida | 16°C ~ 30°C |
| Isitish | Tashqarida | -7°C ~ 30°C |
| | Ichkarida | 0°C ~ 30°C |

1. Xonada qariyalar, yosh bolalar yoki betob odamlar bo'lsa haroratni to'g'ri tanlay biling. Tashqaridagi harorat bilan xonadagi haroratning farqi 5°C bo'lishi maqsadga muvofiqdir.
2. Konditsioner ishi tashqi omillar ta'sirida (uyali telefon tarmog'i va h.k.) o'zgarib borsa, uni o'chirib, bir necha soniyadan so'ng qayta yoqing.
3. Konditsionerning havo oqimini o'simliklar yoki hayvonlarga qaratmang. Yo'naltiruvchi zaslankalar yordamida havo oqimini shunday to'g'irlangki u odamlarga to'g'ridan to'g'ri esmasin.
4. Konditsionerdan chiqayotgan havo oqimini oshxonaning mo'risiga (vityajka) qaratish man etiladi.

Qo'shimcha elektr isitgich va boshqa ko'rsatmalar

1. Elektr isitgich
2. Bir martalik elektr saqlagich
3. O'zi tiklanadigan elektr saqlagich

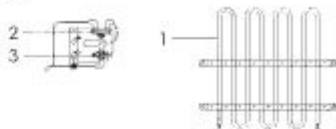

1. Elektr saqlagichning turi va belgilangan qiymati tegishli kontrollerda yoki kafolat qog'ozida ko'rsatilgan.
2. Qo'shimcha elektr isitgichning konstruksiyasi metalldan bo'lib silindr shaklida shamoldan panada, ichki bug'latgich oldida joylashgandir. Quvvati haqidagi ma'lumot konditsionerga birkirilgan tunikachada berilgandir, uni ahamiyatga oling.
3. Yong'in chiqmasligi uchun isitgich bilan qobiq oralig'ida 5 sm masofada tutilgan.
4. Qo'shimcha elektr isitgich o'ng va chap tomonidan tayanchlarga birkirilgan. Agar isitgich, bir martalik elektr saqlagich yoki o'zi tiklanadigan elektr saqlagich ishdan chiqsa, uni almashtirish uchun mufaxassisga murojaat qiling. Yangi extlyot qism xarid qilish uchun ishlab chiqaruvchiga murojaat qiling.
5. Elektr ta'minotiga ulash yoki elektr qismlarni almashtirish berilgan qo'llanmaga muvofiq ravishda bajarilishi lozim.
6. Ichki blokning boshqarish paneli 3.15A 250V elektr saqlagichga ega (polda turadigan 12000 W modelda 5A 250V elektr saqlagich) ishlatiladi.

Izoh: Qo'llanma qo'shimcha elektr isitgichga ega bo'lgan konditsionerlarga berilgan.

BOSHQA AMALLAR

Havo oqimini boshqarish

Havoning xonada me'yorida taqsimlash uchun havoni yo'naltiruvchi jalyuzi va zaslankalarni "LOUVER" tugmasi (MB pulltida) yoki "SWING" tugmasi (boshqarish panelida) yordamida sozlab olishingiz mumkin.

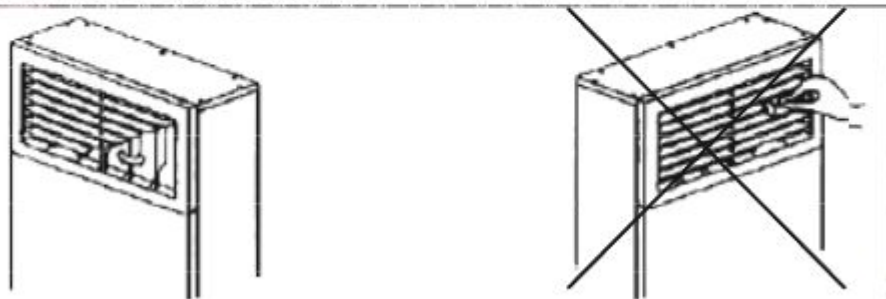

Izoh: Vertikal yo'naltirgichlarni qo'lda o'zgartirish servo-motorni ishdan chiqarishi mumkin.

Muhim eslatmalar

Iltilos konditsioneridan foydalanishdan oldin mazkur foydalanuvchining qo'llanmasini diqqat bilan o'qib chiqing. Qo'llanmada ko'rsatilgan amallarga rioya qilishingiz shart. Rioya qilmasslik konditsionerining ishdan chiqishi va ortiqcha ziyon ko'rishingizga olib kelishi mumkin.

Ishlatishdan oldin tekshirib ko'ring

1. Yerga ulangan himoya simi to'g'ri va mustahkam qotirilganligiga ishonch hosil qiling.
2. Filtr to'g'ri o'rnatilganligiga ishonch hosil qiling.
3. Havoning chiqish/kirish teshiklari yopilib qomalganligiga ishonch hosil qiling.
4. Iltilos, ishga tushirishdan oldin filtni tozalang.
5. Tashqi blok shikastlanmaganligiga ishonch hosil qiling. Shikastlangan bo'lsa servis markaziga murojaat qiling.

Optimal ishlatish

- Konditsionerni muvofiq ravishda ishlatish uchun qo'llanmada ko'rsatib o'tilgan yo'riqlarga amal qiling.
- Qulay bo'lgan haroratni tanlang, xona juda ham sovub yoki isib ketmasligi lozim.
- Konditsioner sovutish rejimida ishlayotganida xonaga quyosh nuri tushmasligini imkon boricha ta'minlang. Buning uchun jalyuzi yoki pardalarni yopib qo'ying.
- Eshik va derazalarni yopib yuring, aks holda isitish yoki sovutish mukamal bo'lmaydi.
- Qulay bo'lgan fursatda avtomatik tarzda yoqishni taymerni sozlagan holda rejalashtirib qo'yishingiz mumkin.
- Havoning chiqish/kirish teshiklari yopilib qomalganligiga ishonch hosil qiling, aks holda bu holat konditsionerining ishlash samarasini pasaytirishi yoki ishdan chiqishiga olib kelishi mumkin.
- Havo filtri bitib qolsa isitish yoki sovutish samarasi pasayib ketadi. Iltilos filtni tozalab furing.

■ XIZMAT KO'RSATISH VA PROFILAKTIKA

Mumkin bo'lgan nosozliklar va ularni bartaraf etish

| | |
|---|--|
| Konditsionerda quyidagi nosozliklardan biri paydo bo'lsa darhol ishdan to'xtatib, elektr ta'minotidan o'chirib qo'ying va servis markaziga murojaat qiling. | |
| Nosozlik | Ishlash va boshqa indikatorning chirog'i tez-tez yonib o'chsa, Konditsionerni o'chirib yoqqandan so'ng ham tez-tez yonib o'chsa. |
| | Elektr saqlagich qayta kuysa yoki avfoo'chirgich qayta-qayta o'chib qolaversa, |
| | Konditsionerning ichki yoki tashqi blokidan suv oqib ketrsa, |
| | MB pulli ishlamasa yoki yoqib-o'chirish tugmasi odatdagidan boshqacha ishlasa. |
| Boshqa nostondant holatlar. | |

Konditsionerda quyidagi nosozliklardan biri paydo bo'lsa, litimos ko'rsatib o'tilgan usullardan foydalanib ko'ring. O'zgarish sezilmasa servis markazga murojaat qilib, muammoni to'liq tushuntirib o'ting.

| Nosozlik | Sabablari | Bartaraf qilish usullari |
|---|---|---|
| Yoqishdagi muammolar | Elektr ta'minoti yo'q | Elektr ta'minotining tiklanishini kuting |
| | Quvvat manbaidan o'chirilgan | Quvvat manbaini yoqing |
| | Elektr saqlagich kuygan | Elektr saqlagichni almashtiring |
| | Batareya quvvatsizlangan | Batareyani almashtiring |
| | Taymerda o'rnatilgan avtomatik yoqilish vaqti kelmadi | Avtomatik yoqilish vaqtini kuting yoki taymerni bekor qiling |
| Sovutish/ isitish me'yorida emas | Harorat noto'g'ri belgilangan | Haroratni to'g'ri o'rnatng |
| | Havo filtri to'lib qolgan | Havo filtni fozalang |
| | Havoning chiqish/kirish teshiklari yopilb qolgan | Havoning chiqish/kirish teshiklaridagi to'siqni olib tashlang |
| | Eshik yoki derazalar ochiq qolgan | Eshik yoki derazalarni yoping |
| Chiqayotgan havo me'yorida sovutilmagan | Havoning chiqish/kirish teshiklari yopilb qolgan | Havoning chiqish/kirish teshiklaridagi to'siqni olib tashlang |
| | Kompressor 3 daqiqadan so'ng ishga tushadi | Kutib turing |
| | Harorat noto'g'ri belgilangan | Haroratni to'g'ri o'rnatng |

Isitish (issiqlik nasosi)

Isitish mobaynida isitish nasosi tashqi muhitdagi iliq havoni xonaning ichiga meyorida isitib beradi. Tashqi muhitdagi havo harorati keskin pasayishi munosabati bilan yetkazib beruvchi issiq havoning harorati ham pasayib boradi (rasmga qarang). Haroratning o'zgarishi oradagi farqning o'zgarishiga olib keladi. Agar konditsioner me'yorida isitib ulgirmasa, qo'shimcha isitish moslamalaridan foydalanish maslahat qilinadi.

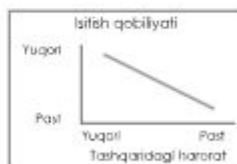

Odatiy muammolar

1. Kompresorning himoyasi

Ish oraliq'ida to'xtagach kompressor 3 daqiqadan so'ng ishga tushadi.

- Sovuq havoning oldini olish (issiqlik nasosi)

Isitish rejimida, sovuq havoning kirishini oldini olish uchun, ichki blok havo yetilishni to'xtatadi yoki past tezlikda ishlab turadi. Bu jarayon isitib beruvchi qurilma belgilangan haroratni ta'minlashlarga erishmaguncha davom etadi. Bunday hol ko'rsatilgan jarayonlarda sodir bo'ladi:

1. Isitish rejimi yoqilganda
2. Erish jarayonida
3. Juda ham past haroratda ishlaganda

- Erish rejimi (issiqlik nasosli model)

Namlik yuqori va havo sovuq bo'lsa tashqi blok qurilmasi muzlab qolib havoni yetarli darajada isita olmasligi mumkin. Bunday hollarda konditsioner ishni to'xtab, avtomatik holda isitib beruvchi qurilmani eritish rejimiga o'tadi. Eritish rejimi tugagach yana isitish rejimiga ishlay boshlaydi.

(1) Eritish rejimida ichki va tashqi bloklarning ventilyatorlari ishdan to'xtaydi.

(2) Eritish amali, havoning sovuqligiga va muzlash darajasiga qarab 4 dan 10 daqiqagacha bo'lgan vaqt oraliq'ida bajariladi.

(3) Eritish amali jarayonida tashqi blokda bug' chiqishi odatiy holdir.

2. Ish jarayonida har xil tovushlarning chiqishi.

Kompressor ishlayotgan yoki to'xtaganda shpillagan tovush eshitiilishi mumkin. Bunday tovushni sovutish agenti oqishi yoki oqishdan to'xtashi keltirib chiqaradi.

Ishga tushirilganda yoki ishdan to'xtatilganda chirsillagan tovushlar eshitiilishi mumkin. Bunday tovushlarni plastik qismlar haroratning farqlanishi natijasida o'zgarishi yoki sovutish suyuqligi oqishi yoki oqishdan to'xtashi keltirib chiqaradi.

Konditsioner birinchi bor yoqilganda havo to'lqinlari konditsionerning ichki qismlariga ishqalanib tovush chiqarishi mumkin.

3. Ichki blokdan changning chiqishi

Uzoq vaqt mobaynida ishlatilmaganligi sababli konditsionerning ichida chang to'planadi va yoqilganda tashqariga chiqadi.

4. Ichki blokdan o'ziga xos hidlarning chiqishi.

Ichki blokdan havoni almashtirish jarayonida xonadagi hidlarning (mebelning hidi, sigareta tutuni va h.k.) singib qolishi va shu hidlarning kelib turishi mumkin.

5. Sovutish/isitish rejimlari ventilyatsiya rejimiga o'tishi. (faqat sovutish modeli bundan mustasno).

Konditsioner belgilangan haroratga yetgandan so'ng kompressor ishdan to'xtab, ventilyatsiya rejimida ishlashni boshlaydi. Harorat belgilangan ko'rsatkichdan tushganda (isitish rejimida) yoki ko'tarilsa (sovutish rejimida) kompressor yana ishga tushib avvalgi rejimda ishlashni boshlaydi.

6. Sovutish rejimini nisbatan nam muhitda (namlik 80% ortiq) ishga tushursangiz, ichki blokning yuzasida kondensat yig'ilishi mumkin.

Bunday hollarda ventilyatsiyaning yuqori tezlikda ishlatishingiz kondensat yig'ilishini bartaraf qilishi mumkin.

Tozalash

DIQQAT: Ilтимos xavfsizlik yuzasidan konditsionerni tozalashdan oldin elektr tarmog'idan uzib qo'ying.

Ichki blokni tozalash

1. Yumshoq quruq latta yordamida arting.
2. Konditsionerning ichki bloki juda ham kir bo'lsa sovuq suvda namlangan lattada artib chiqishingiz mumkin.
3. Ichki blokning panelini yechib yuvishingiz va yumshoq quruq lattada artib joyiga o'rnatishingiz mumkin.

Izoh: Kimyoviy vositalardan foydalanib artish yoki yaqin atrofida kimyoviy vositalarni sepish man etiladi.

Artish uchun benzin, erituvchi vositalar va h.k. ishlatmang.

Havo filtrini tozalash



Havo filtri bitib qolsa konditsionerning sovutish samaradorligi pasayib ketadi. Ilтимos, havo filtrini tez-tez tozalab turing.

1. Panelning vintini bo'shatib filtr joylashgan joyni extiyotlik bilan oching va filtrni chiqarib oling.
2. Filtrdagi changni chiqarib tashlang, suv yoki changyutgich bilan tozalab oling. Filtr juda ham kir bo'lib ketgan bo'lsa iliq sovunli suv bilan yuvib quritib oling.
3. Filtrni astoyidil quritib, joyiga o'rnatib qo'ying.

■ NOSOZLIK KODLARI

| Kondisioner turi (Ustun bob) | |
|-------------------------------------|---|
| Kondisioner modellari (24-30-48-60) | |
| Displaydagi nosozliklar kodi | Nosozliklar tasnifi |
| E0 | Ichki blokning ortiqcha yuklanishdan himo asi (juda yuqori elektr sarflanishi). |
| E1 | Ichki blok issiqlik almashinuvchi havo harorati d tchigida nosozlik (tomchili datchig). |
| E2 | Tashqi blokning issiqlik almashinuvchi harorat datchigida nosozlik (misli datchik). |
| E3 | Ichki blok issiqlik almashinuvchi harorat datchigida nosozlik (misli datchik). |
| E4 | Ichki blok ventil atori motorida nosozlik. |
| E5 | Ichki va tashqi bloklar o'rtasidagi aloqa (kommunikatsiya) yo'qoldi. |
| L3 | Fazalashda xatolik (tashqi blok). |
| F1 | Tashqi blok boshqaruv panelida nosozlik. |
| F2 | Reaktorda nosozlik. |
| F3 | Kompressor bilan aloqada nosozlik. |
| F4 | Kompressor chiqish trubkasidagi qarshilik harorat datchigida nosozlik (misli datchik). |
| F5 | Kompressorning issiqlik himoyasi ishga tushdi? |
| F6 | Tashqi blokning issiqlik almashinuvchi havo harorati d tchigida nosozlik. (Tashqi muhit haroraati datchigi) (tomchili datchik). |
| F7 | Tarmoqning yuqori va past kuchlanishdan ximoya. |
| F8 | Tashqi blok boshqaruv paneli modulining aloqasida nosozlik. |
| F9 | Tashqi blok boshqaruv panelining EEPROM chipida nosozlik. |
| F0 | Tashqi blok ventil atorining motorida xatolik |
| FA | Kompressorning kiruvchi trubkasidagi so'rish harorat datchigida nosozlik (misli datchik) |
| P4 | Tashqi blok yuklanishidan himoya |
| P5 | Yuqori harorat qarshiligidan himoya. |
| P6 | Ichki blok issiqlik almashuvchisini yuqori haroratdan himoya. |
| P7 | Ichki blok issiqlik almashinuvchisini muzlab qolishdan himoya. |
| P8 | Tashqi blokni ortiqcha yuklanishdan himo asi (juda yuqori elektr sarflanishi). |
| E6 | Ichki blokning harakatlanuvchi eshigida nosozlik. |
| E7 | Ichki blok issiqlik almashinuvchisining yuqori haroratdan himoyasi |
| E8 | Boshqaruv paneli va displey orasidagi aloqada xatolik. |

XAVFSIZ UTILIZATSIYA QILISH

Ushbu jihoz utilitatsiya qilish va qayta ishlatish mumkin bo'an yuqori sifatli tarkibiy qism va materiallardan loyihalangan va tayyorlangan.

Elektr jihozlarni alohida yig'ishning mahalliy tizimi bilan anishing. Mahalliy qoidalarga rioya qiling.

ARTEL kompaniyasi mahsulotlarini tanlaganingiz uchun minnatdorchilik bildiramiz. Kompaniya-ishlab chiqaruvchi oldindan xabar bermagan holda mahsulot komplektatsiyasi, dizayni va tuzilishiga o'zgartirish kiritish huquqini o'zida saqlab qoladi.

BATAFSIL MA'LUMOT OLISH UCHUN O'ZBEKISTONDAGI +99871 1488888 RAQAMLI ISHONCH TELEFONIGA YOKI YAQIN ORADAGI SERVIS MARKAZIGA MUROJAAT QILING.

Sertifikatlar haqida ma'lumot:



O'zbekiston: +998781488888

Qozog'iston: +77077488888

Qirg'iziston: +996775788888

Ozorbayjon: +994124040880

Tojikiston: +992446008888

СОДЕРЖАНИЕ

| | |
|---|----|
| 1. Меры безопасности | 37 |
| 2. Проверка перед началом работы | 40 |
| 3. Монтаж и установка | 43 |
| 4. Пульт дистанционного управления | 50 |
| 5. Работа с пультом дистанционного управления | 53 |
| 6. Принцип работы и использование | 57 |
| 7. Технические обслуживание и профилактика | 62 |
| 8. Коды ошибок | 65 |



УВАЖАЕМЫЙ ПОКУПАТЕЛЬ!

Благодарим Вас за приобретение кондиционера ARTEL. Мы рады предложить Вам изделия, разработанные и изготовленные в соответствии с высокими требованиями к качеству, функциональности и дизайну. Мы уверены, что Вы будете довольны приобретением продукции компании ARTEL.

Производитель не несет ответственности за прямой или косвенный ущерб, нанесенный в результате неправильной установки. Перед установкой и использованием прочитайте данную инструкцию. Храните инструкцию в надежном месте и при необходимости обращайтесь к ней. Работу по установке и ремонту может выполнять только квалифицированный и обученный персонал. Прежде, чем пользоваться кондиционером, пожалуйста, полностью прочитайте данную инструкцию, чтобы вы были уверены, что Вы знаете, как безопасно и эффективно управлять возможностями и функциями данного прибора. Поскольку нижеприведенные инструкции охватывают разные модели кондиционеров, характеристики Вашего кондиционера могут незначительно отличаться от характеристик, приведенных в данной Инструкции по применению. Если у Вас есть какие-либо вопросы, позвоните в ближайший к Вам контактный центр или обратитесь за помощью и информацией онлайн на сайте www.artel.uz

■ МЕРЫ БЕЗОПАСНОСТИ

Важные символы:

| | | | |
|--|--|--|--|
| | ПРЕДУПРЕЖДЕНИЕ! ВНИМАНИЕ! | Рискованные или опасные действия, которые могут привести к тяжелым травмам и причинению вреда имуществу. | |
| | СЛЕДОВАТЬ ИНСТРУКЦИИ! | | ОСТОРОЖНО! ОПАСНОСТЬ УДАРА ТОКОМ! |
| | ЗАПРЕЩАЕТСЯ! | | НЕ РАЗБИРАТЬ! |
| | Убедитесь, что кондиционер заземлен, чтобы избежать поражения электрическим током. | | |



**ОСТОРОЖНО!
ОПАСНОСТЬ УДАРА ТОКОМ!**

1. Убедитесь, что характеристики вашей электросети (напряжение и максимальный ток) соответствуют тем, что указаны на маркировке изделия.
2. Шнур питания или вилка следует регулярно осматривать на наличие повреждения, если шнур поврежден, прибор использовать запрещается.
3. Во избежание поражения электрическим током запрещается использовать прибор в помещениях с высокой влажностью (например, в ванной) или прикасаться к прибору мокрыми руками.
4. Подключение к сетям электропитания, технические характеристики которых соответствуют мощности изделия, и используйте для подключения к ним только те электропровода, которые поставлены с данным устройством.
5. Кондиционер должен быть размещен таким образом, чтобы обеспечивался доступ к вилке питания.

Несоблюдение этого требования может привести к поражению электрическим током или возгоранию в связи с утечкой тока.

6. Кондиционер должен быть надежно заземлен. Не заземляйте кондиционер через трубу газоснабжения, пластмассовую трубу водопровода или телефонную линию.

Невыполнение этого требования может привести к поражению электрическим током, возгоранию и взрыву. Убедитесь, что вы пользуетесь розеткой с заземляющим контактом.

7. Надежно закрепите наружный блок таким образом, чтобы электрическая часть наружного блока была защищена от воздействий погоды.

Несоблюдение этого требования может привести к поражению электрическим током, пожару, взрыву, нарушениям в работе изделия.

**ЗАПРЕЩАЕТСЯ!**

1. Запрещается пользоваться удлинителем шнура питания или переходник для подключения прибора. Удлинение проводов электропитания может привести к поражению электрическим током или возгоранию.
2. Запрещается разбирать, изменять или пытаться чинить прибор самостоятельно. Несоблюдение этого требования может привести к поражению электрическим током или возгоранию в связи с утечкой тока.
3. Запрещается погружать сетевой шнур, вилку или само устройство в воду, или другую жидкость во избежание поражения электрическим током.
4. Запрещается использовать спаренный кабель питания или кабель-удлинитель. Несоблюдение этого требования может привести к поражению электрическим током или возгоранию.
5. Запрещается подключать другие электрические приборы к той же розетке питания, поскольку это может привести к поражению электрическим током, избыточному тепловыделению или пожару.

**ВНИМАНИЕ!**

1. Установка данного прибора должна выполняться квалифицированным специалистом или сервисной компанией.
Несоблюдение этого требования может привести к поражению электрическим током, возгоранию, взрыву, нарушениям в работе изделия или травмам, а также к отмене гарантии на устанавливаемое изделие.
2. Не устанавливайте этот прибор вблизи нагревателя или горючих материалов.
Несоблюдение этого требования может привести к поражению электрическим током, возгоранию, взрыву, нарушениям в работе изделия или травмам.
3. Не устанавливайте этот прибор во влажном, маслянозагрязненном или запыленном помещении, а также в местах, где возможна утечка газа.
Несоблюдение этого требования может привести к поражению электрическим током или возгоранию.
4. Установите Ваш прибор на горизонтальном и прочном основании, которое выдержит его вес.
Несоблюдение этого требования может привести к вибрации, шуму или к неправильной работе изделия.
5. Не тяните за шнур питания и не допускайте его значительных перегибов. Не перекручивайте шнур питания и не связывайте его. Не вешайте шнур питания на металлические предметы, не кладите на шнур питания тяжести, не помещайте шнур питания между предметами и не всовывайте шнур питания в пространство, имеющееся за этим прибором.
Это может привести к поражению электрическим током или возгоранию.

6. Если Вы не будете пользоваться кондиционером длительное время или во время грозы с громом и молнией, отключайте питание.
Несоблюдение этого требования может привести к поражению электрическим током или возгоранию.
7. В случае обнаружения утечки газа (например, пропана, сжиженного нефтяного газа и т. д.) немедленно проветрите помещение, не прикасаясь к вилке питания. Не прикасайтесь к прибору или к шнуру питания.
Не включайте обдувочный вентилятор.
Искра может привести к пожару или взрыву.
8. Не позволяйте кондиционеру работать длительное время в режиме охлаждения или сушки при направленном вниз воздушном потоке.
В противном случае на поверхности горизонтальных заслонок будет образовываться конденсат стекая вниз может привести к порче имущества.
9. Не двигайте горизонтальные заслонки вручную, если в этом нет необходимости.
Всегда используйте пульт ДУ.
Несоблюдение требования может привести к поломке жалюзи и поражению электрическим током.
10. Если кондиционер включается сразу после его остановки, горизонтальные заслонки могут оставаться не подвижными в течение 10 секунд.
Угол открытия горизонтальных заслонок не должен быть слишком малым, поскольку работа кондиционера в режиме охлаждения «COOLING» или нагрева «HEATING» может быть затруднена ввиду слишком малого прохода для воздушного потока.
Обеспечьте для комнатного блока постоянную нормальную вентиляцию; Не загромождайте его одеждой или другими предметами.
11. Когда кондиционер подключен к электропитанию, горизонтальные заслонки могут издавать характерный звук в течение 10 секунд, при этом режим работы остается нормальным.
12. Не чистите кондиционер внутри самостоятельно. Для чистки прибора внутри, обратитесь в ближайший сервисный центр. Перед чисткой внутреннего фильтра ознакомьтесь с пояснениями, приведенными в разделе "Чистка кондиционера".
Несоблюдение этого требования может привести к поломке, поражению электрическим током или возникновению пожара.
13. Не допускайте длительного пребывания людей, животных или растений непосредственно под потоком воздуха из кондиционера.
Это может причинить вред людям, животным или растениям.
14. Этот прибор не предназначен для пользования лицами (включая детей) с ограниченными физическими, сенсорными или умственными способностями или с недостаточным опытом и знаниями, если только они не находятся под наблюдением лица, ответственного за их безопасность, или не обучены им, как пользоваться данным прибором.
Не допускайте, чтобы дети играли с этим прибором.

15. Установка данного прибора должна выполняться сертифицированным специалистом или сервисной компанией. В случае неправильной самостоятельной установки возможна опасность утечки газа, электрошока, воспламенения и т.п.

16. Правильно вставьте сливной шланг, чтобы обеспечить нормальный слив воды. Несоблюдение может привести к переливу воды и порче имущества.

17. Избегать не квалифицированной установки, так как это может плохо отразиться на состоянии здоровья пользователя. Не вставлять пальцы или же какие-либо другие предметы в отверстие воздухозабора и выхода воздуха, т.к. скорость вращения лопастей вентилятора высокая, что может привести к поломке кондиционера или травмированию пользователя.

18. В случае обнаружения, неполадок в работе кондиционера (запах гари, недостаточно эффективное охлаждение или нагревание), немедленно отключить кондиционер от сети и связаться со специалистом сервисной службы. В противном случае это может привести к поломке кондиционера, поражению электротоком, пожару и т.п.



ВНИМАНИЕ:

Несоблюдение мер по безопасности может привести к поражению электрическим током, травмам и пожару. Кроме того, повреждения прибора, возникшие в результате ненадлежащего использования кондиционера, снимает ее с гарантийного обслуживания.

КОМПЛЕКТАЦИЯ:

| | |
|--|------------|
| Пульт дистанционного управления | 1шт |
| Гофрированный сливной шланг отвода конденсата бытового кондиционера | 1шт |
| Лента пластифицированная, используемая для изоляции частей бытового кондиционера | 1шт |
| Кабель ПВС 3 x 0,75 (30КВТу) | 1 комплект |
| Кабель ПВС 3 x 2,5 (30КВТу) | 1 комплект |
| Кабель ПВС 5 x 0,75м (48-60КВТу) | 1 комплект |
| Кабель ПВС 5 x 1,5 (48-60КВТу) | 1 комплект |
| Межблочная трубная обвязка | 1шт |

*примечание: комплектация может варьироваться в зависимости от модели.

■ ПРОВЕРКА ПЕРЕД НАЧАЛОМ РАБОТЫ



Убедитесь в безопасности и надежности провода заземления.

Убедитесь, что сетка фильтра надежно закреплена. Убедитесь в том, что вентиляционное и воздуховыпускное отверстия воздуха не заблокированы. Если установка не была выполнена должным образом, индикатор ошибки включит дисплей внутреннего блока. На основании этого пользователь будет знать, была ли выполнена установка должным образом или нет.

Рабочие диапазоны

В ниже приведенной таблице показаны диапазоны температур, при которых можно включать кондиционер воздуха. Для эффективного использования устройства рекомендуется изучить таблицу.

| Температура | Охлаждение | Обогрев |
|-----------------------|------------|-----------|
| Комнатная температура | 16°C~30°C | 0°C~30°C |
| Наружная температура | 18°C~43°C | -7°C~24°C |

**ПРИМЕЧАНИЕ**

1. При работе кондиционера в условиях, отличных от описанных выше, могут быть задействованы некоторые его защитные функции, вследствие чего он будет работать в штатном режиме.
2. Относительная влажность воздуха должна быть менее 80%; при превышении этого значения, на поверхности кондиционера может появиться конденсат. В этом случае установите вертикальную заслонку под максимальным углом (вертикально к полу) и переключите кондиционер в режим и вентиляции HIGH
Оптимальная производительность достигается при приведенных выше температурах.

**ПРИМЕЧАНИЕ**

Если кондиционер будет работать длительный период времени в режиме Охлаждение в зоне высокой влажностью, то может образоваться роса.

Температура наружного воздуха опустится до -7°C, то обогревательная способность может снизиться до 60 % ~ 70 % от номинальной мощности в зависимости от условий работы. При работе теплового насоса в режиме Обогрев активируется цикл размораживания, способствуя удалению наледи из наружного блока, которая может там образовываться при низких температурах. Внутренний вентилятор отключается автоматически и перезапускается только после завершения цикла размораживания.

Работа в режиме охлаждения

Режим охлаждения (при условии внешней температуры не более +52°C) Состояние и процесс охлаждения, как показано на Рис.1 обычный не инверторная система имеет всего два режима работы компрессора - «Включен» и «Выключен». Соответственно, работа основывается на коротких импульсах. При включении кондиционера он начинает работать на полной мощности до охлаждения температуры в помещении до заданного пользователям уровня и затем полностью выключается. После увеличения температуры на три и более градуса кондиционер вновь включается на полную мощность.

Рис.1 Обычный режим охлаждения с переменным диапазоном поддержания температурного режима в помещении ($\pm 2^{\circ}\text{C}$)

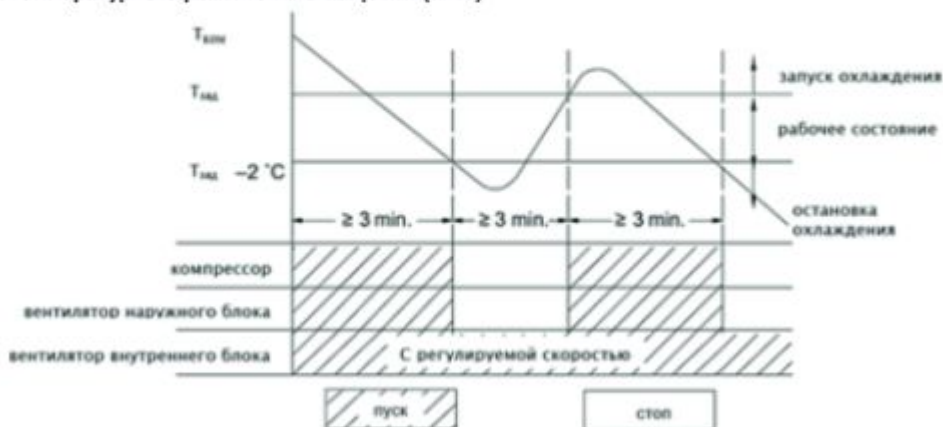

■ МОНТАЖ И УСТАНОВКА

Руководство для покупателя

- Установка должна осуществляться профессионалом в соответствии с руководством по монтажу.
- Прокладка электрических проводов должна осуществляться квалифицированным электриком согласно требованиям электробезопасности.
- Источник питания должен соответствовать техническим требованиям кондиционера, нормальное напряжение должно быть в пределах 90-110% от его номинального значения.
- Кондиционер должен быть хорошо заземлён, выключатель основного питания кондиционера должен быть надёжно заземлён
- Если ваш кондиционер не оснащен шнуром питания и вилкой, всеполюсный выключатель должен быть установлен в жесткой разводке, и расстояние между контактами должно быть не менее 3мм.
- Если ваш кондиционер постоянно подключен к жесткой разводке и утечка тока может превышать 10 мА, то в разводке должна быть установлена защита от утечки тока, рабочий ток которой не должен превышать 30 мА.
- Цепь питания должна иметь защиту от утечки и воздушный выключатель (автомат), отключающая способность которого должна быть в 1.5 раза выше максимального значения тока.



ВНИМАНИЕ!

1. Кондиционер должен быть установлен на хорошую прочную опору.
2. Устройство должно быть установлено в соответствии с национальными нормами в сфере электрической проводки.
3. Надёжно закрепляйте устройство, в противном случае оно будет издавать сильный шум и вибрировать.
4. Устанавливайте наружный блок в таком месте, где он не побеспокоит ваших соседей.
5. Способы подключения устройства к источнику питания и соединения отдельных деталей, пожалуйста, смотрите на схемах электрического соединения элементов, наклеенных на устройство.
6. Если шнур питания поврежден, то он должен быть заменён производителем, его представителем или аналогичным квалифицированным лицом.
7. После установки вилка должна легко доставать до розетки.

Выбор места для установки

Внутренний блок

- Рядом не должно быть отопления и других источников тепла.
- На месте установки должна сохраняться хорошая циркуляция воздуха.
- Доступ воздуха для хорошей циркуляции.
- Из места установки должно быть легко отводить воду.
- В месте установки нужно принять меры, чтобы уменьшить шумы.
- Не устанавливайте рядом с дверным проёмом.
- Убедитесь что есть достаточное расстояние между устройством и потолком, стенами, мебелью и т.д.
- Место установки должно быть на расстоянии 30см от потолка.

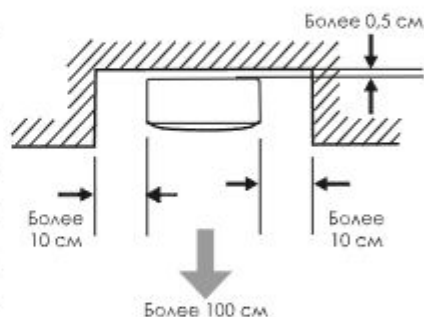

Внешний блок

- В случае установки навеса с целью защиты блока от дождей и солнечных лучей обратите внимание чтобы навес не препятствовал работе конденсатора.
- Не держите животных и не выращивайте растения вблизи места установки, горячий и холодный воздух будут влиять на них.
- Убедитесь что есть достаточное расстояние между устройством и потолком, стенами, мебелью и т.д.
- Расстояние от земли до места установки должно быть более 100см.

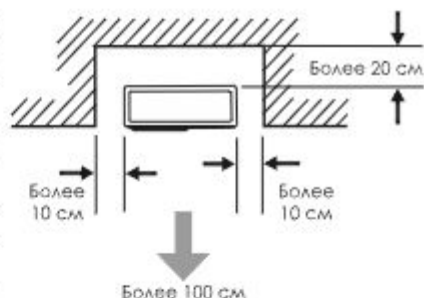

Задняя установочная панель внутреннего блока

ПРИМЕЧАНИЕ:

- Определитесь с местом установки кондиционера.
 - Установите заднюю панель перед установкой трубопровода и кабеля.
- Для места установки трубопровода, выберите подходящее по форме и диаметру выходное отверстие (сзади справа или слева).
- Во избежание короткого замыкания или возгорания задняя панель должна быть установлена.

Задняя установочная панель внутреннего блока

1. Выдавите заглушку, закрывающую нужное входное отверстие.
2. Поместите заднюю панель на выходное отверстие, закрутите, ослабьте винт, а затем выдавите центральный круг пластиковой панели.

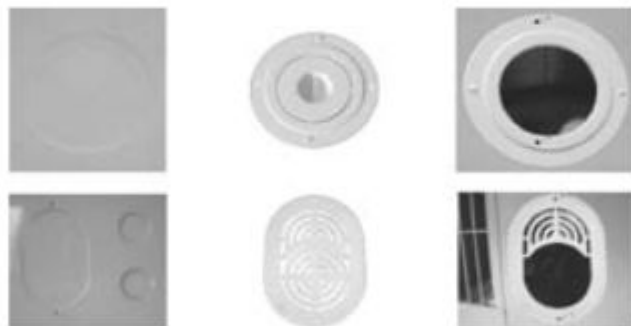

Установка наружного блока

Во избежания падения при сильном ветре, наружный блок должен быть надежно закреплен.

Устанавливать на цементной подушке (смотреть на рисунке).

Наружный блок должен быть установлен горизонтально.

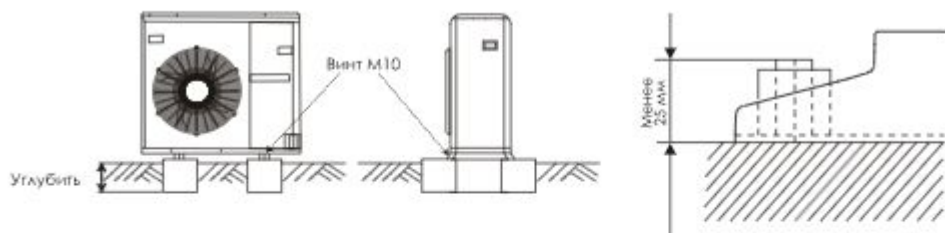

Винт для установки наружного блока

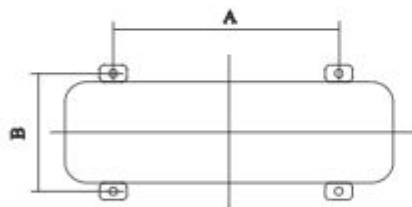

| Размер наружного блока (мм) | A (мм) | B (мм) |
|-----------------------------|--------|--------|
| 655x825x310 | 610 | 438 |
| 760x260x540 | 539 | 287 |
| 800x300x690(590) | 540 | 326 |
| 900x330x860 | 606 | 354 |
| 945 x340x255 | 585 | 376 |

Примечание: Убедитесь, что длина винтов в нижних углах 25 мм.

СОЕДИНЕНИЕ ТРУБЫ И ДРЕНАЖНЫХ ШЛАНГОВ

Внутренний блок

Примечание: Трубы должны соответствовать комплектации. Места соединений труб должны быть обернуты теплоизоляционным материалом.

| Размер трубы (мм) | Крутящий момент (Н.м.) |
|-------------------|------------------------|
| Ф 6.35 | 15-25 |
| Ф 9.52 | 35-40 |
| Ф 12.7 | 45-60 |
| Ф 15.88 | 73-78 |
| Ф 19.05 | 75-80 |

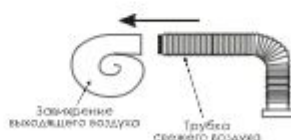
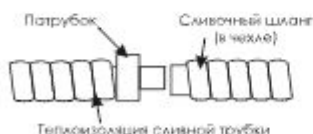
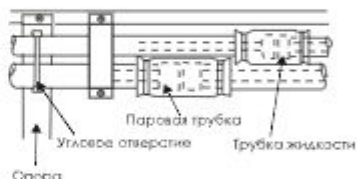

Примечание: Дренаж должен быть расположен под наклоном вниз. Расстояние до дренажного отверстия внутреннего блока должно быть обернуто виниловой лентой на расстояние не менее 10 см. Трубы, кабель питания и сигнальный кабель должны быть в определенном порядке. Убедитесь в правильном соединении и в том, что поверхность слива ровная.

Наружный блок

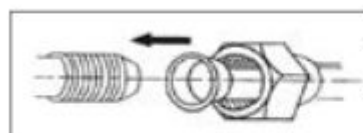

Наружный блок



Примечание:

Совместите трубу с центром запорного клапана.

Уберите заглушку из трубы и крышку с запорного клапана.

Совместив трубу с центром клапана закрутите гайку пальцами.

Закрепить спейдгайку специальным инструментом.

ПОДКЛЮЧЕНИЕ К ЭЛЕКТРОСЕТИ



Желтый и зеленый провода должны быть подсоединены к точке, обозначенной знаком (⊕). Не меняйте полярность.

Неправильное подключение приведет к неисправности электрических деталей. После закрепления провода винтом слегка пошевелите провод, чтобы проверить, действительно ли все закреплено.

Если провод скользит, то винт нельзя использовать для электрического соединения. Обозначение соединения во внутреннем и наружном блоках должно соответствовать одно другому.

Если есть соединитель, то подключите его напрямую.

Если схема соединения, показанная здесь отличается от той, что на вашем устройстве, руководствуйтесь той схемой, которая указана на вашем устройстве.

Внутренний блок

- Ослабьте винт и демонтируйте входную панель внутреннего блока. Ослабьте винт и отсоедините электрическую крышку внутреннего блока.
- Подсоедините провода к клеммной колодке в соответствии с различными номерами и цветами.
- Оберните провода изолентой.
- Подсоединение провода заземления:
 1. Ослабьте заземляющий винт.
 2. Соедините провод заземления с заземляющим винтом, а затем закрутите его туда, где он был ранее (⊕).
- Присоедините кабели к несущей пластине с помощью крепежей.
- Установите электрическую крышку с помощью винта.
- Установите обратно с помощью винта входную панель.

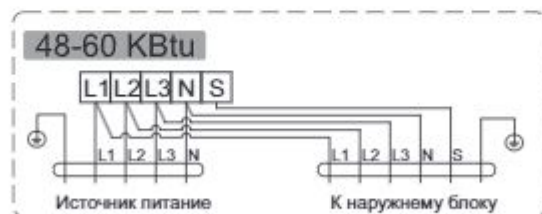
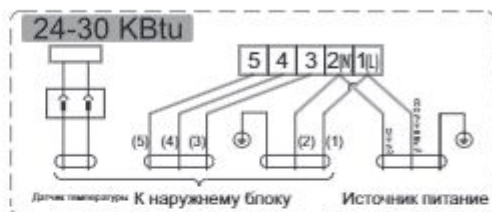
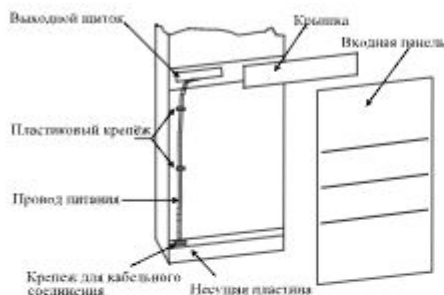

Наружный блок

- Отвинтите винт и снимите крышку выходного щитка (клеммной колодки). Подсоедините провода к клеммам в соответствии с их номерами и цветами.
- Подсоединение заземленного провода:
 1. Ослабьте заземляющий винт на электрической панели.
 2. Соедините провод заземления с заземляющим винтом, а затем закрутите его туда, где он был ранее.
- Закрепите кабели на электрическом щите с помощью зажимов.
- Установите обратно крышку щитка.

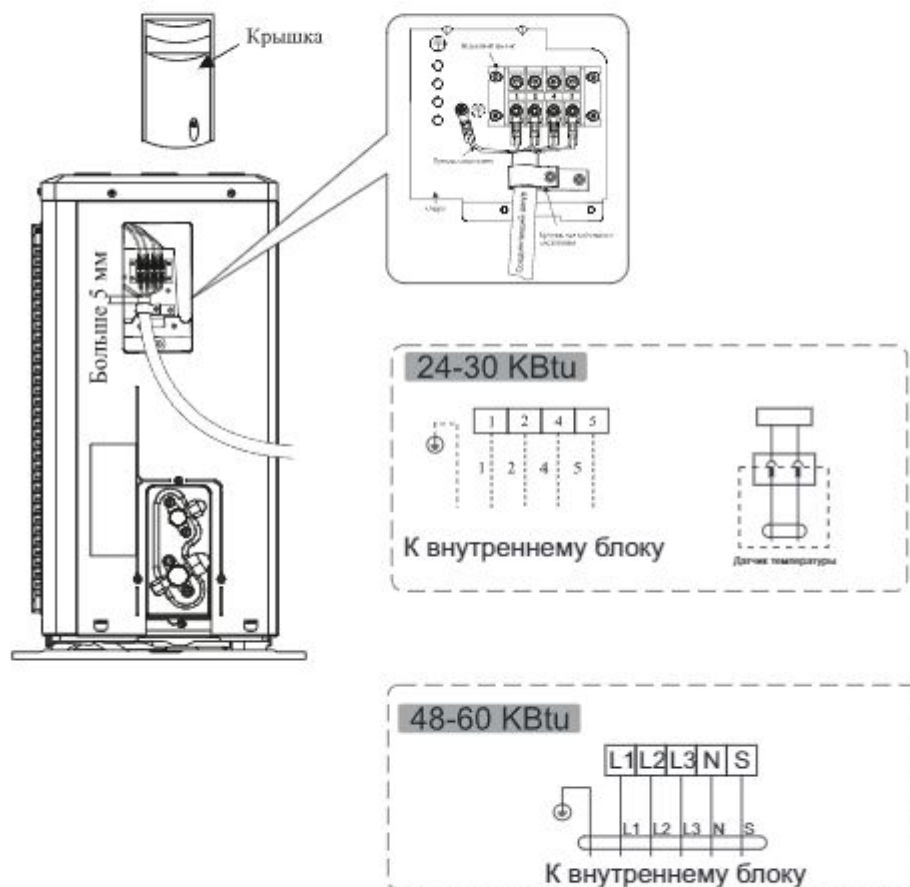

ВЫТЕСНЕНИЕ ВОЗДУХА

Влажный воздух в системе охлаждения может вызвать проблемы в работе компрессора.

1. Полностью затяните гайки A, B, C, D, подсоедините заливной шланг коллекторного клапана к заливному отверстию клапана низкого давления в газовой системе.

2. Подсоедините заливной шланг к вакуумному насосу.

3. Полностью откройте ручку коллекторного клапана

4. Включите вакуумный насос на откачку. После начала откачки ослабьте немного гайку клапана в газовой системе и убедитесь, что воздух входит. (Звук работающего вакуумного насоса меняется, и мановакуумметр покажет вместо минуса.)

5. После завершения откачки полностью закройте ручку коллекторного клапана и отключите вакуумный насос. Выполняйте откачку в течение 15 и более минут и убедитесь, что мановакуумметр показывает давление 76 смHg(-1x10па).

6. Поверните шток уплотненного клапана на градусов против часовой стрелки на секунд после того, как начнет выходить газ, а затем снова затяните гайку. Убедитесь, что показания манометра немного выше атмосферного давления.

7. Отсоедините заливной шланг от заливного шланга низкого давления.

8. Полностью откройте штоки уплотненного клапана A и B.

9. Надежно затяните колпачок уплотненного клапана.

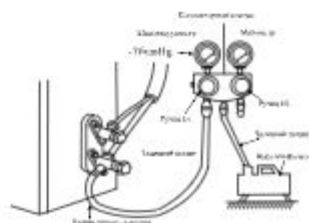
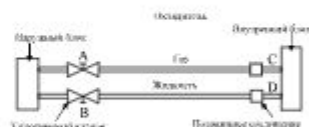

Тестовый запуск

- Убедитесь, что трубы и провода подсоединены.
- Убедитесь, что клапаны жидкостной и газовой систем полностью открыты.

1. Подключение источника питания

- Подсоедините провод к специально выделенному источнику питания (розетке).
- Подготовьте пульт ДУ.

Запустите кондиционер в режиме охлаждения на 30 минут и более.

2. Оценка эффективности

- Измерьте температуру воздуха снаружи и внутри.
- Убедитесь, что разница между температурой воздуха на выходе и температурой воздуха на входе больше 10 градусов.

■ ПУЛЬТ ДИСТАНЦИОННОГО УПРАВЛЕНИЯ



ПРЕДУПРЕЖДЕНИЕ!

- Располагайте пульт ДУ в прямой видимости от внутреннего блока кондиционера и на расстоянии, не превышающем метров.
- Если пульт ДУ находится на расстоянии превышающем метров, задержка в передаче сигнала может достигать 1 секунд.
- Стены, двери, занавесы, предметы мебели, и т.д. загораживающие прямую видимость от пульта ДУ до внутреннего блока кондиционера блокируют работу пульта ДУ.
- Не допускайте попадания любых жидкостей на пульт ДУ.
- Не допускайте попадания прямых солнечных лучей на пульт ДУ и панель управления внутреннего блока.
- Некоторые электрические устройства могут вызывать помехи в работе пульта ДУ.



Замена элементов питания

В пульте ДУ используются два щелочных элемента питания типа Lr03.

1. Сдвиньте нижнюю крышку пульта ДУ, и установите элементы питания соблюдая указанную полярность.
2. Установите крышку на место.



ПРЕДУПРЕЖДЕНИЕ!

1. Замене батарей не используйте ранее работавшие элементы питания, или элементы питания разных типов. Это может привести к поломке пульта ДУ.
2. Вы не пользуетесь пультом ДУ несколько недель или более, Если удалите элементы питания из пульта ДУ.
3. Службы элементов питания в пульте ДУ не превышает месяцев. В случае задержки или затрудненности передачи команд от пульта ДУ замените элементы питания.
4. Следите за тем, чтобы в прямой видимости между пультом ДУ всегда и внутренним блоком кондиционера не было препятствий для нормальной передачи сигнала.
5. Попадания любых жидкостей на пульт ДУ.
6. Исключите пульт ДУ от действия прямого солнечного света и Защищайте воздействт высокх температур
7. Допускайте попадание прямого солнечного света на Н панель управления кондиционера, это может вызвать перебои в управлении с пульта ДУ.
8. Воздействие на пульт ДУ электромагнитных полей, это может претивести к его некорректной работе.

ОСОБЕННОСТИ ПУЛЬТА ДИСТАНЦИОННОГО УПРАВЛЕНИЯ

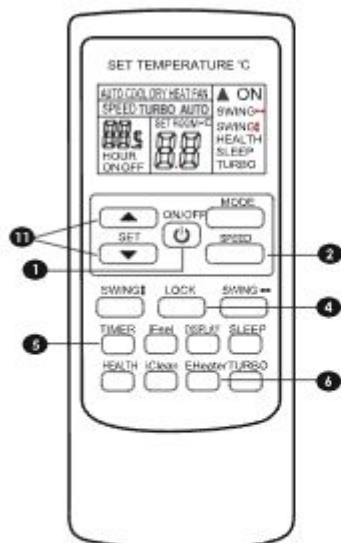
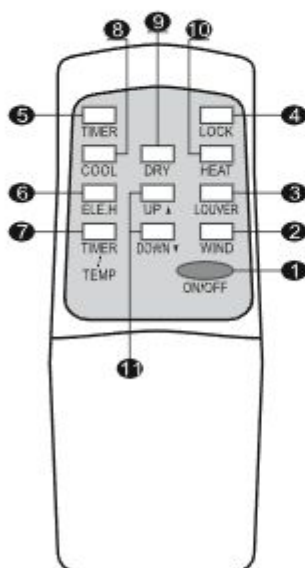

- 1 Кнопка (ON/OFF)**
 Воспользуйтесь данной кнопкой для включения или выключения кондиционера.
- 2 Кнопка(WIND)или(SPEED)**
 Воспользуйтесь данной кнопкой для изменения скорости кондиционирования.
- 3 Кнопка(LOUVER)**
 При нажатии на данную кнопку запускается автоматическое вращение горизонтальных жалюзи. Выбрав необходимое положение горизонтальных жалюзи, нажмите на кнопку повторно. Повторное нажатие позволяет выбрать положение вертикальных заслонок. Третье нажатие фиксирует вертикальные заслонки в необходимом положении.
- 4 Кнопка(LOCK)**
 Воспользуйтесь данной кнопкой для блокировки или разблокировки кнопок на пульте ДУ и панели управления кондиционера.
- 5 Кнопка(TIMER)**
 Воспользуйтесь данной кнопкой для установки таймера автоматического включения или выключения кондиционера.
- 6 Кнопка(ELE.H)**
 Воспользуйтесь данной кнопкой для активации режима вспомогательного нагрева воздуха.
- 7 Кнопка(TIMER/TEMP)**
 Воспользуйтесь данной кнопкой для обзора температуры или таймера кондиционера.
- 8 Кнопка(COOL)**
 Воспользуйтесь данной кнопкой для перехода в режим охлаждения.
- 9 Кнопка(DRY)**
 Воспользуйтесь данной кнопкой для перехода в режим сухого воздуха.
- 10 Кнопка(HEAT)**
 Воспользуйтесь данной кнопкой для перехода в режим обогрева.
- 11 Кнопка(UP▲и DOWN▼)**
 Воспользуйтесь данной кнопкой для изменения температуры и значения таймера.(UP▲) для увеличения и (DOWN▼) для уменьшения.

ВНИМАНИЕ

Наличие некоторых функций в пульте ДУ, зависит от модификации кондиционера.

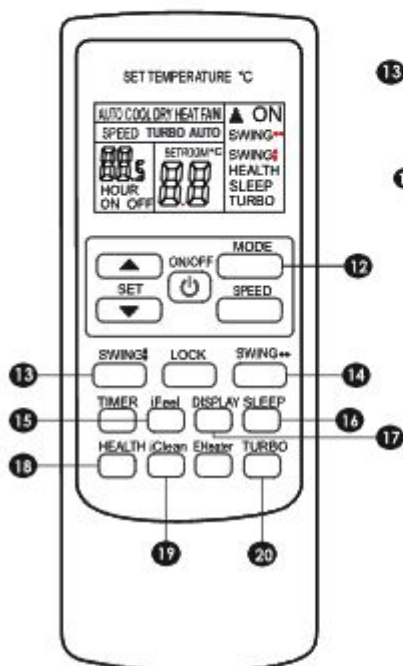

12 Кнопка (MODE)

Каждое нажатие на эту кнопку изменяет режим работы кондиционера в циклической последовательности: АВТОМАТИЧЕСКИЙ (AUTO); ОХЛАЖДЕНИЕ (COLD); ОСУШЕНИЕ (DRY); ОБОГРЕВ (HEAT); ВЕНТИЛЯЦИЯ (FAN) и снова АВТОМАТИЧЕСКИЙ (AUTO).

13

13 и 14 Кнопки SWING

При использовании кнопок SWING 13 и 14 активируется автоматическая работа жалюзи направления потока воздуха (13 вертикально и 14 горизонтально колебание). Повторное нажатие останавливает работу жалюзи.

15 Кнопка iFEEL

Кнопка проверки температуры в помещении. Используется для поддержания стабильной температуры в помещении.

16 Кнопка SLEEP

Данная кнопка используется для включения и выключения режима сна. Данный режим может быть использован как энергосберегающий. Режим сна работает только в режимах: АВТОМАТИЧЕСКИЙ (AUTO); ОХЛАЖДЕНИЕ (COLD); ОБОГРЕВ (HEAT).
Примечание: при работе в этом режиме не нажимайте другие кнопки, нажатие приведет к отмене данного режима.

17 Кнопка DISPLAY

Нажатие на эту кнопку выключает цифровой индикатор внутреннего блока кондиционера, повторное нажатие включает.

18 Кнопка HEALTH

В этом режиме происходит более равномерная циркуляция воздуха в помещении, что исключает возможности возникновения дискомфортного ощущения у пользователя.

19 Кнопка iCLEAN

Используется для очистки испарителя кондиционера от пыли, конденсата и странных запахов.

20 Кнопка TURBO

Используется для включения кондиционера в режим максимальной мощности (данный режим работает только в течении первых 30-ти минут, далее кондиционер переходит в обычный режим). Для выключения режима (ранее 30-ти минут работы) ещё раз нажмите кнопку.

ВНИМАНИЕ

Наличие некоторых функций в пульте ДУ, зависит от модификации кондиционера.

■ РАБОТА С ПУЛЬТОМ ДИСТАНЦИОННОГО УПРАВЛЕНИЯ

1- Вид

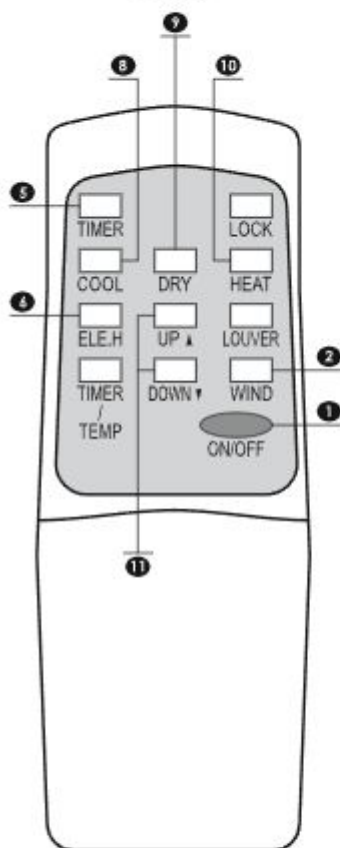

РЕЖИМ ОХЛАЖДЕНИЯ (COOL)

1. Включите кондиционер нажав на кнопку (ON/OFF)
8. Нажмите на кнопку (COOL) кондиционер начнет работать в режиме охлаждения.
11. С помощью кнопок (▲UP и ▼DOWN) можете регулировать температуру кондиционера.

РЕЖИМ ОСУШЕНИЯ (DRY)

1. Включите кондиционер нажав на кнопку (ON/OFF)
9. Нажмите на кнопку DRY кондиционер начнет работать в режиме сухого воздуха.
11. С помощью кнопок (▲UP и ▼DOWN) можете регулировать температуру кондиционера.

РЕЖИМ ОБОГРЕВА (HEAT)

1. Включите кондиционер нажав на кнопку (ON/OFF)
10. Нажмите на кнопку (HEAT) кондиционер начнет работать в режиме обогрева.
11. С помощью кнопок (▲UP и ▼DOWN) можете регулировать температуру кондиционера.
2. **Примечание:** Кнопкой WIND в режимах ОХЛАЖДЕНИЯ, ОСУШЕНИЯ и ОБОГРЕВА Вы можете изменять скорость вентилятора.

ФУНКЦИЯ ЭЛЕКТРО-ОБОГРЕВА (ELE.H)

Данная функция используется при очень низкой температуре на улице.

1. Включите кондиционер нажав на кнопку (ON/OFF)
10. Нажмите на кнопку (HEAT) кондиционер начнет работать в режиме обогрева.
6. Нажмите на кнопку ELE.H включиться режим вспомогательного электро нагрева. Повторное нажатие отключит режим электро-обогрева.

УСТАНОВКА ТАЙМЕРА (TIMER)

5. Для автоматического включения кондиционера нажмите на кнопку TIMER (Действует только когда кондиционер выключен).
 11. Нажатием кнопки (▲UP и ▼DOWN) задайте время включения.
 5. Повторное нажатие на кнопку TIMER отменит функцию автоматического включения.
 5. Для автоматического выключения кондиционера нажмите на кнопку TIMER (Действует только когда кондиционер включен).
 11. Нажатием кнопки (▲UP и ▼DOWN) задайте время выключения.
 5. Повторное нажатие на кнопку TIMER отменит функцию автоматического выключения.
- Примечание:** Время таймера может быть установлено от 1 до 12 часов.

2- Вид

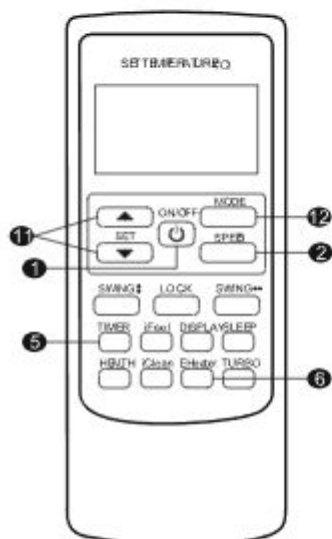
**АВТОМАТИЧЕСКИЙ РЕЖИМ (AUTO)**

- 12 1. Кнопкой выбора режима работы (MODE) выберите режим **AUTO**.
- 11 2. С помощью кнопок **SET** можете регулировать температуру кондиционера.

РЕЖИМ ОХЛАЖДЕНИЯ/ОБОГРЕВА/ВЕНТИЛЯЦИИ

- 12 1. Кнопкой выбора режима работы (MODE) выберите режим **ХОЛОД (COLD)** тепло (**HEAT**) или вентилятор (**FAN**).
- 11 2. С помощью кнопок **SET** можете регулировать температуру кондиционера.
- 2 3. Кнопкой (**SPEED**) установите необходимый режим работы вентилятора внутреннего блока, каждое нажатие изменяет режим работы в следующем порядке: **АВТОМАТИЧЕСКАЯ (AU TO)** **ВЫСОКАЯ(HIGH)** **СРЕДНЯЯ(MID)** **НИЗКАЯ (LOW)**

РЕЖИМ ОСУШЕНИЯ (DRY)

- 12 1. Кнопкой выбора режима работы (MODE) выберите режим (**DRY**).
- 11 2. С помощью кнопок **SET** можете регулировать температуру кондиционера.
- 2 **Примечание:** Кнопкой (**SPEED**) Вы можете изменять скорость вентилятора только в режимах **ОХЛАЖДЕНИЯ, ОСУШЕНИЯ и ОБОГРЕВ**.

ФУНКЦИЯ ЭЛЕКТРО-ОБОГРЕВА (Eheater)

Данная функция используется при очень низкой температуры на улице.

- 1 1. Включите кондиционер нажав на кнопку (**On/off**).
- 12 2. Кнопкой выбора режима работы (MODE) выберите режим тепло (**HEAT**)
- 6 3. Нажмите на кнопку (**Eheater**) включиться режим вспомогательного электро нагрева. Повторное нажатие отключит режим электро-обогрева.

УСТАНОВКА ТАЙМЕРА (TIME)

- 5 Для автоматического включения кондиционера нажмите на кнопку **TIME** (Действует только когда кондиционер выключен).
- 11 Нажатием кнопки **SET** задайте время включения.
- 5 Повторное нажатие на кнопку **TIME** отменит функцию автоматического включения.
- 5 Для автоматического выключения кондиционера нажмите на кнопку **TIME** (Действует только когда кондиционер включен).
- 11 Нажатием кнопки **SET** задайте время включения.
- 5 Повторное нажатие на кнопку **TIME** отменит функцию автоматического включения.

Примечание: Время таймера может быть установлено от 1 до 12 часов.

3- Вид

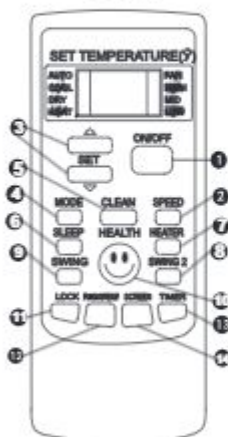

1 Кнопка включения/выключения кондиционера (ON/OFF)

Нажатие этой кнопки включит кондиционер или отключит его.

2 Кнопка «скорость» (SPEED)

Нажатие этой кнопки, скорость вращения вентилятора будет меняться, как показано ниже:



3 Кнопка «А В» (ВВЕРХ/ВНИЗ)

При нажатии кнопки «А», заданная температура будет увеличена на 1°С. При нажатии кнопки «В», заданная температура будет уменьшена на 1°С. При непрерывном нажатии на кнопку температура будет быстро изменяться в диапазоне от 16°С до 32°С.

4 Кнопка «Режим» (MODE)

Каждое нажатие на эту кнопку изменяет режим работы кондиционера в циклической последовательности: АВТОМАТИЧЕСКИЙ (AUTO); ОХЛАЖДЕНИЕ (COLD); ОСУШЕНИЕ (DRY); СОБГРЕВ (HEAT); ВЕНТИЛЯЦИЯ (FAN) и снова АВТОМАТИЧЕСКИЙ (AUTO).

5 Кнопка «Очистка» (CLEAN)

Когда пульт дистанционного управления находится в выключенном состоянии, нажмите кнопку «CLEAN», устройство выполнит функцию «Очистка» (очистка). Цель этой функции заключается в очистке пыли на испарителе и слива воды внутри испарителя и предотвращение появления плесени на испарителе из-за оседания воды и появления неприятного запаха. После установки функции «CLEAN» (Очистка), нажмите кнопку «CLEAN» (Очистка) или кнопку питания для ее прерывания.

6 Кнопка «СОН» (SLEEP)

Нажмите кнопку «СОН», загорится индикатор спящего режима внутреннего блока. Кондиционер работает в спящем режиме в течение 10 часов и превращает спящий режим, возвращаясь к обычному режиму работы. При завершении времени режима синхронизации устройство автоматически выключится.

7 Кнопка «ОТОПЛЕНИЕ» (HEATER)

Нажмите кнопку «ОТОПЛЕНИЕ», режим работы смещается на нагрев. Примечание: только охлаждающие модели не имеют функции нагрева.

8 Кнопка «ПОВОРОТ, ПОВОРОТ ПО ВЕРТИКАЛИ» (SWING)

Нажмите эту кнопку, чтобы запустить функцию поворота вверх / вниз, нажмите его еще раз, чтобы зафиксировать положение вентиляционной решетки. Установка положения вверх / вниз действительна только в этом режиме, это не повлияет на положение вентиляционной решетки в других режимах. Поворот вверх / вниз имеет функцию памяти, он может сохранять первоначальную настройку при отключении, затем выключиться или переключиться на другой режим в основной режим.

9 Кнопка «ПОВОРОТ ПО ГОРИЗОНТАЛИ» (SWING 2)

Нажмите эту кнопку, чтобы запустить функцию поворота (влево / вправо), нажмите его еще раз, чтобы зафиксировать положение вентиляционной решетки. Установка положения (влево / вправо) действительна только в этом режиме, это не повлияет на положение вентиляционной решетки в других режимах. Поворот (влево / вправо) имеет функцию памяти, он может сохранять первоначальную настройку при отключении, затем выключиться или переключиться на другой режим в основной режим.

10 Кнопка «ЗДОРОВЬЕ» (HEALTH)

При нажатии этой кнопки, вы можете включить или выключить функцию «здоровья». Примечание: нажимая некоторые функции в пульте ДУ, зависит от модификации кондиционера.

11 Кнопка «Блокировка» (LOCK)

При нажатии кнопки «LOCK» (блокировка), в разблокированном состоянии, манипулятор переходит в состояние блокировки, то есть все кнопки на панели управления и пульт дистанционного управления становятся недействительными, кроме кнопки «LOCK» (блокировка). При повторном нажатии, состояние блокировки будет отменено, и кнопки снова вступают в силу.

12 Кнопка «Анти-ГРИБ» (FUNGUSPROOF)

Цель этой функции заключается в том, чтобы осушить внутреннюю часть испарителя и предотвратить появление плесени на испарителе из-за оседания воды и, таким образом, устраняет появление посторонних запахов. Данная функция управляется с помощью пульта дистанционного управления при режиме охлаждения, устранения влаги и авто (охлаждение и устранение влаги), горизонтальное направление потока воздуха является исходным положением для охлаждения. Кондиционер работает в режиме нагрева (режим охлаждения кондиционера работает только в режиме вентилятора), внутренний вентилятор работает в течение 3 минут при слабом ветре до остановки.

13 Кнопка «Таймер» (TIMER)

При включенном состоянии кондиционера нажмите эту кнопку для установки таймера автоматического отключения. Нажмите эту кнопку один раз, на дисплее появится символ включения/выключения и таймера. В этом случае, нажмите кнопку «вверх/вниз» для регулировки времени (нажмите кнопку «вверх/вниз», чтобы быстро изменить значение синхронизации), диапазон периода срабатывания составляет от 0,5 часа до 24 часов; нажмите эту кнопку еще раз, чтобы зафиксировать время, тогда пульт дистанционного управления будет посылать сигнал немедленного включения/отключения и таймер прервется. После окончания установки Таймера и выключения кондиционера, в течение 10 секунд появятся все индикаторы дисплея.

14 Кнопка «ДИСПЛЕЙ» (SCREEN)

Нажмите кнопку один раз в режиме отображения, выключите дисплей, нажмите ее еще раз, дисплей покажет и установленную температуру через 5 секунд. Это удобно для пользователей, которые не адаптируются к флуоресцированию, температуры окружающей среды в любое время.

3- Вид

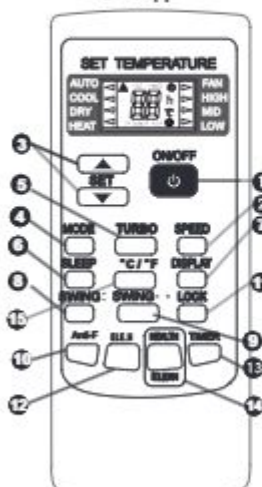

1 Кнопка включения/выключения кондиционера (ON/OFF)

Нажмите данную кнопку для включения или выключения кондиционера.

2 Кнопка «скорость» (SPEED)

Нажмите эту кнопку, скорость вращения вентилятора будет меняться, как показано ниже:



3 Кнопка «А V» (ВВЕРХ/ВНИЗ)

При нажатии кнопки «А», заданная температура будет увеличена на 1°С. При нажатии кнопки «V», заданная температура будет уменьшена на 1°С. При непрерывном нажатии на кнопку температура будет быстро изменяться в диапазоне от 16°С до 32°С.

4 Кнопка «Режим» (MODE)

Каждое нажатие на эту кнопку изменяет режим работы кондиционера в циклической последовательности: АВТОМАТИЧЕСКИЙ (AUTO); ОХЛАЖДЕНИЕ (COLD); ОСУШЕНИЕ (DRY); СОБГРЕВ (HEAT); ВЕНТИЛЯЦИЯ (FAN) и снова АВТОМАТИЧЕСКИЙ (AUTO).

5 Кнопка «Очистка» (CLEAN)

Когда пульт дистанционного управления находится в выключенном состоянии, нажмите кнопку «CLEAN», устройство выполнит функцию «CLEAN» (очистка). Цель этой функции заключается в очистке пыли на испарителе и сливе воды внутри испарителя и предотвращение появления плесени на испарителе из-за осадков воды и появления неприятного запаха. После установки функции «CLEAN» (Очистка), нажмите кнопку «CLEAN» (Очистка) или кнопку питания для ее прерывания.

6 Кнопка «СОН» (SLEEP)

Нажмите кнопку «СОН», загорится индикатор спящего режима внутреннего блока. Кондиционер работает в спящем режиме в течение 10 часов и превращает спящий режим, возвращаясь к обычному режиму работы. При завершении времени режима синхронизации устройство автоматически выключится.

7 Кнопка «ОТОПЛЕНИЕ» (HEATER)

Нажмите кнопку «ОТОПЛЕНИЕ», режим работы смещается на нагрев. Примечание: только охлаждающие модели не имеют функции нагрева.

8 Кнопка «ПОВОРОТ, ПОВОРОТ ПО ВЕРТИКАЛИ» (SWING)

Нажмите эту кнопку, чтобы запустить функцию поворота вверх / вниз, нажмите его еще раз, чтобы зафиксировать положение вентиляционной решетки. Установка положения вверх / вниз действительна только в этом режиме, это не повлияет на положение вентиляционной решетки в других режимах. Поворот вверх / вниз имеет функцию памяти, он может сохранять первоначальную настройку при отключении, затем выключиться или переключиться на другой режим в основной режим.

9 Кнопка «ПОВОРОТ ПО ГОРИЗОНТАЛИ» (SWING 2)

Нажмите эту кнопку, чтобы запустить функцию поворота (влево / вправо), нажмите его еще раз, чтобы зафиксировать положение вентиляционной решетки. Установка положения (влево / вправо) действительна только в этом режиме, это не повлияет на положение вентиляционной решетки в других режимах. Поворот (влево / вправо) имеет функцию памяти, он может сохранять первоначальную настройку при отключении, затем выключиться или переключиться на другой режим в основной режим.

10 Кнопка «ЗДОРОВЬЕ» (HEALTH)

При нажатии этой кнопки, вы можете включить или выключить функцию «здоровья». Примечание: наличие некоторых функций в пульте ДУ, зависит от модификации кондиционера.

11 Кнопка «Блокировка» (LOCK)

При нажатии кнопки «LOCK» (Блокировка), в разблокированном состоянии, манипулятор переходит в состояние блокировки, то есть все кнопки на панели управления и пульт дистанционного управления становятся недействительными, кроме кнопки «LOCK» (Блокировка). При повторном нажатии, состояние блокировки будет отменено, и кнопки снова вступают в силу.

12 Кнопка «Анти-ГРИБ» (FUNGUSPROOF)

Цель этой функции заключается в том, чтобы высушить внутреннюю часть испарителя и предотвратить появление плесени на испарителе из-за осадков воды и, таким образом, устраняет появление посторонних запахов. Данная функция управляется с помощью пульта дистанционного управления при режиме охлаждения, устранения влаги и авто (охлаждение и устранение влаги), горизонтальное направление лопастей потока воздуха является исходным положением для охлаждения. Кондиционер работает в режиме нагрева (режим охлаждения кондиционера работает только в режиме вентилятора), внутренний вентилятор работает в течение 3 минут при слабом ветре до остановки.

13 Кнопка «Таймер» (TIMER)

При включенном состоянии кондиционера нажмите эту кнопку для установки таймера автоматического отключения. Нажмите эту кнопку один раз, на дисплее появится символ включения/выключения чашки и маятник. В этом случае, нажмите кнопку «вертикаль» для регулировки времени (нажмите кнопку «вертикаль», чтобы быстро изменить значение синхронизации), диапазон периода срабатывания составляет от 0,5 часа до 24 часов; нажмите эту кнопку еще раз, чтобы зафиксировать время, тогда пульт дистанционного управления будет посылать сигнал немедленного включения/отключения и маятник прекратит вращаться. После окончания установки Таймера и выключения кондиционера, в течение 10 секунд появятся все индикаторы дисплея.

14 Кнопка «ДИСПЛЕЙ» (SCREEN)

Нажмите кнопку один раз в режиме отображения, выключите дисплей, нажмите ее еще раз, дисплей покажет и установленную температуру через 5 секунд. Это удобно для пользователей, которые не адаптируются к флуоресцированию, температуры окружающей среды в любое время.

■ ПРИНЦИП РАБОТЫ И ИСПОЛЬЗОВАНИЕ

Ручным управлением можно воспользоваться, если пульт дистанционного управления вышел из строя или находится на техническом обслуживании.

1. Откройте, поднимите переднюю панель так, чтобы она зафиксировалась с характерным щелчком.
2. Нажимайте кнопку до тех пор, пока не загорится индикатор автоматического режима AUTO, устройство начнет работать в принудительном автоматическом режиме (температура по умолчанию 24°C)
3. Плотно закройте панель, вернув ее в исходное положение.
4. При нажатии на кнопку ручного управления, режим работы будет переключаться следующим образом: Автоматически (AUTO), Охлаждение (COOL).

Данный режим используется только при пробном включении

Для возобновления работы, при использовании пульта дистанционного управления воспользуйтесь им.

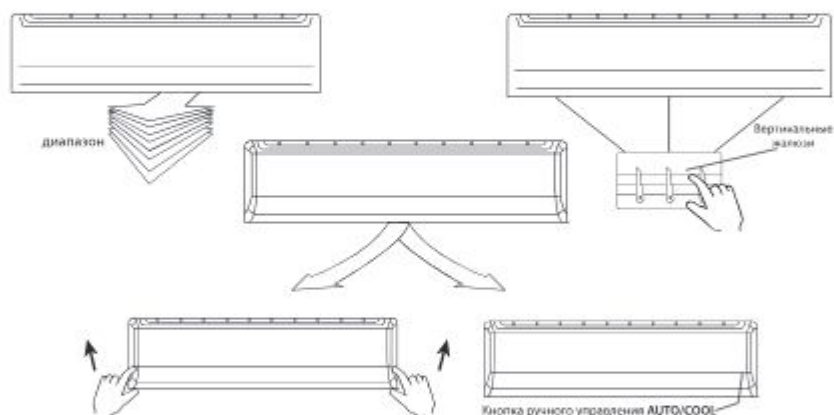

РЕГУЛИРОВКА НАПРАВЛЕНИЯ ПОТОКА ВОЗДУХА

- Правильно устанавливайте направление потока воздуха, в противном случае устройство может вызвать дискомфорт или сделать температуру в комнате неравномерной.
- Регулируйте горизонтальные заслонки с помощью пульта дистанционного управления.
- Регулируйте положение вертикальных заслонок вручную.

Регулировка направления потока воздуха по вертикали (вверх - вниз)

Регулировка осуществляется при работающем кондиционере. Используйте пульт дистанционного управления для регулировки направления потока воздуха. При каждом нажатии, горизонтальная решетка поворачивается на определенный угол или устанавливается ее автоматическое перемещение вверх/вниз.

Регулировка направления потока воздуха по горизонтали (влево - вправо) Положение вертикальных заслонок, регулируется вручную, для регулировки потока воздуха в нужном направлении.

ВАЖНО: Перед регулировкой вертикальных заслонок электропитание должно быть отключено.

ПРИНЦИП РАБОТЫ КОНДИЦИОНЕРА

Автоматическая работа

• При переключении кондиционера в автоматический режим (AUTO), он самостоятельно выбирает режим охлаждения, обогрева (только для моделей с возможностью охлаждения/обогрева) или вентилятора, в зависимости от выбранной и комнатной температуры.

• Кондиционер будет автоматически поддерживать температуру в комнате равной заданному значению.

• Если автоматический режим работы недостаточно комфортен, можно задать необходимые условия вручную.

Работа таймера отключения при нажатии на кнопку таймера отключения (СОН) в режиме охлаждения, обогрева (если такой режим есть) или в автоматическом режиме, кондиционер будет автоматически увеличивать (охлаждение) или уменьшать (обогрев) температуру на 1 °С в час. Заданная температура перестанет изменяться через два часа. Скорость вращения вентилятора будет контролироваться автоматически.

Режим сушки

Во время сушки температура регулируется отключением и включением охлаждения или вентилятором. Индикатор скорости вентилятором будет отображать АВТО и будет использоваться малая мощность.

Оптимальная работа

Чтобы добиться оптимальной работы, помните следующее:

• Правильно регулируйте направление воздушного потока, чтобы он не был направлен на людей.

• Устанавливайте наиболее комфортную температуру. Не устанавливайте на устройстве слишком высокую или слишком низкую температуру.

• В режиме охлаждения (ХОЛОД) или обогрева (ТЕПЛО) закрывайте двери и окна, иначе эффективность работы кондиционера может снизиться.

• Используйте кнопку таймера включения (ТАЙМЕР ВКЛ.) на пульте дистанционного управления, чтобы выбрать время, когда должен включиться кондиционер.

• Не загромождайте впускное и выпускное отверстия посторонними предметами, так как эффективность работы кондиционера может снизиться, и он может перестать работать.

ПАНЕЛЬ УПРАВЛЕНИЯ КОНДИЦИОНЕРА

Флуоресцентный дисплей

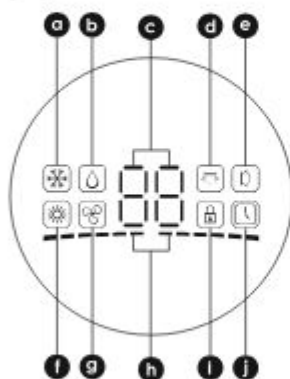

Описание индикаторов

- a** Индикатор режима охлаждения
- b** Индикатор режима осушения
- c** Индикатор температуры
- d** Индикатор направления воздуха влево/вправо
- e** Индикатор движения жалюзи
- f** Индикатор режима обогрева
- g** Индикатор режима вентиляции
- h** Индикатор скорости
- i** Индикатор блокировки пульта
- j** Индикатор таймера

Примечание:

Разные модели кондиционеров имеют разные наборы функций и режимов, поэтому при эксплуатации на дисплее будут отображаться только те функции и режимы, которыми обладает данная модель.

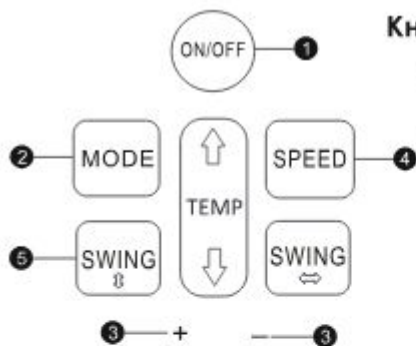

Кнопки управления

- 1 Кнопка ON/OFF**
Воспользуйтесь данной кнопкой для включения или выключения кондиционера.
- 2 Кнопка MODE**
Каждое нажатие на эту кнопку изменяет режим работы кондиционера в определенной последовательности.
Модель с режимом обогрева: ОХЛАЖДЕНИЕ – ОСУШЕНИЕ – ОБОГРЕВ – ВЕНТИЛЯЦИЯ и снова ОХЛАЖДЕНИЕ.
Модель только с режимом охлаждения: ОХЛАЖДЕНИЕ – ОСУШЕНИЕ – ВЕНТИЛЯЦИЯ и снова ОХЛАЖДЕНИЕ.
- 3 Кнопка +/-**
Воспользуйтесь этими кнопками для настройки температуры.

- 4 Кнопка SPEED**
Воспользуйтесь данной кнопкой для изменения скорости работы кондиционера: НИЗКАЯ – СРЕДНЯЯ – ВЫСОКАЯ.
- 5 Кнопка SWING**
При нажатии на данную кнопку запускается автоматическое вращение горизонтальных жалюзи. Выбрав необходимое положение горизонтальных жалюзи, нажмите на кнопку повторно. Повторное нажатие позволяет выбрать положение вертикальных заслонок. Третье нажатие фиксирует вертикальные заслонки в необходимом положении.

ТЕХНИКА БЕЗОПАСНОСТИ

1. Установку должен производить квалифицированный специалист. Не устанавливайте прибор сами, иначе возможны повреждения прибора, травмы и нанесение иного ущерба.
2. Неукоснительно следуйте этим инструкциям, иначе возможно срабатывание внутренней защитной системы, сгорание предохранителей или снижение эффективности работы.

Диапазон рабочих температур

| | | |
|------------|---------|-------------|
| Охлаждение | Снаружи | 18°C ~ 43°C |
| | Внутри | 16°C ~ 30°C |
| Обогрев | Снаружи | -7°C ~ 30°C |
| | Внутри | 0°C ~ 30°C |

1. Подбирайте подходящую температуру, особенно если в помещении находятся старики, дети или больные. Разница между температурами внутри и снаружи должна быть 5°C.
2. Если прибор начинает сбивать по причине взаимодействия с сильными полями, как например, от автомобиля, мобильного телефона и т.д., отключите прибор от сети и включите его через несколько секунд.
3. Не направляйте воздушный поток от кондиционера на растения или животные а также настройте направляющие заслонки, чтобы воздушный поток не поступал непосредственно на людей.
4. Запрещается направлять воздушный поток на кухонную вытяжку - это может повлиять на процесс приготовления!

Дополнительный электрический нагреватель и другие инструкции

1. Электрический обогреватель
2. Одноразовый предохранитель
3. Самовосстанавливающийся предохранитель

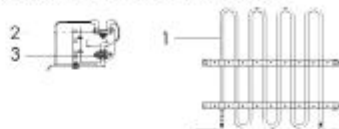

1. Тип предохранителя и номинальное значение указано на соответствующем контроллере или в гарантии.
2. Конструкция дополнительного электрического нагревателя находится с подветренной стороны около внутреннего испарителя и состоит из металлического электрического нагревательного элемента цилиндрической формы. Данные о мощности, указанные на прикреплённой к кондиционеру табличке, должны быть учтены вами и иметь преимущество.
3. Чтобы не вызвать возгорания, расстояние между нагревателем и корпусом составляет 5см.
4. Дополнительный электрический нагреватель установлен на зафиксированных слева и справа основах если поврежден нагреватель одноразовый предохранитель или самовосстанавливающийся предохранитель, то с целью их замены следует обратиться к профессионалам, а с целью приобретения деталей вкомпанию.
5. Электрическое подключение кондиционера и отдельных его частей должно выполняться согласно приведенной схеме соединений.
6. Панель управления внутреннего блока имеет предохранитель на 3.15A 250В. (Напольные модели мощностью 12000Вт имеют предохранитель на 5A 250В.)

Примечание: Инструкции только для устройств с функцией дополнительного обогрева.

ДРУГИЕ ОПЕРАЦИИ

Управление потоком воздуха

Для обеспечения равномерного распределения воздуха в помещении, вы можете настроить жалюзи и заслонки вращения в нужное положение нажав кнопку **LOUVER** (на пульте дистанционного управления) или кнопку **SWING** (на панели управления кондиционера).

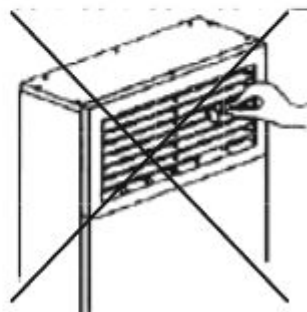
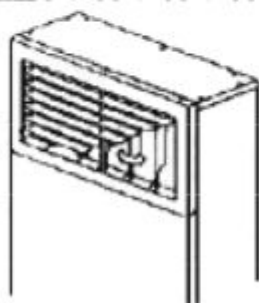

Примечание: Регулировка вертикальных направляющих заслонок вручную во время работы кондиционера может привести к повреждению серво-мотора.

Важные примечания

Пожалуйста, внимательно прочтите инструкцию перед эксплуатацией кондиционера, вы должны действовать строго по инструкции. Не соблюдение инструкции может привести к повреждению кондиционера, а также причинить вред другому имуществу или человеку.

Проверка перед эксплуатацией

1. Убедитесь, что провод заземления был присоединен правильно и надёжно.
2. Убедитесь, что чистый фильтр правильно закреплен.
3. Убедитесь, что входные и выходные воздушные отверстия не заблокированы.
4. Пожалуйста, очистите фильтр перед запуском кондиционера.
5. Проверьте, не поврежден ли установленный снаружи блок. Если да, то обратитесь в наш местный сервисный центр.

Оптимальная эксплуатация

- Обратите внимание на следующие пункты, чтобы обеспечить оптимальную работу системы, подробную информацию смотрите в соответствующих разделах.
- Установите комфортную температуру, не делайте так, чтобы в комнате было слишком холодно или слишком жарко.
- Во время работы в режиме охлаждения не позволяйте солнечным лучам проникать в комнату, пожалуйста, опустите шторы или жалюзи.
- Закройте окна и двери. В противном случае, обогревающие и охлаждающие способности будут снижены.

Пожалуйста установите запланированное время работы с помощью пульта дистанционного управления.

- Убедитесь, что ничего не препятствует выходу и входу воздуха, это может снизить эффективность работы кондиционера или даже остановить работу системы.
- Если воздушный фильтр загрязнен, то это скажется на охлаждающей и обогревающей способностях. Пожалуйста, регулярно очищайте воздушный фильтр.

■ ТЕХНИЧЕСКИЕ ОБСЛУЖИВАНИЕ И ПРОФИЛАКТИКА

Возможные неисправности и их устранение

| | |
|---|---|
| В случае возникновения следующей ситуации, пожалуйста, немедленно остановите работу кондиционера и отключите питание, а затем обратитесь к сервисному центру. | |
| Неисправность | Световой индикатор работы или любой другой индикатор быстро мигает и продолжает мигать после отключения и повторного включения питания. |
| | Предохранитель повторно сгорел, либо автоматвыключатель повторно сработал. |
| | Снаружи или внутри кондиционера вода. |
| | Пульт ДУ не работает, или выключатель работает не так, как обычно. |
| | Другие нестандартные ситуации. |

В случае возникновения следующих ситуаций, пожалуйста, воспользуйтесь методами указанными ниже. Если это не поможет, то свяжитесь с сервис центром и сообщите подробности возникшей проблемы.

| Неисправность | Причины | Способы устранения |
|---|---|---|
| Сбой запуска | Отсутствует электроснабжение | Подождите, пока электроснабжение восстановится |
| | Питание отключено | Подключите питание |
| | Сгорел предохранитель | Замените предохранитель |
| | Батарея разряжена | Замените батарею |
| | Не наступило установленное время запуска | Подождите или отмените установленное время запуска |
| Недостаточное охлаждение обогрев | Ошибки в настройках температуры | Установите правильную температуру |
| | Воздушный фильтр загрязнён | Очистите воздушный фильтр |
| | Входное и выходное воздушные отверстия заблокированы | Уберите препятствия, закрывающие вход и выход воздуха |
| | Окна или двери открыты | Закройте окна или двери |
| Выходящий воздух недостаточно охлаждает | Входное и выходное воздушные отверстия заблокированы | Уберите препятствие и перезапустите устройство |
| | Компрессор запустится только через три минуты после остановки | Подождите |
| | Ошибки в настройках температуры | Установите правильную температуру |

Обогрев (модель с тепловым насосом)

Во время обогрева, работа теплового насоса основана на принципе поглощения тепла снаружи и выделения тепла в помещение. Когда температура снаружи падает, обогревающая способность соответственно тоже снижается, потому что уменьшается количество тепла, поглощенного снаружи (см. рисунок справа). В то же время разница между температурами в помещении и снаружи увеличивается, поэтому соответственно увеличивается нагрузка на отопление. Если кондиционеру не удастся достичь удовлетворительного эффекта, рекомендуется использовать его совместно с другими отопительными приборами.



Естественные проблемы

1. Защита компрессора

Компрессор не перезапускается после остановки работы в течение 3 минут.

- Предотвращение холодного потока воздуха (модель с тепловым насосом)

В режиме обогрева, чтобы предотвратить поступление холодного воздуха, внутренний блок не отправляет поток воздуха или работает на низкой скорости пока теплообменник внутреннего блока не достигнет установленной температуры, в следующих трех ситуациях:

1. Работа в режиме обогрева только началась
2. Процесс оттаивания
3. Работа при низкой температуре

- Режим оттаивания (модель с тепловым насосом)

При низкой температуре и высокой влажности снаружи, теплообменник наружного блока может замерзнуть что уменьшает мощность нагрева. В таком случае кондиционер остановит операцию обогрева и перейдет к автоматической разморозке, а после того, как закончит ее, возобновит режим обогрева.

1. Вентиляторы внутреннего и внешнего блоков остановятся во время операции разморозки.

2. Разморозка занимает от до 1 минут в зависимости от наружной температуры и степени заморозки.

3. Пар, выходящий из наружного блока во время операции разморозки нормальное явление.

1. Сильный шум во время работы

Во время работы компрессора или во время остановки его работы может быть слышен шипящий звук, который вызван течением хладагента в системе или остановкой его течения.

2. После запуска и остановки некоторое время может быть слышен треск, вызываемый естественным расширением и сжатием пластиковых деталей из-за температурных изменений, а также из-за течения хладагента и его остановки.

Когда кондиционер включается впервые, вы можете услышать звуки трения из-за перемещения воздушных волн.

3. Пыль выдувается из внутреннего блока

Когда кондиционер не используется в течение длительного времени, во внутреннем блоке скапливается пыль, которая выдувается при включении.

4. Специфический запах, исходящий от внутреннего блока

Из внутреннего блока исходят запахи помещения, которые он впитал (запахи мебели, сигарет и т.д.).

5. Режим охлаждения/обогрева (не для моделей только с охлаждением) переходит к режиму вентиляции.

Когда внутренний блок достигнет установленной температуры, кондиционер остановит работу компрессора и перейдет к режиму вентиляции. Режим охлаждения или обогрева включится снова, когда температура повысится или снизится до определенной степени.

6. Если вы выберете режим охлаждения в относительно влажной среде (относительная влажность выше 80% на поверхности внутреннего блока может образоваться конденсат.

В таком случае отрегулируйте лопасти вертикального воздушного потока в позицию максимальной вентиляции и установите высокую скорость работы вентилятора, чтобы уменьшить конденсат.

Чистка

ВНИМАНИЕ: В целях безопасности, пожалуйста, выключите кондиционер и отключите питание перед чисткой.

Очистка внутреннего блока

1. Протрите внутренний блок сухой тряпкой.
2. Если внутренний блок очень грязный, пожалуйста, протрите его влажной тряпкой, смоченной в холодной воде.
3. Панель внутреннего устройства можно снять. Вытрите панель после чистки сухой тряпкой.

Примечание: Не используйте химикаты для очистки либо вблизи устройства. Не используйте бензин, растворитель и другие подобные вещества.

Очистка воздушного фильтра



Если воздушный фильтр будет загрязнён то функция охлаждения будет неэффективной. Пожалуйста, регулярно очищайте воздушный фильтр.

1. Открутите винт в верхней части панели с входными отверстиями. Возьмите панель и осторожно потяните на себя, затем выньте воздушный фильтр.
2. Удалите пыль с фильтра, промыв его водой, или с помощью пылесоса. Если фильтр слишком грязный, промойте его теплой мыльной водой, промойте и стряхните воду.
3. Тщательно высушите фильтр, а затем вставьте его обратно.

■ КОДЫ ОШИБОК

| Тип кондиционера (Колонный) | |
|-----------------------------------|---|
| Модели кондиционера (24-30-48-60) | |
| Коды ошибок на дисплее | Описание ошибок |
| E0 | Защита от перегрузки внутреннего блока (Слишком высокий потребляемый ток) |
| E1 | Неисправность датчика температуры воздуха на теплообменнике внутреннего блока (датчик-капельный). |
| E2 | Неисправность датчика температуры теплообменника наружного блока. (датчик- медная). |
| E3 | Неисправность датчика температуры теплообменника внутреннего блока. (датчик- медный). |
| E4 | Проблема с мотором вентилятора внутреннего блока. |
| E5 | Потеряна связь (коммуникация) между внутренним и наружным блоками. |
| L3 | Ошибка фазировки (наружный блок) |
| F1 | Неисправность на плате управления наружного блока. |
| F2 | Неисправность реактор |
| F3 | Неисправность связи с компрессора |
| F4 | Неисправность датчика температуры нагнетания на выходной трубке компрессора (датчик- медный). |
| F5 | Сработало тепловая защита компрессора |
| F6 | Неисправность датчика температуры воздуха на теплообменнике наружного блока . (Датчик температуры окружающей среды) (датчик- капельный) |
| F7 | Защита от высокого и низкого напряжения в сети |
| F8 | Неисправность связи модуля платы управления наружного блока |
| F9 | Неисправность чипа EEPROM платы управления наружного блока. |
| F0 | Проблема с мотором вентилятора наружного блока. |
| FA | Неисправность датчика температуры всасывания на входной трубке компрессора (датчик- медный). |
| P4 | Защита от перегрузки внешнего блока |
| P5 | Защита от высокой температуры нагнетания |
| P6 | Защита от высокой температуры теплообменника внутреннего блока |
| P7 | Защита от замерзания теплообменника внутреннего блока |
| P8 | Защита от перегрузки наружного блока (Слишком высокий потребляемый ток) |
| E6 | Неисправность раздвижной двери внутреннего блока |
| E7 | Защита от высокой температуры теплообменника внутреннего блока |
| E8 | Ошибка связи между дисплеем и панелью управлением. |

БЕЗОПАСНАЯ УТИЛИЗАЦИЯ

Ваше устройство спроектировано и изготовлено из высококачественных материалов и компонентов, которые можно утилизировать и использовать повторно. Ознакомьтесь с местной системой раздельного сбора электрических и электронных товаров. Соблюдайте локальные правила.

Благодарим Вас за выбор техники ARTEL.

Компания-производитель оставляет за собой право вносить изменения в конструкцию, дизайн и комплектацию товара без предварительного уведомления.

ДЛЯ ПОЛУЧЕНИЯ ПОДРОБНОЙ ИНФОРМАЦИИ ЗВОНИТЕ ПО ТЕЛЕФОНУ
ГОРЯЧЕЙ ЛИНИИ В УЗБЕКИСТАНЕ +99871 1488888
ИЛИ ОБРАТИТЕСЬ В БЛИЖАЙЩИЕ СЕРВИСНЫЕ ЦЕНТРЫ.

Сведение о сертификации:



Узбекистан: +998781488888

Казахстан: +77077488888

Киргизия: +996775788888

Азербайджан: +994124040880

Таджикистан: +992446008888

Ishonchli va barakali ™